

洁特生物的社交媒体

为帮助您及时获取更多行业资讯、企业资讯、产品资讯及实际应用技巧、活动资讯等,更深入的了解我们及我们的产品,我们建设有多种洁特生物社交媒体,欢迎您扫码关注!



中文官网



英文官网



微信公众号



微信视频号



领英



微信小程序



配送确认小程序



2026
产品目录
CATALOGUE



地区经销商



— 股票代码:688026 —

JET·中国总部
广州洁特生物过滤股份有限公司
Guangzhou Jet Bio-Filtration Co.,Ltd.
广州黄埔区地址:广州市黄埔区永和经济技术开发区斗塘路1号
广州增城园区地址:广州市增城区宁西街道创业大道114号
电话:400-8717-688/020-32811888
售前服务:customer@jetbiofil.com
售后服务:service@jetbiofil.com

◉ JET·北京
北京市大兴区金星路12号奥宇英巢2号楼1515室
电话:010-89504831

◉ JET·西安
陕西省西安市未央区凤城二路7号天地时代广场A座15层1523室
电话:029-81042718

◉ JET·沈阳
辽宁省沈阳市皇姑区崇山中路109号低空数智产业园1门2楼207室
电话:400-8717-688

◉ JET·天津
天津市河北区律纬路50号诺德中心诺诚广场10号楼2105室
电话:400-8717-688

◉ JET·上海
上海市闵行区浦江镇陈行公路2388号8号楼302-1
电话:400-8717-688

◉ JET·武汉
湖北省武汉市武昌区白沙洲街江盛路17号1号楼1305办公室
电话:027-87363100

◉ JET·南京
江苏省南京市江北新区高新星火路19号星智汇商务花园14-2栋807-1室
电话:025-58883610

◉ JET·杭州
浙江省杭州市上城区九沙大道与通盛路交叉口(国芳中心)B栋945室
电话:400-8717-688

◉ JET·广州
广州市天河区长兴路5号B栋303单元
电话:020-37589559

◉ JET·成都
成都市锦江区二环路东五段239号华润广场B座1503
电话:028-85093020

◉ JET·重庆
重庆市渝中区石油路1号11幢10-20#
电话:400-8717-688

◉ JET·深圳
深圳市龙岗区布吉街道广场路中安大厦1719室
电话:400-8717-688

25
匠心耕耘 年

中国生物实验室耗材科创板上市第一股
创全球生命科学领域领先的跨国企业



广州洁特生物过滤股份有限公司

广州洁特生物过滤股份有限公司(股票代码:688026),成立于2001年,坐落于广州市黄埔区,是国内领先的致力于为生物实验室提供整体解决方案的高新技术企业。公司总建筑面积达49万m²,其中智能制造车间4万m²、GMP标准洁净生产车间6.5万m²,产品数量逾千种,包括生物实验室耗材、生物工艺耗材、生物试剂、实验室仪器、医疗器械等,远销欧美等70多个国家和地区。公司掌握了多项生物实验室耗材关键核心技术和先进生产工艺,凭借优良的技术性能、产品品质以及高效的服务成功进入国际知名生物实验室用品综合服务商的全球供应链体系。

公司秉持创新精神,着力强化核心技术的研发,被认定为“国家级专精特新‘小巨人’企业”、“广东省生物实验室一次性塑料耗材工程技术研究中心”、“广东省省级企业技术中心”等,承担了国家科技型中小企业创新基金项目、省部协同创新与平台环境建设、广州市产学研协同创新重大专项等数十个项目。目前已拥有专利233项,其中发明专利41项,并连续四年获中国专利奖,同时还主导或参与制定了国家标准1项、省级标准2项、行业标准4项、团体标准29项。

2018年10月24日,习近平总书记在广东考察时,洁特生物有幸被选为民营企业代表接受考察。



发展历程

2025年 再启新篇

- 洁特生命科学(广州增城)产业园智能制造“灯塔工厂”投入使用
- 与杭州临空经济示范区战略签约



2023-2024 任重致远

- 广州市黄埔区新厂区共16万m²投入使用
- 连续四年荣获“中国专利奖”
- 荣获国家级“制造业单项冠军企业”
- 增城区3万m²仓储基地(含自动化立体仓)正式投入使用



2020 御风向上

- 成功登陆上交所科创板



2018 举世瞩目

- 公司董事长袁建华先生作为民营企业代表受习总书记接见



2013-2018 大展宏图

- 成为第一批广州开发区科技企业孵化器试点单位
- 被认定为“广东省生物实验室一次性塑料耗材工程技术研究中心”
- 公司研发中心被认定为省级企业技术中心

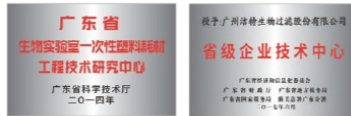

2007 锋芒渐露

- 公司通过ISO9001/13485认证

2001-2003 初出茅庐

- 广州洁特生物过滤股份有限公司成立
- 运用高分子材料改性技术成功开发出第一款产品



品质保证

20多年来,为确保产品品质始终如一,我们采取了多项措施:

- ✓ 精心设计产品、精密制造模具
- ✓ 选用符合USP Class VI标准原材料
- ✓ 10万级洁净环境中高自动化生产
- ✓ 通过ISO 13485/ISO 15378/ISO 9001/ISO 14001认证
- ✓ 美国FDA注册企业(注册号:3011966385)
- ✓ 实验室通过CNAS认可和CMA认定
- ✓ 医疗器械生产许可证
- ✓ 每款产品的最小包装均有批号标记,便于质量精准追溯



医疗器械生产许可证



ISO 13485
(医疗器械质量管理体系)



ISO 15378
(医疗包装材料质量管理体系)



ISO 9001



ISO 14001



FDA



CMA



CNAS



GMP环境检测

质量保证

为确保您的研究能获得最佳的重复性和最可靠的结果,我们的产品质量不断在升级,因此,一直被研究人员所广泛使用。

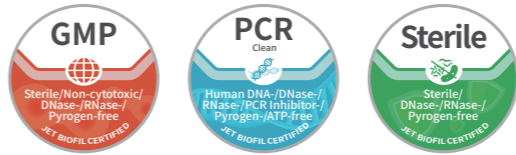

- ✓ 无菌
符合ISO 11137标准要求, SAL<10⁻⁶
- ✓ 无热原/无内毒素
<0.03EU/mL
- ✓ 无DNase
<1x10⁻⁶ Kunitz units
- ✓ 无PCR抑制剂
≤2个循环偏移
- ✓ 无人源DNA
<0.03pg/μL
- ✓ 无RNase
<1x10⁻⁹ Kunitz units
- ✓ 无ATP
<2×10⁻¹² mg/μL

智能制造升级 两大生产基地共49万m²!

📍 黄埔区生产基地16万m² 📍 增城区生产基地33万m²

洁特生物现建设有黄埔、增城两大生产基地，总建筑面积共计49万m²，包括3,500m²研发中心、3,000m²通过CNAS认可的洁特检测中心、3万m²仓储中心(含18,400m²立体仓库)、3,500m²辐照灭菌中心，同时通过配备国际高端自动化生产设备、引进MES数字化生产管理系统等，建设有6.5万m²10万级GMP标准洁净车间、4万m²智能制造车间，全面推行无人化生产，着力打造行业顶尖的智能制造及仓储一体化“灯塔工厂”!



65,000m² GMP标准洁净车间

严格按照GMP标准，建立科学、严谨的无菌生产环境，确保生产产品高洁净度。



3,000m² CNAS认可检测中心

洁特生物旗下一家独立运营的综合性第三方检测机构，已获CNAS、CMA双重权威认证。实验室总面积达3,000m²，由海归专家领衔，组建了一支超30%为硕博学历的专业技术团队，通过配备300余台国际领先设备，能为生物实验室耗材提供更专业、更权威的检测与质控。



40,000m² 智能制造车间(MES系统)

通过配备国际先进的自动化生产设备、引入MES数字化生产管理系统，全面施行高自动化生产与数字化管控，最大程度地实现了人机分离及生产全过程的透明化和可追溯性，提高生产效率的同时，进一步提升产品品质。



3,500m² 辐照灭菌中心

洁特生物辐照灭菌中心占地3,500m²，技术团队拥有20余年专业辐照灭菌经验，搭建高能驻波电子加速器综合辐照系统，年辐照量可达80万m³，可快速实现产品生产到灭菌一体化服务，有效降低产品污染风险，提升无菌稳定性，保障产品质量稳定可靠。



18,400m²

自动化立体仓库(AS/RS)

洁特生物自动化立体仓库,由18,844个高层货架、计算机智能控制系统和仓储管理系统、自动化设备组成,高31米,立库总面积18,400m²,全年吞吐量达672万件,能与供应链实现无缝连接和信息的实时共享,更快、更准确地完成货物的存取、分拣和搬运,大幅提高仓储与物流效率、提升库存控制精准度,便于实现集成化物流管理。



智能仓储/物流管理系统(WMS)

除广东总部自动化立体仓库外,我们还在全球搭建有380余个仓储物流配送网点,并通过引进智能仓储/物流管理系统(WMS),已建设拥有一套完善的数据化、信息化、智能化的国际和国内仓储/物流配送网络,可最大限度地实现货物的全覆盖及最高效率的优速调配,精心服务每一位客户。



实时跟踪

物流协同

智能调度

物流运输体系

优质服务

一体化终端

智能配送实时跟踪

实时跟踪

全球业务,用心服务



全球:

洁特生物凭借优良的产品品质以及高效的服务成功进入国际知名生物实验室耗材厂商全球供应链体系,产品远销欧美等70多个国家和地区,与生命科学领域世界500强在内的优质客户保持长期友好的合作关系。近年,洁特生物相继在中国香港、美国、德国等地成立分公司,国际化征程再提速。

中国:

为更好的服务每位客户,洁特生物业务网点覆盖全国,已在12个大中型城市设立办事处,包括北京、西安、沈阳、天津、上海、武汉、南京、杭州、广州、深圳、成都、重庆。



北美

欧洲

中东

印度

中国 广州

亚太

非洲

南美

目录

1 生物实验室耗材

细胞培养系列

细胞培养瓶	11
细胞培养皿	13
细胞培养板	15
黑色/白色96孔培养板	18
CellATTACH®超亲水表面处理系列	19
CellDETACH™温敏细胞培养器	20
3DSphearo™超低吸附表面产品	21
多聚-D-赖氨酸包被表面产品	22
细胞嵌入皿	23
100mm细胞嵌入皿	25
PC膜插入式培养皿	26
玻璃底培养皿	27
CellSLIP®细胞爬片培养皿	28
CellSCAFOLD®3D细胞培养支架	29
新规 生物反应管	31
新品 50mL自动化生物反应管(穿刺盖)	32
细胞培养管	33
细胞过滤网	34
小型细胞过滤网	35
细胞网研磨棒	36
一次性研磨棒	36
可旋式细胞刮刀	37
细胞刮刀	37
细胞铲刀	38
L型细胞接种推板	39
新规 细胞冻存管	39

液体处理和保存系列

一次性离心管	48
新品 圆底离心管	50
新规 大容量锥形离心管	51
高性能离心管	52
棕色离心管	52
高离心力离心管	53
15mL离心管带穿刺孔	53
不含重金属离心管	54

一次性易翻盖离心管	54
30mL可立底离心管	55
PS离心管	55
外周血单个核细胞分离管	56
新规 离心管架	57
一次性血清管/样品管	59
一次性吸管	60
一次性移液管	61
一次性宽头移液管	64
一次性移液短管	64
一次性抽吸移液管	65
一次性牛奶移液管	66
一次性使用采样管	66
一次性巴斯德吸管	67
新规 培养基方瓶	68
培养液瓶	69
广口试剂瓶	70

过滤系列

针头式过滤器	72
50mm针头式过滤器	76
50mm 除菌过滤器	77
真空式过滤器	78
过滤器上杯	80
接收瓶	81
管式过滤器套装	82
管式过滤器上杯	83
升级 JetSpin®超滤离心管	83

分子检测系列

一次性微量吸头	87
ZEROTIP®超疏水吸头	90
自动化吸头	93
一次性微量离心管	96
锁扣微量离心管	99

一次性易翻盖微量离心管	101
Lo-DNA™ 低核酸吸附微量离心管	102
Lo-Protein™ 低蛋白吸附微量离心管	102
深孔板	104
样品库管	106
PCR板	107
一次性PCR管	108
PCR封板膜	109
质粒纯化柱	110
核酸纯化柱	111
储液槽	112

CellSafe™系列

CellSafe™系列GMP级生命科学耗材	114
-----------------------	-----

其它系列

酶标板	117
血清稀释板	119
发光板	119
新品 一次性细菌培养皿	120
新品 分格细菌培养皿	121
接触皿	122
一次性接种环和接种针	123
一次性比色皿	124
尿管	124
一次性加样槽	125
12道加样槽	126
一次性使用手套	127

5 ProGro™ 生物试剂

ProGro™ 血清	156
ProGro™ 无血清培养基	156
ProGro™ 基础培养基	156
ProGro™ 辅助试剂	157

2 生物工艺耗材

大规模细胞培养系列

升级 CellFac®细胞工厂	129
三角培养摇瓶	134
升级 大容量三角培养摇瓶	135
多层细胞培养瓶	136
细胞培养转瓶	137
新品 细胞培养袋	139

工艺料液储存和转移系列

新品 一次性使用2D储液袋	141
新品 摇瓶密闭系统	142
新品 培养基方瓶密闭系统	144
新品 离心瓶/管密闭系统	146

工艺过滤系列

新品 PureFlow™囊式除菌过滤器	149
----------------------------	-----

3 高性能膜材料

新品 PES超滤膜	151
------------------	-----

4 医疗器械

IVF系列-辅助生殖专用培养皿	153
-----------------	-----

6 实验室仪器

新品 小型实验室设备	159
纯水系统	161
新品 二氧化碳培养箱	161
生物安全柜	161



细胞培养系列

Cell and Tissue Culture Products



洁特生物掌握多项国际领先的生物实验室耗材关键核心技术和先进的生产工艺, 在过去20多年的时间里, 我们的细胞培养产品品质始终如一, 以确保您的研究能获得最佳的可重复性和最可靠的结果, 因此, 一直被研究人员所广泛使用。洁特生物细胞培养产品有从0.11cm²至25680cm²的表面积, 提供多种培养表面, 适合大多数应用, 产品全部都由符合USP Class VI标准的高品质原材料制成, 在十万级的洁净车间中生产, 并严格按照ISO 9001和ISO 13485国际质量管理体系标准执行, 产品均经过细胞株测试以及严格的质量验证, 性能稳定, 无DNase/RNase、无热原、无细胞毒性, 能满足您对细胞培养的不同需求。这一部分产品主要包括: 细胞培养瓶、细胞培养皿、细胞培养板、其他产品等。

细胞培养瓶

细胞培养瓶, 是实验室进行长时间细胞培养、大量细胞扩增和防污染的最适培养器皿。未处理表面适用于悬浮细胞培养; TC处理表面, 经过处理后聚苯乙烯表面具有较好亲水性, 适用于常见细胞系的粘附和伸展; CellATTACH® 超亲水处理表面属于增强型表面, 可以改善难养细胞的粘附和生长, 同时可以实现如原代或转染细胞系在低/无血清条件下的贴壁和生长。

- 规格: T12.5 T25 T75 T150 T175 T182 T182(加高型) T225 T300
- 瓶盖: 密封盖 滤膜盖
- 表面: 未处理表面 TC处理表面 CellATTACH® 超亲水处理表面
- 材质: 瓶体聚苯乙烯 (PS), 瓶盖高密度聚乙烯 (HDPE), 滤膜聚偏二氟乙烯 (PVDF)/聚四氟乙烯 (PTFE), 均符合USP Class VI标准

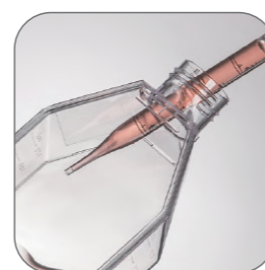

斜颈设计, 易于倾倒, 方便移液管和细胞刮刀的进出

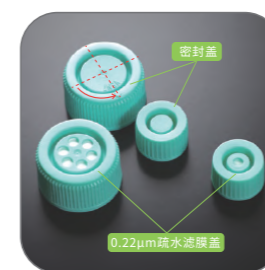

两种盖子可选, 密封盖只需旋转1/4周即可开、关瓶盖
0.22µm疏水滤膜盖



两侧均有清晰的容量刻度

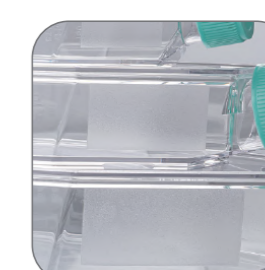

瓶颈磨砂区域方便文字书写

产品特性

- 多种培养表面, 满足不同的培养需求
- 疏水滤膜盖可保证连续通气, 密封盖旋转1/4周即可透气
- 斜颈设计方便移液管和细胞刮刀进出
- 低外形设计, 叠放时更节省培养箱空间
- 两侧面均有清晰的容量刻度
- 瓶颈附近的磨砂区域, 方便文字书写
- 100%经过严格的在线气密性测试, 确保无泄漏
- 每个瓶底及包装袋均有产品批号, 便于质量追溯
- 辐照灭菌, SAL 10⁻⁶
- 无DNase/RNase, 无热原, 无细胞毒性

细胞培养瓶, 未处理

目录号	容量(mL)	细胞培养表面积(cm ²)	最大工作容量(mL)	盖类型	长度(mm)	宽度(mm)	高度(mm)	瓶口内径(mm)	灭菌	个/袋	个/箱
TCF001025	25.0	12.5	8	密封盖	73.7	40.4	22.8	14.2	是	10	200
TCF002025	25.0	12.5	8	滤膜盖	73.7	40.4	22.8	14.2	是	10	200
TCF001050	50.0	25.0	17.5	密封盖	92.9	49.5	29.1	18.2	是	10	200
TCF002050	50.0	25.0	17.5	滤膜盖	92.9	49.5	29.1	18.2	是	10	200
TCF001250	250.0	75.0	60	密封盖	152.5	81.5	35.2	25.0	是	5	100
TCF002250	250.0	75.0	60	滤膜盖	152.5	81.5	35.2	25.0	是	5	100
TCF001150	375.0	150.0 (U型)	140	密封盖	199.7	111.3	111.3	25.6	是	5	50
TCF002150	375.0	150.0 (U型)	140	滤膜盖	199.7	111.3	111.3	25.6	是	5	50
TCF001175	600.0	175.0	250	密封盖	199.9	122.7	49.2	25.7	是	5	50
TCF002175	600.0	175.0	250	滤膜盖	199.9	122.7	49.2	25.7	是	5	50
TCF001600	600.0	182.0	125	密封盖	219.3	115.7	38.3	29.5	是	5	40
TCF002600	600.0	182.0	125	滤膜盖	219.3	115.7	38.3	29.5	是	5	40
TCF101600	600.0	182.0 (加高型)	200	密封盖	219.3	115.7	49.5	29.5	是	5	40
TCF102600	600.0	182.0 (加高型)	200	滤膜盖	219.3	115.7	49.5	29.5	是	5	40
TCF001225	850.0	225.0	400	密封盖	221.9	137.2	49.5	25.7	是	5	25
TCF002225	850.0	225.0	400	滤膜盖	221.9	137.2	49.5	25.7	是	5	25
TCF001850	850.0	300.0	200	密封盖	269.2	166.0	47.0	29.5	是	3	18
TCF002850	850.0	300.0	200	滤膜盖	269.2	166.0	47.0	29.5	是	3	18

细胞培养瓶, TC处理

目录号	容量(mL)	细胞培养表面积(cm ²)	最大工作容量(mL)	建议工作容量(mL)	盖类型	长度(mm)	宽度(mm)	高度(mm)	瓶口内径(mm)	灭菌	个/袋	个/箱
TCF011025	25.0	12.5	8	2.5-3.75	密封盖	73.7	40.4	22.8	14.2	是	10	200
TCF012025	25.0	12.5	8	2.5-3.75	滤膜盖	73.7	40.4	22.8	14.2	是	10	200
TCF011050	50.0	25.0	17.5	5-7.5	密封盖	92.9	49.5	29.1	18.2	是	10	200
TCF012050	50.0	25.0	17.5	5-7.5	滤膜盖	92.9	49.5	29.1	18.2	是	10	200
TCF011250	250.0	75.0	60	15-22.5	密封盖	152.5	81.5	35.2	25.0	是	5	100
TCF012250	250.0	75.0	60	15-22.5	滤膜盖	152.5	81.5	35.2	25.0	是	5	100
TCF011150	375.0	150.0 (U型)	140	30-45	密封盖	199.7	111.3	111.3	25.6	是	5	50
TCF022150	375.0	150.0 (U型)	140	30-45	滤膜盖	199.7	111.3	111.3	25.6	是	5	50
TCF011175	600.0	175.0	250	35-52.5	密封盖	199.9	122.7	49.2	25.7	是	5	50
TCF012175	600.0	175.0	250	35-52.5	滤膜盖	199.9	122.7	49.2	25.7	是	5	50
TCF011600	600.0	182.0	125	36.4-54.6	密封盖	219.3	115.7	38.3	29.5	是	5	40
TCF012600	600.0	182.0	125	36.4-54.6	滤膜盖	219.3	115.7	38.3	29.5	是	5	40
TCF111600	600.0	182.0 (加高型)	200	36.4-54.6	密封盖	219.3	115.7	49.5	29.5	是	5	40
TCF112600	600.0	182.0 (加高型)	200	36.4-54.6	滤膜盖	219.3	115.7	49.5	29.5	是	5	40
TCF011225	850.0	225.0	400	45-67.5	密封盖	221.9	137.2	49.5	25.7	是	5	25
TCF012225	850.0	225.0	400	45-67.5	滤膜盖	221.9	137.2	49.5	25.7	是	5	25
TCF011850	850.0	300.0	200	60-90	密封盖	269.2	166.0	47.0	29.5	是	3	18
TCF012850	850.0	300.0	200	60-90	滤膜盖	269.2	166.0	47.0	29.5	是	3	18

细胞培养皿

细胞培养皿, 可用于植物、动物细胞和微生物培养, 也可进行实验室细胞培养的处理、堆叠和运送。未处理表面适用于悬浮细胞培养; TC处理表面, 经过处理后聚苯乙烯表面具有较好亲水性, 适用于常见细胞系的粘附和伸展; CellATTACH® 超亲水处理表面属于增强型表面, 可以改善难养细胞的粘附和生长, 同时可以实现如原代或转染细胞系在低/无血清条件下的贴壁和生长。

- 规格: 35mm 60mm 60mm(带中心孔) 70mm 90mm 100mm 150mm
- 表面: 未处理表面 TC处理表面 CellATTACH® 超亲水处理表面
- 材质: 聚苯乙烯 (PS), 符合USP Class VI标准



产品特性

- 多种培养表面, 满足不同的培养需求
- 皿侧的齿环设计, 方便握取与操作, 降低污染风险
- 盖上的环形突起与底部良好适配, 确保培养皿叠放稳定
- 盖内设有透气棱, 保证无菌的同时利于气体交换
- 无菌自封袋包装, 可重复密封使用
- 辐照灭菌, SAL 10⁻⁶
- 无DNase/RNase, 无热原, 无细胞毒性

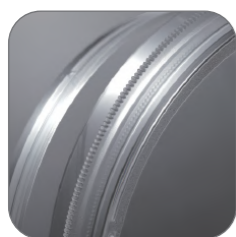

波浪式易握齿环, 确保安全拿取或操作

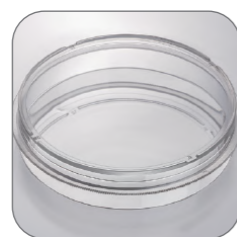

培养皿盖外边缘凸起, 保证叠放稳定



盖子内设有透气棱, 保证无菌的同时利于气体交换



底部定位标识设计, 便于标识细胞培养区域

细胞培养板

为确保不同细胞培养及培养后的分析实验能获得最优结果, 包括细胞转染、免疫荧光、克隆形成等, 我们为您提供多种孔径、多种表面的高品质细胞培养板。未处理表面适用于悬浮细胞培养; TC处理表面, 经过处理后聚苯乙烯表面具有较好亲水性, 适用于常见细胞系的粘附和伸展; CellATTACH® 超亲水处理表面属于增强型表面, 可以改善难养细胞的粘附和生长, 同时可以实现如原代或转染细胞系在低/无血清条件下的贴壁和生长。

- 规格: 单孔 4孔 6孔 12孔 24孔 48孔 96孔 96孔(可拆) 384孔
- 底型: 平底 U底
- 表面: 未处理表面 TC处理表面 CellATTACH® 超亲水处理表面
- 包装: 吸塑盒装 纸塑袋装
- 材质: 聚苯乙烯 (PS), 可拆板板框高抗冲击级聚苯乙烯 (HIPS), 符合USP Class VI标准

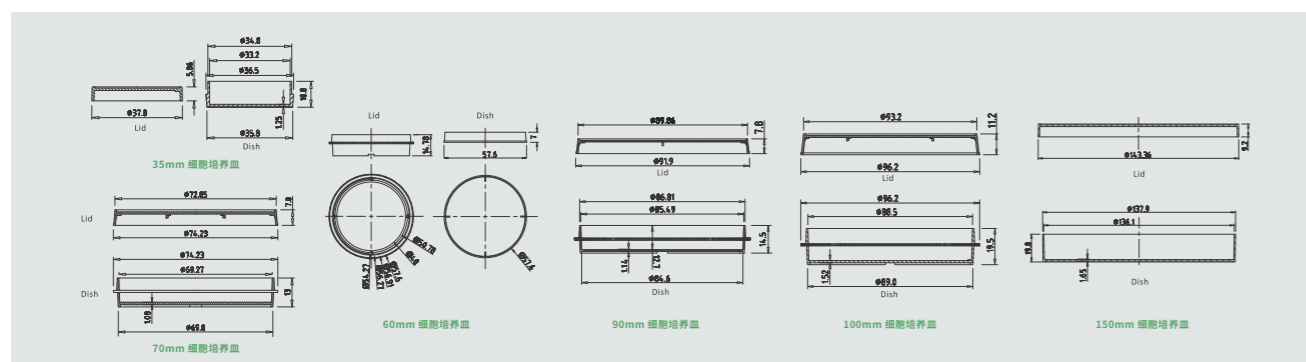
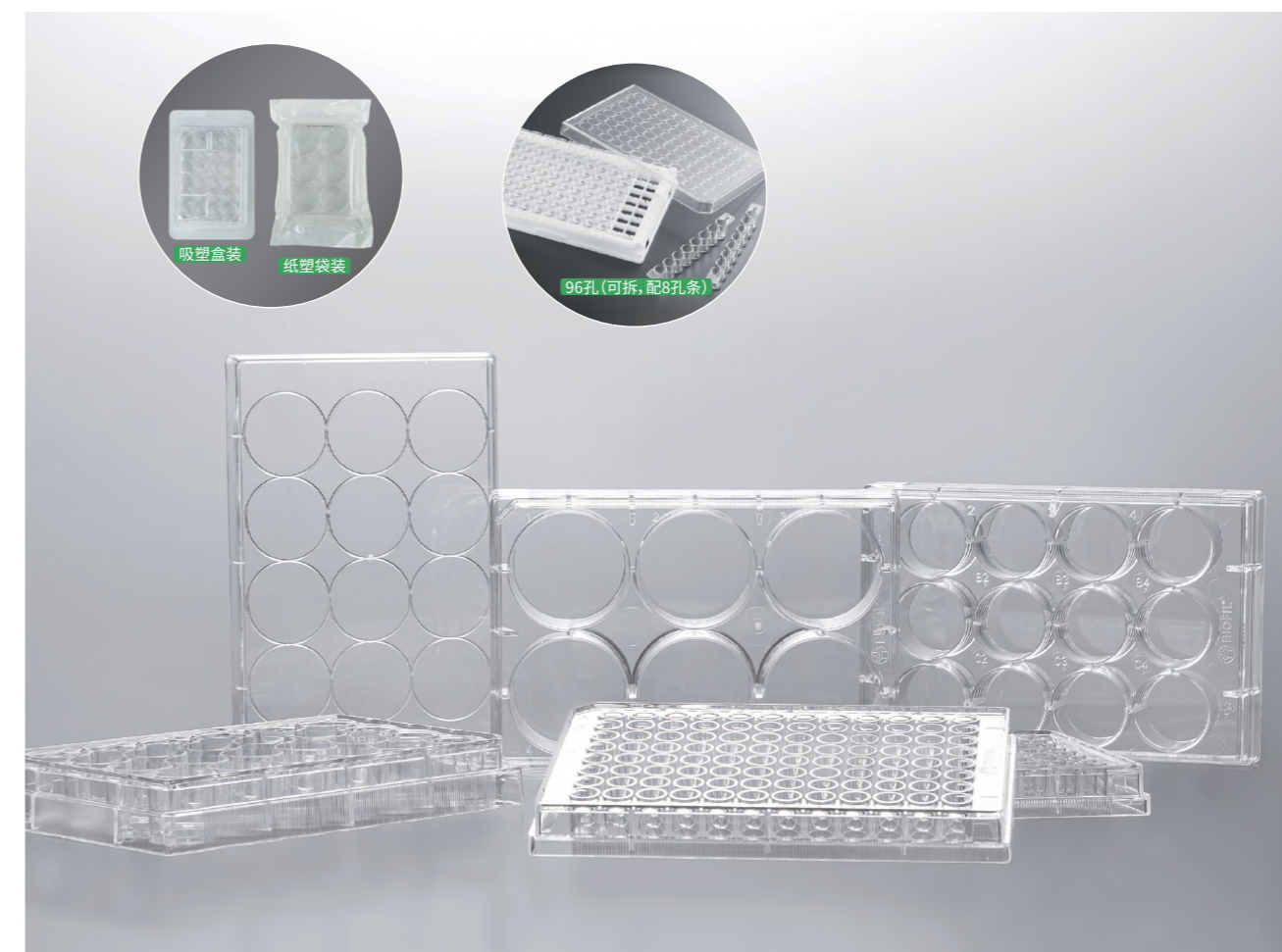

细胞培养皿, 未处理表面

目录号	直径(mm)	高度(mm)	培养面积(cm ²)	建议工作容量 (mL)	个/袋	个/箱
TCD000035	35	12.6	8.5	2-3.5	10	960
TCD000060	60	17.3	21.2	4-7	10	600
TCD100060	60(带中央凹槽)	16.0	3.35(中央凹槽)	4-7	10	600
TCD000070	70	15.5	36.3	6-11	10	600
TCD000090	90	16.9	55.0	10-18	10	500
TCD000100	100	22.6	60.8	12-20	10	300
TCD000150	150	22.7	143.0	25-50	1	120

细胞培养皿, TC处理

目录号	直径(mm)	高度(mm)	培养面积(cm ²)	建议工作容量 (mL)	个/袋	个/箱
TCD010035	35	12.6	8.5	2-3.5	10	960
TCD010060	60	17.3	21.2	4-7	10	600
TCD110060	60(带中央凹槽)	16.0	3.35(中央凹槽)	4-7	10	600
TCD010070	70	15.5	36.3	6-11	10	600
TCD010090	90	16.9	55.0	10-18	10	500
TCD010100	100	22.6	60.8	12-20	10	300
TCD010150	150	22.7	143.0	25-50	1	120
TCD110150	150	22.7	143.0	25-50	5	100

高度指盖和皿组合高度。

产品特性

- ◎ 板底厚度均匀,孔径大小均一
- ◎ U底适合悬浮培养,化学及分析实验或是保存样品,可拆96孔板适用于相关分析实验
- ◎ 材质透明,易于显微镜观察
- ◎ 板盖与板体松紧适中,可有效防止细胞培养过程中培养基的污染与蒸发损耗
- ◎ 单向盖,便于掌握,减少失误,符合人体工程学设计
- ◎ 可防止交叉污染的孔边设计,字母数字标号,便于区分识别,方便记录
- ◎ 可叠放,节省空间,板型符合ANSI/SLAS标准,兼容性好,能兼容绝大多数多孔板仪器设备
- ◎ 每个板侧及包装袋均有产品批号,便于质量追溯
- ◎ 独立吸塑盒装或纸塑袋装
- ◎ 辐照灭菌, SAL 10⁻⁶
- ◎ 无DNase/RNase,无热原,无细胞毒性



板底平整,孔径大小一致,板体均匀,透明



独特的单向盖设计方便识别,确保操作一致性



清晰的字母数字标号便于区分识别,方便记录



盖边缘凸起设计确保稳定叠放,节省空间

盖子的设计有利于气体流通的同时降低蒸发减少污染的可能性。

应用范围:细胞培养蛋白定量和MTT检测等,流式一般用6孔,MTT一般用96孔。

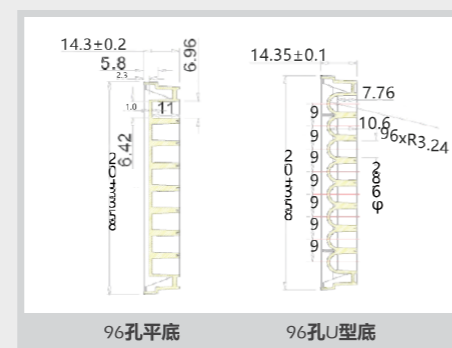
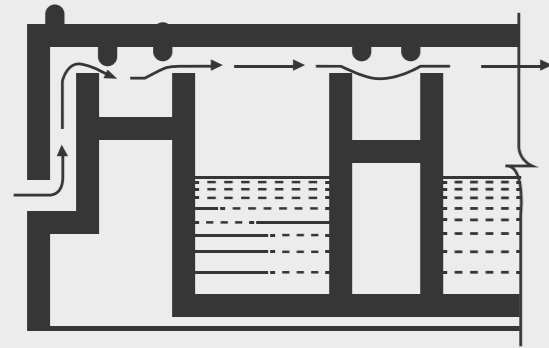

96孔平底

96孔U型底

细胞培养板,未TC处理,吸塑盒装

目录号	规格(孔)	孔型	单孔最大工作容量 (mL)	单孔建议工作容量 (mL)	个/盒	个/箱
TCP001001	单孔	平底	90.0	35.0	1	100
TCP001004	4	平底	1.86	1.0	1	100
TCP001006	6	平底	17.0	1.9-2.9	1	100
TCP001012	12	平底	6.80	0.76-1.14	1	100
TCP001024	24	平底	3.50	0.38-0.57	1	100
TCP001048	48	平底	1.55	0.19-0.29	1	100
TCP001096	96	平底	0.39	0.075-0.2	1	100
TCP002096	96	U型底	0.33	0.075-0.2	1	100
TCP001896	96(可拆,配8孔条)	平底	0.39	0.075-0.2	1	100
TCP001384	384	平底	0.145	0.01-0.1	1	100

细胞培养板,TC处理,吸塑盒装

目录号	规格(孔)	孔型	单孔最大工作容量 (mL)	单孔建议工作容量 (mL)	单孔培养面积 (cm ²)	个/盒	个/箱
TCP011001	单孔	平底	90.0	35.0	97	1	100
TCP011004	4	平底	1.86	1.0	1.96	1	100
TCP011006	6	平底	17.0	1.9-2.9	9.6	1	100
TCP011012	12	平底	6.80	0.76-1.14	3.85	1	100
TCP011024	24	平底	3.50	0.38-0.57	1.93	1	100
TCP011048	48	平底	1.55	0.19-0.29	0.84	1	100
TCP011096	96	平底	0.39	0.075-0.2	0.33	1	100
TCP012096	96	U型底	0.33	0.075-0.2	0.58	1	100
TCP011896	96(可拆,配8孔条)	平底	0.39	0.075-0.2	0.33	1	100
TCP011384	384	平底	0.145	0.01-0.1	0.1135	1	100

细胞培养板,TC处理,纸塑袋装

目录号	规格(孔)	孔型	单孔最大工作容量 (mL)	单孔建议工作容量 (mL)	单孔培养面积 (cm ²)	个/袋	个/箱
TCP010001	单孔	平底	90.0	35.0	97	1	200
TCP010006	6	平底	17.0	1.9-2.9	9.6	1	200
TCP010012	12	平底	6.80	0.76-1.14	3.85	1	200
TCP010024	24	平底	3.50	0.38-0.57	1.93	1	200
TCP010048	48	平底	1.55	0.19-0.29	0.84	1	200
TCP010096	96	平底	0.39	0.075-0.2	0.33	1	200
TCP200096	96	U型底	0.33	0.075-0.2	0.58	1	200

细胞培养板,未TC处理,纸塑袋装

目录号	规格(孔)	孔型	单孔最大工作容量 (mL)	单孔建议工作容量 (mL)	个/袋	个/箱
TCP000001	单孔	平底	90.0	35.0	1	200
TCP000006	6	平底	17.0	1.9-2.9	1	200
TCP000012	12	平底	6.80	0.76-1.14	1	200
TCP000024	24	平底	3.50	0.38-0.57	1	200
TCP000048	48	平底	1.55	0.19-0.29	1	200
TCP000096	96	平底	0.39	0.075-0.2	1	200
TCP210096	96	U型底	0.33	0.075-0.2	1	200

黑色/白色96孔细胞培养板

黑色/白色细胞培养板可用于实验室细胞培养以及荧光分析、化学发光分析等实验。洁特生物黑色/白色96孔细胞培养板采用优质PS原料制成,表面经过TC处理,细胞贴壁效果好,适用于细胞培养,其中黑色培养板可吸收折射光和反射光、降低背景光信号、减少孔间串扰,适用于荧光分析实验;白色培养板可反射增强光信号、减少孔间串扰,适用于化学发光分析实验。

- 规格:96孔
- 底型:平底
- 颜色:黑色 白色
- 材质:聚苯乙烯(PS),符合USP Class VI标准

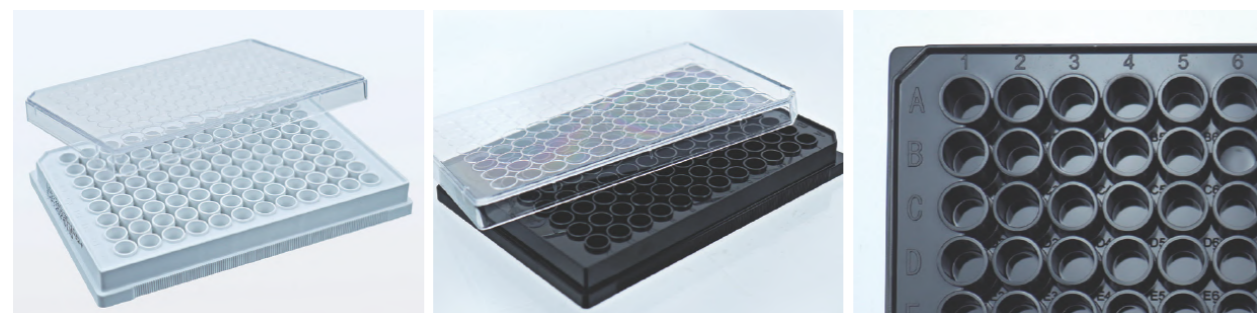

产品特性

- 透明盖搭配全黑/全白两种颜色板体可选,黑色培养板可吸收折射光和反射光、降低背景光信号、减少孔间串扰,适用于荧光分析实验;白色培养板可反射增强光信号、减少孔间串扰,适用于化学发光分析实验
- 表面经过TC处理,细胞贴壁效果好,适用于细胞培养
- 单向盖与板体松紧适中,带有凝聚环,利于透气,同时防止培养液污染、耗损
- 孔边凸起,可防止样本交叉污染;左侧、上侧和孔间均标有字母和数字方便定位
- 板底厚度均匀、孔径大小均一,板型符合ANSI/SLAS标准,适配大多数常见设备
- 单孔最大工作容量0.39mL,建议工作容量0.075-0.2mL,培养面积0.33cm²
- 辐照灭菌, SAL 10⁻⁶,无DNase/RNase,无热原,无细胞毒性

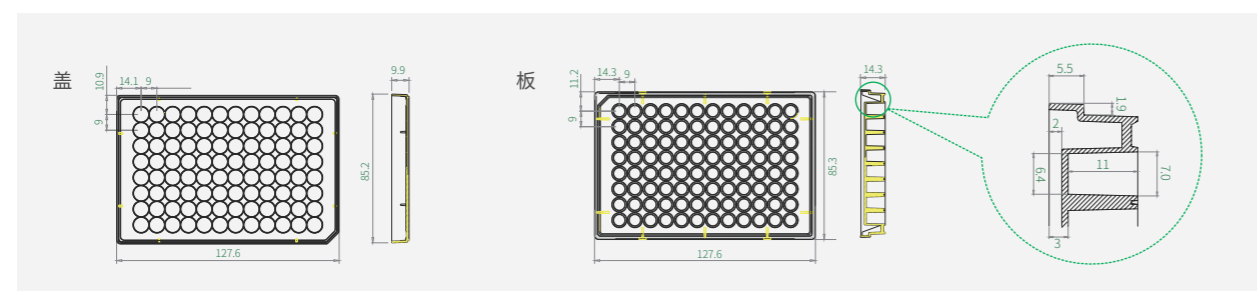

目录号	规格(孔)	颜色	孔型	表面	单孔培养面积(cm ²)	单孔最大工作容量(mL)	单孔建议工作容量(mL)	灭菌	个/盒	个/箱
TCP019096	96	黑色	平底	TC处理	0.33	0.39	0.075-0.2	是	1	100
TCP017096	96	白色	平底	TC处理	0.33	0.39	0.075-0.2	是	1	100

CellATTACH®超亲水表面处理系列

CellATTACH®超亲水细胞培养表面系列产品,通过在培养装置表面引入极性基团,可形成持久、稳定的超亲水表面,避免了不稳定、费时、昂贵的生物包被过程,可实现多种类型细胞在不同培养条件下的良好贴壁生长,提高细胞产量。

- 细胞培养板规格:6孔 12孔 24孔 48孔 96孔
- 细胞培养皿规格:35mm 60mm 70mm 90mm 100mm 150mm
- 细胞培养瓶规格:T12.5 T25 T75 T182 T300
- 培养瓶盖类型:密封盖 滤膜盖
- 材质:细胞培养板、培养皿及培养瓶体均采用聚苯乙烯(PS),瓶盖高密度聚乙烯(HDPE),滤膜聚偏二氟乙烯(PVDF),均符合USP Class VI标准

产品特性

- 独特的超亲水表面处理技术,能为细胞提供更好的吸附性,促进细胞快速贴壁生长,提高产量。
- 能提供更持续、均一的细胞吸附,可用于原代细胞、神经元细胞、干细胞以及其他对培养表面亲水性有更高、更苛刻要求的难养细胞的贴壁培养。
- 使细胞快速适应无血清或少血清培养环境,满足需要排除血清成分干扰或降低血清水平实验的需求,节省细胞培养花费。

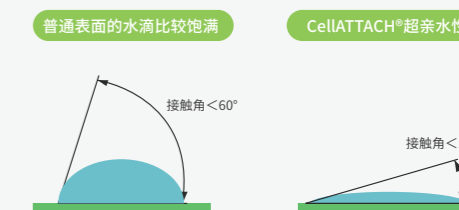

细胞培养瓶, CellATTACH®超亲水处理

目录号	容量(mL)	细胞培养表面积(cm ²)	建议工作容量(mL)	最大工作容量(mL)	盖类型	长度(mm)	宽度(mm)	高度(mm)	瓶口内径(mm)	灭菌	个/袋	个/箱
CAF011025	25.0	12.5	2.5-3.75	8	密封盖	73.7	40.4	22.8	14.2	是	10	200
CAF012025	25.0	12.5	2.5-3.75	8	滤膜盖	73.7	40.4	22.8	14.2	是	10	200
CAF011050	50.0	25.0	5-7.5	17.5	密封盖	92.9	49.5	29.1	18.2	是	10	200
CAF012050	50.0	25.0	5-7.5	17.5	滤膜盖	92.9	49.5	29.1	18.2	是	10	200
CAF011250	250.0	75.0	15-22.5	60	密封盖	152.5	81.5	35.2	25.0	是	5	100
CAF012250	250.0	75.0	15-22.5	60	滤膜盖	152.5	81.5	35.2	25.0	是	5	100
CAF011600	600.0	182.0	36.4-54.6	125	密封盖	219.3	115.7	38.3	29.5	是	5	40
CAF012600	600.0	182.0	36.4-54.6	125	滤膜盖	219.3	115.7	38.3	29.5	是	5	40
CAF111600	600.0	182.0(加高)	36.4-54.6	200	密封盖	219.3	115.7	49.5	29.5	是	5	40
CAF112600	600.0	182.0(加高)	36.4-54.6	200	滤膜盖	219.3	115.7	49.5	29.5	是	5	40
CAF011850	850.0	300.0	60-90	200	密封盖	269.2	166.0	47.0	29.5	是	3	18
CAF012850	850.0	300.0	60-90	200	滤膜盖	269.2	166.0	47.0	29.5	是	3	18

细胞培养皿, CellATTACH®超亲水处理

目录号	直径(mm)	高度(mm)	建议工作容量(mL)	培养面积(cm ²)	个/袋	个/箱
CAD010035	35	12.6	2-3.5	8.5	10	240
CAD010060	60	17.3	4-7	21.2	10	240
CAD010070	70	15.5	6-11	36.3	10	240
CAD010090	90	16.9	10-18	55.0	10	240
CAD010100	100	22.6	12-20	60.8	10	240
CAD010150	150	22.7	25-50	143.0	5	80

高度指盖和皿组合高度。

细胞培养板, CelliATTACH® 表面处理, 吸塑盒装

目录号	规格(孔)	孔型	单孔最大工作容量 (mL)	单孔建议工作容量 (mL)	单孔培养面积 (cm ²)	个/袋	个/箱
■ CAP011006	6	平底	17.0	1.90-2.90	9.6	1	100
■ CAP011012	12	平底	6.8	0.76-1.14	3.85	1	100
■ CAP011024	24	平底	3.5	0.38-0.57	1.93	1	100
■ CAP011048	48	平底	1.6	0.19-0.29	0.84	1	100
■ CAP011096	96	平底	0.4	0.08-0.20	0.33	1	100
■ CAP012096	96	U型底	0.3	0.08-0.20	0.58	1	100

CellIDETACH™温敏细胞培养器

无需胰酶、无需刮刀, 温度诱导性收获贴壁细胞

使用酶法(胰酶)和细胞刮刀分离贴壁细胞, 可影响细胞表面蛋白质的表达, 并损害细胞健康、降低细胞活力。

CellIDETACH™温敏培养表面是一层特殊的、均一的温度敏感性的纳米聚合物涂层, 当温度从37°C下降到4°C的过程中, 温敏表面逐步从轻度疏水性转变为亲水性, 即可实现细胞的温敏脱落收获。这种相对温和的处理方式, 避免了细胞受蛋白酶或刮刀的损伤, 最大程度的保持了细胞的活性和细胞表面受体和抗原的完整性, 从而轻松实现细胞收获时无损伤及可连续多次重复传代培养等。

◎ 产品: 温敏细胞培养皿100mm 温敏细胞培养瓶T182(加高)



产品特性

CellIDETACH™温敏培养表面, 由洁特生物研发团队专为细胞传代、细胞分析和细胞移植等研究而设计, 并获得国家发明专利, 旨在帮助实验者收获细胞单片, 建立由正常细胞结合和细胞外基质连接的3D组织模型, 简化细胞培养和组织工程技术, 最小化实验操作时间。

- ◎ 国家发明专利技术(专利号: ZL201510780506.3)
- ◎ 只需通过降低温度即可诱导细胞脱落, 简单、快速、易操作
- ◎ 无需胰酶消化: 更好的保持细胞表面蛋白和标记物的完整性
- ◎ 无需细胞刮刀: 避免细胞机械损伤, 保证细胞高活性
- ◎ 优化细胞培养流程和组织工程技术

应用范围

CellIDETACH™温敏培养表面, 适用于大多数贴壁型细胞的体外培养, 如干细胞、神经细胞、巨噬细胞、癌细胞等, 是需要无损伤细胞收获时的理想选择。可广泛应用于细胞扩增培养、细胞治疗、3D组织建模、细胞外基质研究等领域。

细胞培养皿, CellIDETACH®温敏培养表面

目录号	规格(mm)	灭菌	培养面积 (cm ²)	包装方式	个/袋(盒)	个/箱
CDD022100	100	是	60.8	盒装	1	24
CDD023100	100	是	60.8	袋装	5	100

细胞培养瓶, CellIDETACH®温敏培养表面

目录号	容量(mL)	培养面积 (cm ²)	建议工作容量 (mL)	最大工作容量 (mL)	盖类型	长度 (mm)	宽度 (mm)	高度 (mm)	瓶口内径 (mm)	灭菌	个/袋	个/箱
CDF024600	600	182(加高)	36.4-54.6	200	滤膜盖	219.3	115.7	49.5	29.5	是	1	20
CDF023600	600	182(加高)	36.4-54.6	200	滤膜盖	219.3	115.7	49.5	29.5	是	5	40
CDF014600	600	182(加高)	36.4-54.6	200	密封盖	219.3	115.7	49.5	29.5	是	1	20
CDF013600	600	182(加高)	36.4-54.6	200	密封盖	219.3	115.7	49.5	29.5	是	5	40

3DSphearo™ 超低吸附表面产品

与传统的2D培养模型相比, 3D球体模型能够更好的模拟三维细胞网络、细胞与基质、细胞与细胞之间的相互作用, 因此, 对药物筛选、体外肿瘤研究和干细胞分化与分选等的探索有着重要意义。

洁特生物3DSphearo™ 超低吸附表面产品设计用于拟球体(如3D肿瘤细胞球)和类器官培养, 提供培养板、培养皿和培养瓶等多种产品形式。产品表面经特殊凝胶处理后, 具有极强的抗蛋白吸附性和抗细胞贴壁性, 表面几乎无细胞贴壁, 利于细胞的悬浮生长, 可快速实现可重复、一致的细胞球体培养。

- ◎ 规格: 超低吸附细胞培养板(6孔; 96孔, 平底; 96孔, U底)
超低吸附培养皿(60 mm ; 100mm)
超低吸附培养瓶T75
- ◎ 材质: 聚苯乙烯(PS), 瓶盖高密度聚乙烯(HDPE), 均符合USP Class VI标准

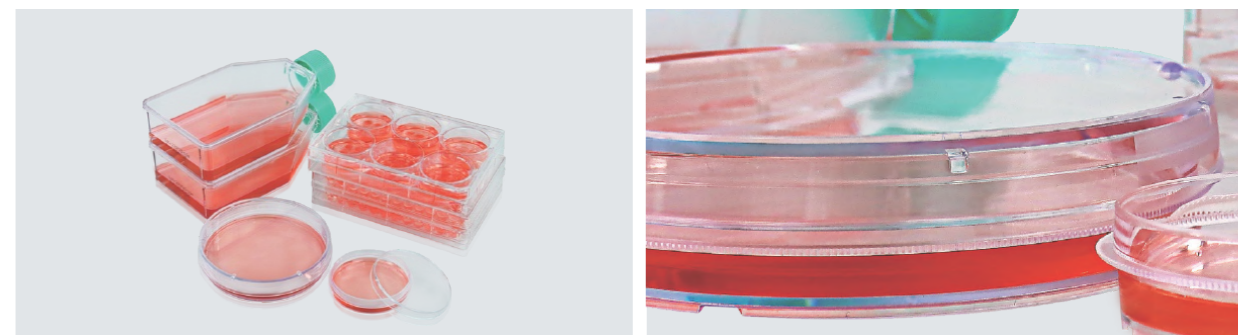

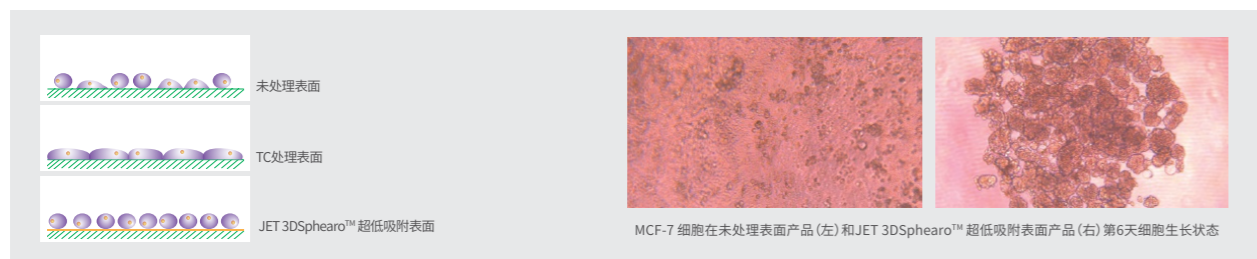

MCF-7 细胞在未处理表面产品(左)和JET 3DSphero™ 超低吸附表面产品(右)第6天细胞生长状态

产品特性

- 超低吸附表面具有共价结合的水凝胶层, 具有极强的抗蛋白吸附性和抗细胞贴壁性, 可有效抑制细胞附着, 最大限度降低蛋白吸附、酶活化和细胞激活
- 表面无细胞毒性、生物学惰性、不可降解
- 表面涂层坚固, 便于日常实验操作使用
- 经不同细胞培养测试验证, 表面几乎无细胞贴壁, 可快速实现可重复、一致、可靠的细胞球培养
- 提供多种超低吸附表面产品, 满足客户不同实验需要
- 每个包装袋均印有产品批号, 便于质量追溯
- 辐照灭菌, SAL10⁻⁶, 无DNase/RNase, 无热原, 无细胞毒性

目录号	品名	规格	表面	灭菌	个/袋	个/箱
TCP030006	培养板	6孔	超低吸附	是	1	60
TCP030096	培养板	96孔(平底)	超低吸附	是	1	60
TCP130096	培养板	96孔(U底)	超低吸附	是	1	60
TCD030060	培养皿	60 mm	超低吸附	是	5	80
TCD030100	培养皿	100mm	超低吸附	是	5	80
TCF030250	培养瓶	T75 (250mL, 滤膜盖)	超低吸附	是	1	60

本品仅限于科学研究使用, 请勿重复使用。

多聚-D-赖氨酸包被表面产品

多聚-D-赖氨酸是一种带正电荷的细胞外基质, 对细胞具有非特异性附着作用, 将其包被在固相培养表面增强了细胞膜表面的负电荷离子和培养表面正电荷离子的静电相互作用, 可提高无血清或低血清培养环境下的细胞贴壁率, 同时加强培养表面对血清蛋白和细胞外基质蛋白的吸附。

洁特生物多聚-D-赖氨酸包被表面产品提供培养板和培养皿多种产品形式。产品表面经多聚-D-赖氨酸预包被处理, 有利于神经元细胞、神经胶质细胞及转染细胞系等难养细胞的贴壁生长、增殖和分化。

- 规格: 多聚-D-赖氨酸包被培养板(6孔、12孔、24孔)
多聚-D-赖氨酸包被培养皿(35mm、60mm、90mm)
- 包装: 铝箔袋装



产品特性

- 采用优质多聚-D-赖氨酸, 分子量为75-150KD, 粘度大, 细胞附着性强
- 促进难养细胞如神经细胞的贴壁、增殖和分化
- 合成多聚-D-赖氨酸, 避免引入天然聚合物、杂质蛋白等引起的生物活性刺激
- 经不同细胞培养测试验证, 细胞贴壁率达90%以上, 贴壁细胞活率达95%以上
- 提供多种即用型包被产品形式, 满足客户不同实验需求
- 每个包装袋均印有产品批号, 便于质量追溯
- 辐照灭菌, SAL10⁻⁶, 无DNase/RNase, 无热原

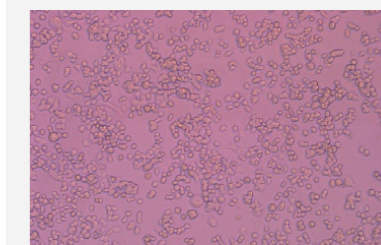

将PC-12细胞按5×10⁴个cell/孔的密度接种在多聚-D-赖氨酸24孔细胞培养板中, 培养24小时后显微镜观察, 细胞形态正常, 贴壁率达90%以上, 贴壁细胞活率达95%以上

目录号	品名	规格	表面	灭菌	个/袋	个/箱
TCP040006	培养板	6孔	多聚-D-赖氨酸	是	1	60
TCP040012	培养板	12孔	多聚-D-赖氨酸	是	1	60
TCP040024	培养板	24孔	多聚-D-赖氨酸	是	1	60
TCD040035	培养皿	35mm	多聚-D-赖氨酸	是	5	80
TCD040060	培养皿	60mm	多聚-D-赖氨酸	是	5	80
TCD040090	培养皿	90mm	多聚-D-赖氨酸	是	5	80

储存条件: 4-30°C 避光保存, 保质期2年。

细胞嵌入皿

细胞嵌入皿常用于各类细胞实验中, 如共培养实验、趋化实验、细胞迁移实验等, 利用膜技术模拟细胞原始生长环境, 使体外生长的细胞在形态、功能上更接近体内生长的细胞, 用于进行运输、吸收和分泌等细胞功能的研究。

- 膜孔径: 0.1μm 0.4μm 1.0μm 3.0μm 5.0μm 8.0μm 12.0μm
- 规格: 6孔 12孔 24孔
- 材质: 膜聚碳酸酯(PC) / 聚对苯二甲酸乙二醇酯(PET), 主体材质聚苯乙烯(PS), 均符合USP Class VI标准

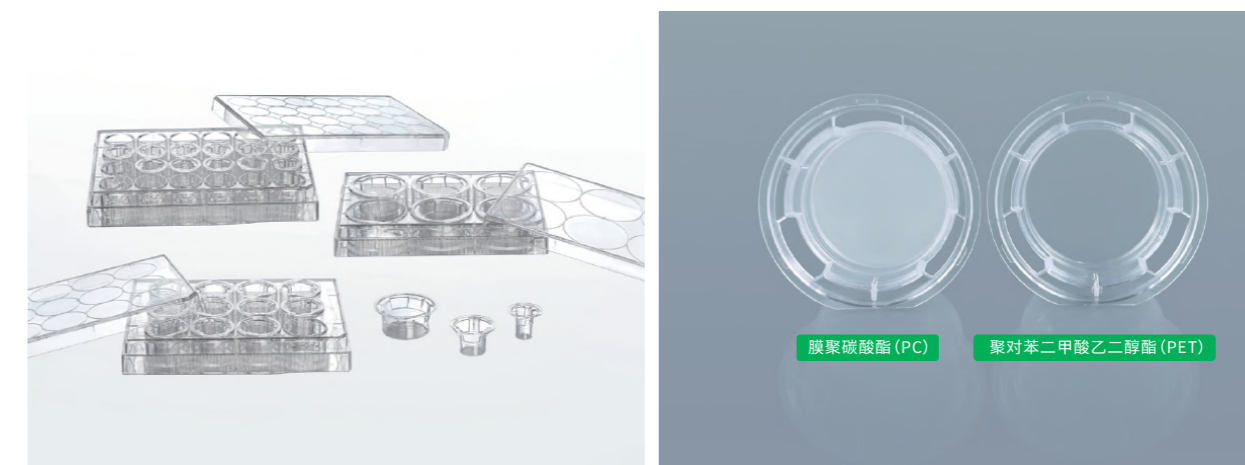

产品特性

- ◎ 聚对苯二甲酸乙二醇酯 (PET) 透光性良好, 使用显微镜易观察; 聚碳酸酯 (PC) 膜具有更强的细胞粘附性, 孔密度更高, 能完成更多跨膜物质交换
- ◎ 3种直径规格细胞嵌入皿以及多种膜孔径可选, 满足不同类型实验需求
- ◎ 嵌套边缘创新设计, 加样方便
- ◎ 独特中心悬挂设计, 嵌入皿取出时单层细胞不受影响, 还能防止培养液流失
- ◎ 膜化学兼容性强, 能与大部分固定、染色溶剂相容
- ◎ 辐照灭菌, SAL 10⁻⁶
- ◎ 无DNase/RNase, 无热原, 无细胞毒性

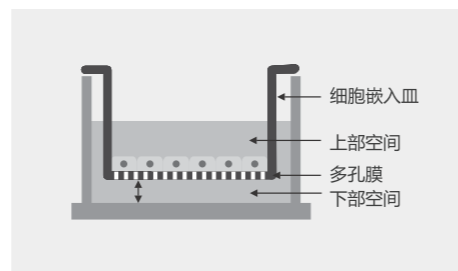

孔密度

PET膜和PC膜是具有额定密度的膜。PET膜的孔密度比PC膜低, 但是它具有更好的光学清晰度。JET研发的细胞嵌入皿的中心悬挂设计使得嵌套与底部具有一定距离, 保证在嵌套移走的时候, 形成的单层细胞不会被破坏, 并能防止培养液由嵌套壁和孔壁之间通过毛细作用流失。

化学兼容

PET膜和PC膜都适用于甲醇和甲醛等组织学固定剂, 同时也耐受多种醇类, 胺类, 脂类, 醚类, 酮类, 石油类和其他溶剂 (如卤化碳氢化合物和DMSO), 但是不推荐使用强酸强碱。其中, PC膜具有更全面的化学适用性。

聚碳酸酯膜 (PC) 细胞嵌入皿

目录号	规格 (孔)	膜孔径 (μm)	嵌入皿生长面积 (cm ²)	灭菌	个/袋	个/箱
TCS000006	6	0.1	4.7	是	6	24
TCS001006	6	0.4	4.7	是	6	24
TCS005006	6	1.0	4.7	是	6	24
TCS002006	6	3.0	4.7	是	6	24
TCS003006	6	8.0	4.7	是	6	24
TCS100006	6	12.0	4.7	是	6	24
TCS000012	12	0.1	1.1	是	12	48
TCS001012	12	0.4	1.1	是	12	48
TCS005012	12	1.0	1.1	是	12	48
TCS002012	12	3.0	1.1	是	12	48
TCS003012	12	8.0	1.1	是	12	48
TCS100012	12	12.0	1.1	是	12	18
TCS000024	24	0.1	0.3	是	12	48
TCS001024	24	0.4	0.3	是	12	48
TCS005024	24	1.0	0.3	是	12	48
TCS002024	24	3.0	0.3	是	12	48
TCS003024	24	8.0	0.3	是	12	48
TCS004024	24	5.0	0.3	是	12	48
TCS100024	24	12.0	0.3	是	12	48

聚对苯二甲酸乙二醇酯膜 (PET) 细胞嵌入皿

目录号	规格 (孔)	膜孔径 (μm)	嵌入皿生长面积 (cm ²)	灭菌	个/袋	个/箱
TCS017006	6	0.1	4.7	是	6	24
TCS016006	6	0.4	4.7	是	6	24
TCS018006	6	1.0	4.7	是	6	24
TCS019006	6	3.0	4.7	是	6	24
TCS020006	6	8.0	4.7	是	6	24
TCS017012	12	0.1	1.1	是	12	48
TCS016012	12	0.4	1.1	是	12	48
TCS018012	12	1.0	1.1	是	12	48
TCS019012	12	3.0	1.1	是	12	48
TCS020012	12	8.0	1.1	是	12	48
TCS017024	24	0.1	0.3	是	12	48
TCS016024	24	0.4	0.3	是	12	48
TCS018024	24	1.0	0.3	是	12	48
TCS019024	24	3.0	0.3	是	12	48
TCS020024	24	8.0	0.3	是	12	48

细胞嵌入皿的每孔体积和生长面积

细胞嵌入皿直径 (mm)	膜生长面积 (cm ²)	培养板孔数	每孔体积 (mL)
24	4.7	6	2.6
12	1.1	12	1.5
6.5	0.3	24	0.6

100mm 细胞嵌入皿

洁特生物100mm细胞嵌入皿优选半透明聚碳酸酯薄膜制成, 具有更高的细胞粘附性, 孔密度高, 能完成更多跨膜物质交换, 可用于各类共培养、细胞分子运输等实验中, 进行运输、吸收和分泌等细胞功能研究。

- ◎ 嵌入皿直径: 75 mm
- ◎ 培养皿直径: 100 mm
- ◎ 蚀刻膜培养面积: 44 cm²
- ◎ 膜孔径: 0.4μm 3.0μm
- ◎ 材质: 膜聚碳酸酯 (PC), 主体聚苯乙烯 (PS), 均符合USP Class VI标准



产品特性

- ◎ 嵌入皿搭配半透明PC薄膜, 孔密度高, 适用于电子显微实验和跨膜电阻实验
- ◎ PC膜化学兼容性强, 可与大多数有机溶剂和染色剂兼容
- ◎ 表面经TC处理, 适合各种细胞贴壁
- ◎ 悬挂式设计使蚀刻膜距皿底约1.5毫米, 嵌入皿移动时单层细胞不受影响, 还能防止培养液通过毛细作用流失
- ◎ 嵌入皿侧面有三个开窗设计, 方便实验时拿取和培养环境的气体交换, 也可用于标准移液器加/取液, 从下腔室添加或移除样品
- ◎ 辐照灭菌, SAL 10⁻⁶
- ◎ 无DNase/RNase, 无热原, 无细胞毒性

推荐用途

膜孔径 (μm)	推荐用途
0.4	共培养和小分子的转运、分泌、扩散研究等
3.0	细胞迁移、趋化和侵袭实验等

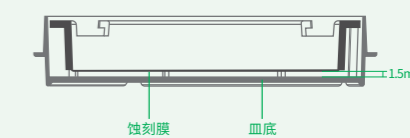

提示: PC膜适用于甲醇和甲醛等组织学固定剂, 同时也耐受多种醇类, 胺类, 脂类, 醚类, 酮类, 石油类和其他溶剂 (如卤化碳氢化合物和DMSO), 但是不推荐与强酸和强碱一起使用。

目录号	膜直径 (mm)	培养面积 (cm ²)	膜孔径 (μm)	膜材质	光学性质	灭菌	推荐工作容量 (mL)		个/袋	个/箱
							嵌入皿	培养皿		
TCS001100	75	44	0.4	PC	半透明	是	9	13	1	24
TCS002100	75	44	3.0	PC	半透明	是	9	13	1	24

PC膜插入式培养皿

PC膜插入式培养皿常用于各类共培养、细胞分子运输等实验中,其表面经超亲水处理,放置于24孔培养板中,易于细胞培养且不需要基质涂层,是共培养等实验的理想选择。

- ◎ 膜孔径:0.4μm
- ◎ 规格:24孔
- ◎ 材质:膜聚碳酸酯(PC),主体聚苯乙烯(PS),均符合USP Class VI标准

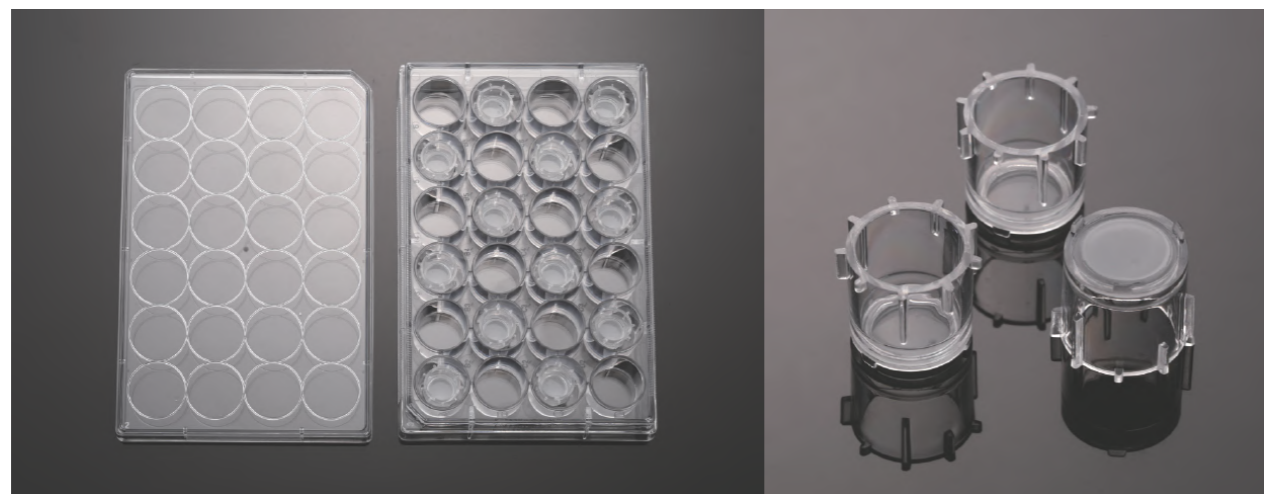

产品特性

- ◎ 采用优质的符合USP Class VI标准的原材料制成,培养板符合 ANSI/SLAS标准
- ◎ 表面经超亲水处理,适合各种细胞贴壁
- ◎ 聚碳酸酯(PC)膜孔密度高,能完成更多跨膜物质交换
- ◎ 配有清晰的数字孔标识,便于区分识别,方便记录
- ◎ 不需要细胞外基质(ECM)包被
- ◎ 细胞培养板及插入式培养皿均已辐照灭菌, SAL 10⁻⁶
- ◎ 无DNase/RNase,无热原,无细胞毒性

应用示例

1. 转运研究——分子包括激素和生长因子、药物跨上皮(Caco-2)和上皮屏障转运、药物运输跨脑微血管内皮细胞
2. 共同培养研究——细胞与细胞的相互作用、细胞与母细胞的相互作用、细胞与底物相互作用
3. 细胞入侵研究——肿瘤细胞入侵和转移模型
4. 化学趋势研究
5. 组织工程研究——血管生成、皮肤/表皮和上皮组织模型

目录号	规格(孔)	膜类型	膜孔径(μm)	滤膜直径(mm)	培养面积(cm ²)	建议工作体积(mL)	灭菌	个/板	个/箱
TCS021024	24	聚碳酸酯(PC)	0.4	Ø7.8	0.5	1.1	是	24	96

玻璃底培养皿

玻璃底培养皿结合了标准 35 mm 培养皿的便利性和盖玻片的成像优势,可提供高倍放大显微镜及共聚焦图像分析所需的极佳光学特性,广泛地应用于荧光显微镜检查、相差显微镜法、共聚焦显微镜法、活细胞成像、微干涉对比显微镜、荧光原位杂交(FISH)等。

- ◎ 孔径规格:15mm 20mm
- ◎ 培养皿规格:35mm
- ◎ 材质:皿聚苯乙烯(PS),底部硼硅酸盐玻璃片,均符合USP Class VI标准



产品特性

- ◎ 玻璃片厚度为0.16-0.19mm
- ◎ 玻璃底无自发荧光,无变形,使用硼硅酸盐材料,亲水性极佳,具有极高的光透性
- ◎ 直径35mm玻底培养皿,皿底易握
- ◎ 可用于荧光显微实验、激光共聚焦显微实验和相差显微实验等
- ◎ 由医用级无影胶水粘接,透明度良好,便于细胞观察
- ◎ 辐照灭菌, SAL 10⁻⁶
- ◎ 无DNase/RNase,无热原,无细胞毒性

应用

- ◎ 荧光显微成像
- ◎ 相差显微成像
- ◎ 共聚焦显微成像
- ◎ 活细胞成像
- ◎ 差示干涉显微成像
- ◎ 荧光原位杂交(FISH)

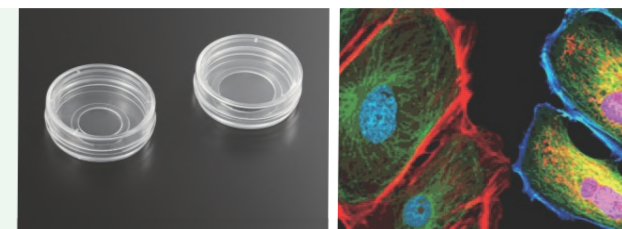

玻璃底培养皿

目录号	孔径(mm)	特性	个/袋	个/箱
BDD011035	15	TC处理,贴壁培养	10	240
BDD012035	20	TC处理,贴壁培养	10	240

◎ 注意:底部的盖玻片不能拆下。请勿与甲醇、乙醇、丙酮或氯仿一起使用。

CellSLIP®细胞爬片培养皿

细胞爬片培养皿是基于实验需求,使贴壁细胞在一定的固相表面(如盖玻片、载玻片)上贴壁生长而衍生出一种实验耗材。一些被检样本量庞大、待测指标众多的科研课题,经常需要对大量的细胞进行HE染色、免疫细胞化学染色。然而,目前市场上的细胞爬片存在缺陷,例如,爬片材质为玻璃,易破损;爬片无手柄难以夹取;培养时细胞可生长于爬片及其容器的任何部位等。洁特生物细胞爬片培养皿为专利产品(专利号:ZL201520113833.9, ZL201420594580.7, ZL201420594259.9, ZL200610047607.0),解决了现有细胞爬片的各种缺陷,使得实验研究及应用简单易操作。

- 培养皿规格:60mm 100mm
- 爬片规格(直径):8mm 10mm
- 爬片数量:12片 18片 32片 45片
- 材质:皿聚苯乙烯(PS),爬片聚碳酸酯(PC),均符合USP Class VI标准

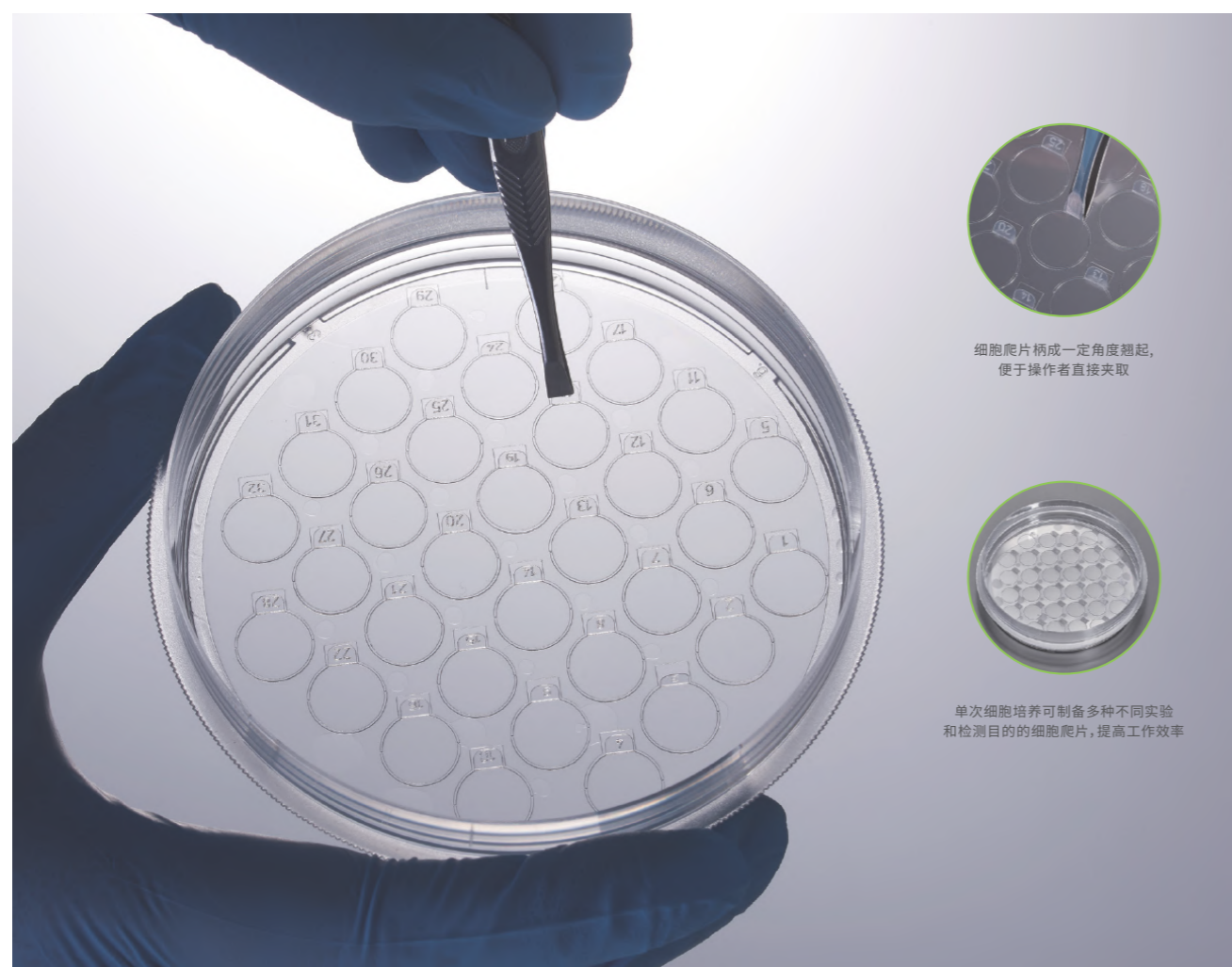

产品特性

- 爬片材质为PET,产品强度高,不易破碎
- 透明性及透光度良好,光镜和荧光显微镜下可清晰的观察细胞
- 一次细胞培养可制备多种不同实验和检测目的的细胞爬片,提高工作效率
- 细胞爬片柄成一定角度翘起,方便操作者直接夹取,手柄刻有数字,便于识别
- 辐照灭菌, SAL 10⁻⁶
- 无DNase/RNase,无热原,无细胞毒性

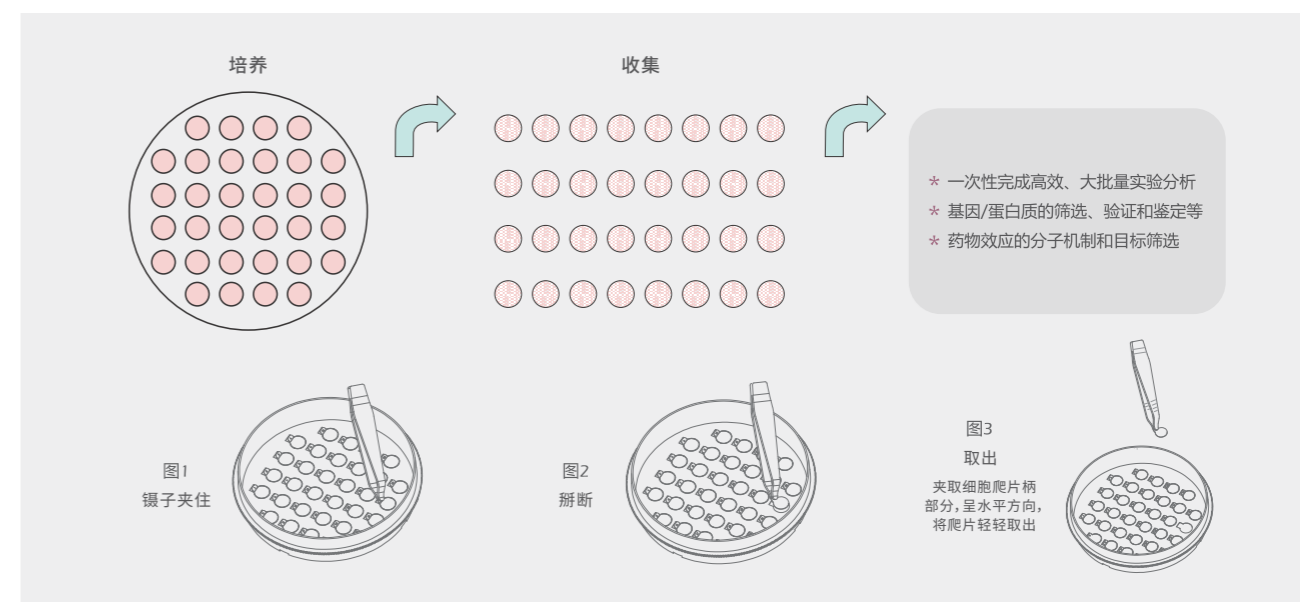

目录号	规格	爬片数量	直径(mm)	单面积(cm ²)	总面积(cm ²)	对应培养板	个/盒	个/箱
CXD206008	60mm	18	8	0.5	9.0	48孔板	1	48
CXD206010	60mm	12	10	0.8	9.4	48孔板	1	48
CXD310008	100mm	45	8	0.5	22.5	48孔板	1	24
CXD310010	100mm	32	10	0.8	25.1	48孔板	1	24

CellSCAFLD®3D细胞培养支架

常规实验室细胞培养为2D平面培养,生长方式与机体内立体环境差别很大,导致细胞形态、分化、细胞与基质间的相互作用以及细胞与细胞间的相互作用与体内生理条件下细胞的行为存在明显差异。通过在细胞培养期间加入3D培养支架可模拟细胞在动物及人体内的三维结构,提供理想的细胞间相互作用环境,同时提高培养面积,极大提高细胞培养的产率。

洁特生物3D细胞培养支架为专利产品(专利号:ZL201620728244.6, ZL201620728243.1, 201510783345.3),是细胞三维培养、细胞间相互作用机理、细胞免疫治疗、干细胞治疗以及药物筛选研究和细胞药生产等的理想工具和选择;可与6、12、24孔培养板和35mm、60mm、70mm培养皿等不同规格的培养装置配套使用。

- 规格:35mm 60mm 70mm 6孔 12孔 24孔
- 材质:聚苯乙烯(PS),符合USP Class VI标准

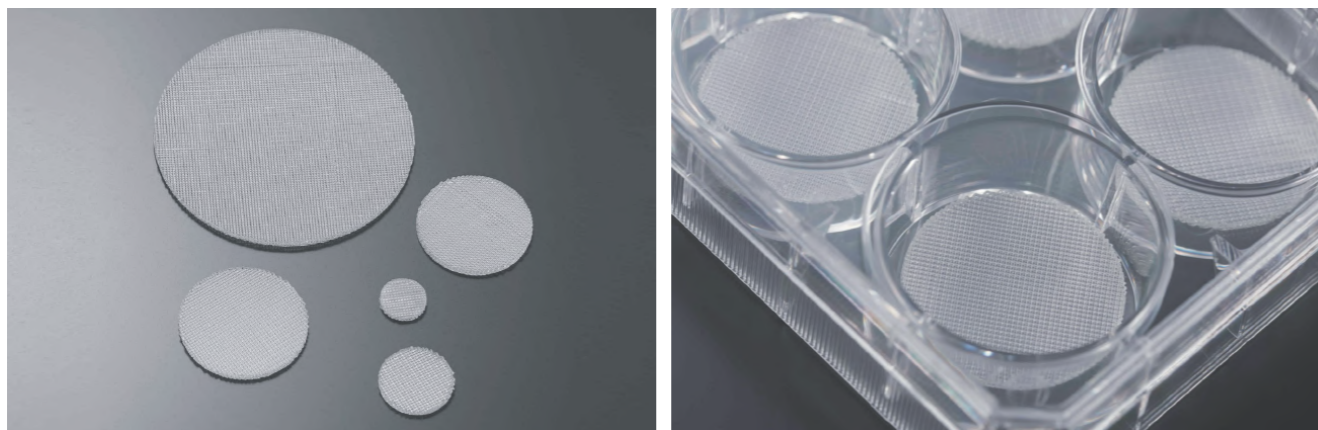

产品特性

- 平均丝径500μm, 平均丝柱间距260μm, 规整度高。产品呈3维孔道结构, 连通性极高, 便于细胞在3D培养过程中各部分营养成分传输、新陈代谢活动的一致性和培养结果的准确性
- 3D细胞培养相对于2D更易于细胞功能的表达, 最大限度模拟细胞在动物及人体内的三维结构, 提供理想的细胞间相互作用环境
- 3D细胞培养支架的培养面积远大于普通2D类型细胞培养产品, 从而节省空间和材料, 极大地提高细胞培养的效率和产率
- 经高亲水处理的表面具极强的细胞贴壁特性
- 不吸收细胞因子和生长因子, 收获时细胞和细胞分泌物可直接与3D支架分离
- 辐照灭菌, SAL 10⁻⁶
- 无DNase/RNase, 无热原, 无细胞毒性

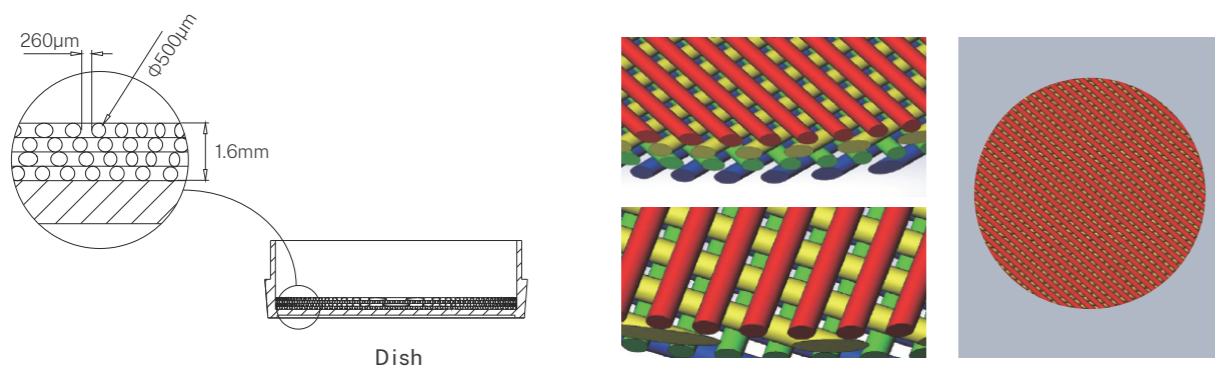

目录号	类型	大小(mm)	纤维直径(μm)	孔径(μm)	支架数/包装盒	支架表面积(cm ²)	支架表面积总和(cm ²)	特性	个/盒	个/箱
TDD032035	35mm	32.0x1.6	500	260	1	43	43	3D支架为四层立体结构, 表面经超亲水处理, 贴壁培养。3D支架已内置于培养板或培养皿中	1	40
TDD032060	60mm	51.0x1.6	500	260	1	109	109		1	30
TDD032070	70mm	67.5x1.6	500	260	1	191	191		1	30
TDP032006	6孔	33.5x1.6	500	260	3	48	144		1	8
TDP032012	12孔	21.0x1.6	500	260	6	19	114		1	8
TDP032024	24孔	15.0x1.6	500	260	12	10	120		1	8

生物反应管

生物反应管常用于悬浮细胞和微生物的培养, 广泛应用于细胞系的研发、克隆选择、培养基优化及重组蛋白开发等。洁特生物生物反应管, 采用符合USP Class VI标准的聚丙烯(PP)材料制成, 成分明确, 无动物源, 化学稳定性好, 抗冲击性强, 优质的PVDF/PTFE滤膜, 阻菌的同时可保证连续通气, 我们提供15mL、50mL、100mL、600mL四种规格选择, 适用于悬浮细胞与微生物的培养及收获等需求。

- 规格: 15mL 50mL 100mL 600mL
- 底类型: 圆锥底 可立底 圆底
- 包装: 泡沫架装 袋装
- 材质: 管体聚丙烯(PP), 管盖高密度聚乙烯(HDPE), 滤膜聚偏二氟乙烯(PVDF)/聚四氟乙烯(PTFE), 均符合USP Class VI标准

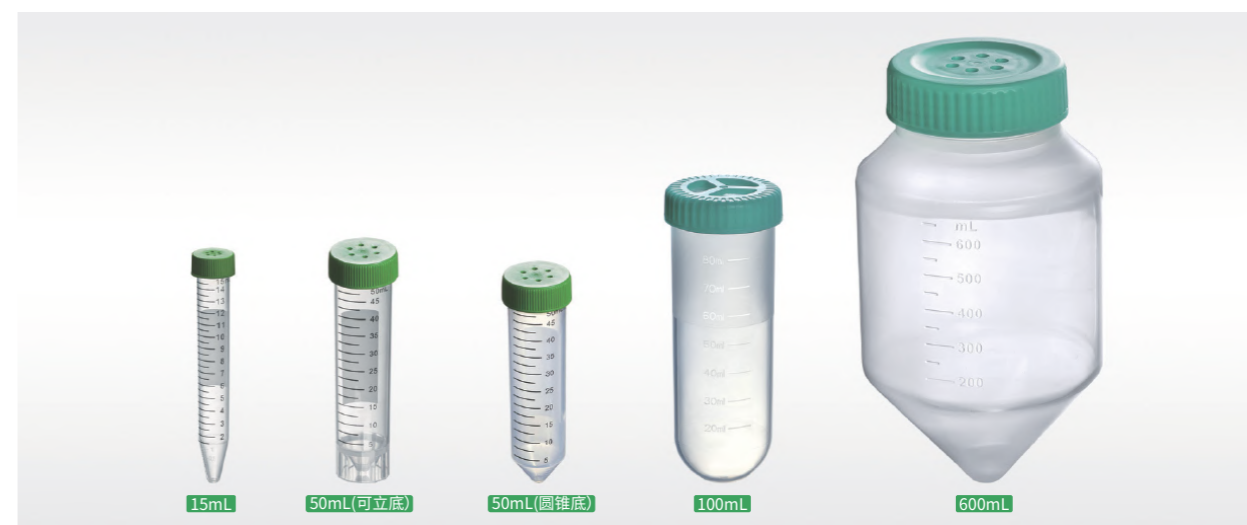

产品特性

- 管体采用优质PP材料制成, 成分明确, 无动物源, 化学稳定性好, 抗冲击性强
- 优质的PVDF(15mL、50mL)/PTFE(100mL、600mL)滤膜, 阻菌的同时可保证连续通气
- 15mL、50mL、100mL和600mL等多种规格以及圆锥底、圆底和可立底三种底类型可选
- 管体内外光滑, 厚度均一, 色泽均匀; 刻度清晰、准确, 便于观察
- 辐照灭菌, SAL 10⁻⁶
- 无DNase/RNase, 无热原, 无细胞毒性

生物反应管

目录号	容量(mL)	滤膜类型	底类型	最大离心力(×g)	灭菌	包装	支/袋(架)	支/箱
BRT000015	15.0	PVDF	圆锥底	12,000	是	袋装	10	100
BRT010015	15.0	PVDF	圆锥底	12,000	是	泡沫架装	50	300
BRT000050	50.0	PVDF	圆锥底	12,000	是	袋装	10	100
BRT010050	50.0	PVDF	圆锥底	12,000	是	泡沫架装	25	300
BRT011050	50.0	PVDF	可立底	6,000	是	袋装	10	100
BRT010100	100.0	PTFE	圆底	6,000	是	袋装	25	300
BRT000600	600.0	PTFE	圆锥底	6,000	是	袋装	1	32

50mL自动化生物反应管(穿刺盖)

自动化生物反应管是一种无需开盖,可直接使用穿刺针进行加液、取样的生物反应管,可用于悬浮细胞和微生物培养,广泛应用于细胞系的研究、克隆选择、培养基优化及重组蛋白开发等。

洁特生物自动化生物反应管,在滤膜盖基础上增加了硅胶穿刺口,穿刺口采用十字形切口设计,可反复闭合,多次穿刺仍能保持绝佳的密封性,无需开盖即可完成加液、取样,降低污染风险,可适配实验室自动化液体工作站。

- 规格:50mL
- 材质:管体聚丙烯(PP),管盖高密度聚乙烯(HDPE),穿刺口硅胶(Silicone),滤膜聚四氟乙烯(PTFE),均符合USP Class VI标准



产品特性

- 管盖穿刺口带十字形切口设计¹,可反复闭合,无需开盖取样、加液,降低污染风险
- 可兼容最大Φ2.1mm的注射针
- 0.22μm的PTFE疏水透气滤膜盖,阻菌的同时可更好的进行气体交换
- 大面积白色书写区域设计,方便标识、记录,耐受酒精擦拭
- 管体刻度标有冷冻时最大加液量,表面黑色刻度清晰,便于观察²
- 最大的RCF:12000×g
- 辐照灭菌, SAL 10⁻⁶,无DNase/RNase,无热原,无细胞毒性

温馨提示:本产品不耐高温高压灭菌,推荐使用温度:-80°C~60°C
定制服务:提供增加条形码等定制服务,更好的适配自动化液体工作站

目录号	容量(mL)	底类型	最大离心力(×g)	灭菌	包装	支/袋(架)	支/箱
BRT020050	50.0	圆锥底	12,000	是	袋装	10	100

细胞培养管

细胞培养管主要应用于组织培养、细菌培养;临床样品、粉末或液体样品的存储;Elisa实验、RIA分析实验及流式细胞术等多种分子生物学测试。

- 规格:4mL 5mL 8mL 14mL
- 管底类型:圆底 圆锥底
- 盖类型:双位密封盖 塞盖
- 材质:管体聚丙烯(PP)/聚苯乙烯(PS),管盖聚乙烯(PE),均符合USP Class VI标准



产品特性

- 四种容量可选:4mL、5mL、8mL、14mL
- 两种管底类型:圆底和锥形底
- 管体内表面光滑,PS材质透明度更高,PP材质化学兼容性更佳
- 可提供透气及密封两个挡位的双位盖,操作灵活,防止样本损失
- 5mL细胞培养管(管口直径12mm×管长75mm)可应用于流式检测
- 辐照灭菌和非灭菌可选,辐照灭菌, SAL 10⁻⁶
- 无DNase/RNase,无热原,无细胞毒性

目录号	容量(mL)	盖类型	底类型	材料	灭菌	支/袋	支/箱
TUB000004	4.0	无盖	圆锥底	PP	否	1000	1000
TUB010004	4.0	无盖	圆锥底	PS	否	1000	1000
TUB020004	4.0	双位密封盖	圆锥底	PP	是	25	500
TUB012004	4.0	双位密封盖	圆锥底	PS	是	25	500
TUB000005	5.0	无盖	圆底	PP	否	1000	1000
TUB011005	5.0	无盖	圆底	PS	否	1000	1000
TUB022005	5.0	塞盖	圆底	PP	是	25	500
TUB023005	5.0	塞盖	圆底	PS	是	25	500
TUB025005	5.0	双位密封盖	圆底	PP	是	25	500
TUB028005	5.0	双位密封盖	圆底	PS	是	25	500

目录号	容量(mL)	盖类型	底类型	材料	灭菌	支/袋	支/箱
TUB000008	8.0	无盖	圆底	PP	否	1000	1000
TUB010008	8.0	无盖	圆底	PS	否	1000	1000
TUB020008	8.0	无盖	圆底	PP	是	125	1000
TUB013008	8.0	无盖	圆底	PS	是	125	1000
TUB002140	14.0	无盖	圆底	PP	否	1000	1000
TUB004140	14.0	无盖	圆底	PS	否	1000	1000
TUB100140	14.0	双位密封盖	圆底	PS	否	50	500
TUB111140	14.0	双位密封盖	圆底	PS	是	25	500
TUB000140	14.0	双位密封盖	圆底	PP	否	50	500
TUB011140	14.0	双位密封盖	圆底	PP	是	25	500

细胞过滤网

细胞过滤网,其侧面及底部由尼龙筛网构成,适用于制备流式细胞分析的样品、血细胞的单细胞悬液,快速分离原代培养的细胞和来自组织的原代细胞等,也适用于预过滤含有直径大于40μm 颗粒的溶液,及在细胞传代培养、计数、分析或者冻存前进行细胞悬液的清洁等。

- ◎ 目径:40μm 70μm 100μm
- ◎ 滤网直径:φ20.5mm φ30.7mm
- ◎ 包装:吸塑盒装 纸塑袋装
- ◎ 材质:框架聚丙烯 (PP),底部尼龙筛网,均符合USP Class VI标准



产品特性

- ◎ 底部由尼龙筛网构成,网孔平均分布,提供一致可靠的实验结果
- ◎ 40、70、100μm 三种孔径可选,匹配不同颜色,方便区分
- ◎ 顶端延伸边缘可使用镊子无菌操作
- ◎ 外包装凹槽设计,更方便取用
- ◎ 模塑聚丙烯框架可着色标记,易于操作和分辨
- ◎ 适配洁特生物50mL离心管、以及225mL、250mL、500mL大容量锥形离心瓶
- ◎ 辐照灭菌, SAL 10⁻⁶
- ◎ 无DNase/RNase,无热原,无细胞毒性

单个吸塑盒装 (适配洁特生物50mL离心管)

目录号	规格	滤网直径 (mm)	底部外径 (mm)	颜色	灭菌	只/盒	只/箱
CSS013040	40μm (330目)	20.5	25.5	蓝	是	50	200
CSS013070	70μm (220目)	20.5	25.5	白	是	50	200
CSS013100	100μm (150目)	20.5	25.5	黄	是	50	200

单个吸塑盒装 (适配洁特生物250mL/225mL锥形离心瓶)

目录号	规格	滤网直径 (mm)	底部外径 (mm)	颜色	灭菌	只/盒	只/箱
CSS014040	40μm (330目)	20.5	25.1	蓝	是	50	200
CSS014070	70μm (220目)	20.5	25.1	白	是	50	200
CSS014100	100μm (150目)	20.5	25.1	黄	是	50	200

单个纸塑袋装 (适配洁特生物500mL锥形离心瓶)

目录号	规格	滤网直径 (mm)	底部外径 (mm)	颜色	灭菌	只/盒	只/箱
CSS015040	40μm (330目)	30.7	35.7	蓝	是	50	200
CSS015070	70μm (220目)	30.7	35.7	白	是	50	200
CSS015100	100μm (150目)	30.7	35.7	黄	是	50	200

单个吸塑盒装 (适配洁特生物500mL锥形离心瓶)

目录号	规格	滤网直径 (mm)	底部外径 (mm)	颜色	灭菌	只/盒	只/箱
CSS025040	40μm (330目)	30.7	35.7	蓝	是	50	200
CSS025070	70μm (220目)	30.7	35.7	白	是	50	200
CSS025100	100μm (150目)	30.7	35.7	黄	是	50	200

小型细胞过滤网

细胞过滤网是一种无菌筛分装置,可快速地从细胞簇和组织中分离和过滤原代细胞,有效地去除细胞悬液中的细胞聚集体或大颗粒,以保证后续流式细胞术、细胞分选等实验的准确性。

洁特生物小型细胞过滤网采用上杯和下杯的分体式设计,滤网直径16.9mm,下杯内径19.2mm,导流柱外径8.5mm,可适配市面上大多数品牌的最小内径大于9mm、最大外径小于19mm的离心管、流式管和培养管等,上杯具有过滤和收集功能,下杯两级卡槽设计,使过滤网具有更广泛的适配性,下杯特别的透气间隙和透气槽设计,可有效避免筛网堵塞和液体外溢。

- ◎ 目径:40μm 70μm 100μm
- ◎ 颜色:蓝色 白色 黄色
- ◎ 材质:框架聚丙烯 (PP),底部尼龙网,均符合USP Class VI标准



产品特性

- ◎ 分体式设计,上杯可倒置收集残留细胞,有效降低样本损失
- ◎ 下杯透气间隙和透气槽设计,可避免筛网堵塞和液体外溢
- ◎ 适配性广泛:下杯设有两级卡槽,可适配市面上大多数品牌1.5mL-15mL离心管、流式管、培养管等
- ◎ 不同目径的过滤网可叠放使用,一步完成梯度过滤
- ◎ 水平手柄便于无菌工作并降低污染风险
- ◎ 网面平整,网孔均匀,保障一致可靠的实验结果
- ◎ 单个独立易撕包装,便于无菌操作,避免污染
- ◎ 辐照灭菌, SAL 10⁻⁶,无DNase/RNase,无热原、无细胞毒性

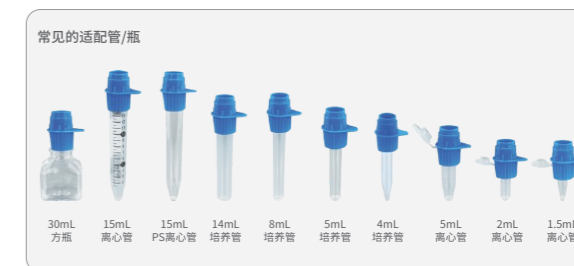

目录号	规格	滤网直径 (mm)	下杯内径 (mm)	导流柱外径 (mm)	上杯容量 (mL)	颜色	灭菌	包装方式	只/盒	只/箱
CSS016040	40μm (330目)	16.9	19.2	8.5	2.2	蓝	是	单个纸塑袋装	/	50
CSS016070	70μm (220目)	16.9	19.2	8.5	2.2	白	是	单个纸塑袋装	/	50
CSS016100	100μm (150目)	16.9	19.2	8.5	2.2	黄	是	单个纸塑袋装	/	50
CSS026040	40μm (330目)	16.9	19.2	8.5	2.2	蓝	是	单个吸塑盒装	50	200
CSS026070	70μm (220目)	16.9	19.2	8.5	2.2	白	是	单个吸塑盒装	50	200
CSS026100	100μm (150目)	16.9	19.2	8.5	2.2	黄	是	单个吸塑盒装	50	200

细胞网研磨棒

细胞网研磨棒采用符合USP Class VI标准的聚丙烯(PP)材质制成, 硬度高、耐磨, 研磨头凸起网格设计, 增加与被研磨材料接触面积, 增大摩擦力, 研磨效果佳, 可配套细胞过滤网使用, 精细研磨软组织样品, 降低样品损失。

◎ 材质: 聚丙烯(PP), 符合USP Class VI标准

产品特性

- ◎ 采用PP材料, 硬度高, 耐磨
- ◎ 底部具有网格线条, 研磨效果更佳
- ◎ 特殊工艺的手柄设计, 防滑易握
- ◎ 与细胞过滤网配套使用, 降低样品的损失
- ◎ 辐照灭菌, SAL 10⁻⁶
- ◎ 无DNase/RNase, 无热原, 无细胞毒性



目录号	总长(mm)	颜色	材料	灭菌	支/袋	支/箱
CSP001001	137.5	荧光绿	PP	是	1	100

一次性研磨棒

一次性研磨棒采用优质的PBT原料制成, 与1.5mL微量离心管配套使用, 能精细研磨软组织样品, 重悬蛋白质、DNA等。

◎ 材质: 研磨棒聚对苯二甲酸丁二酯(PBT), 微量离心管聚丙烯(PP), 均符合USP Class VI标准

产品特性

- ◎ 采用优质PBT原料制成, 硬度高, 耐磨
- ◎ 特殊工艺的手柄设计, 防滑易握
- ◎ 能与1.5mL微量离心管配套使用, 利于样品的精细研磨
- ◎ 辐照灭菌, SAL 10⁻⁶
- ◎ 单个独立包装, 方便操作
- ◎ 无DNase/RNase, 无热原, 无细胞毒性



目录号	总长(mm)	颜色	产品描述	灭菌	支/袋	支/箱
CSP001002	78	白色	单支包装	是	1	100
CSP002002	78	白色	多支包装	是	100	1000
CSP003002	78	白色	套装	是	1	100

可旋式细胞刮刀

可旋式细胞刮刀在使用的过程中通过食指在刀柄上轻微的按压, 可推动手柄向下朝向容器底部, 轻微的旋转手柄, 可让刮刀刀片转向所需的方向, 更加方便的回收细胞。

- ◎ 长度规格: 23cm 30cm
- ◎ 刀片规格: 1.25cm 1.95cm
- ◎ 材质: 刀片为PE, 刀柄为ABS, 均符合USP Class VI标准

产品特性

- ◎ 高透明软质的刮刀片, 降低对细胞损伤
- ◎ 可自由旋转刀片, 能刮取各个角落, 收获细胞
- ◎ 易撕型塑料独立包装
- ◎ 辐照灭菌, SAL 10⁻⁶
- ◎ 无DNase/RNase, 无热原, 无细胞毒性

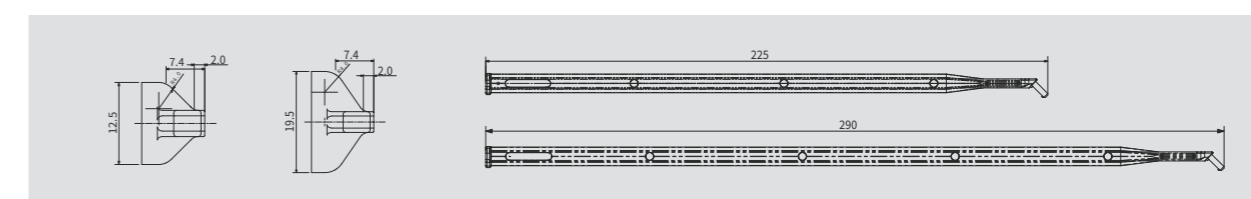
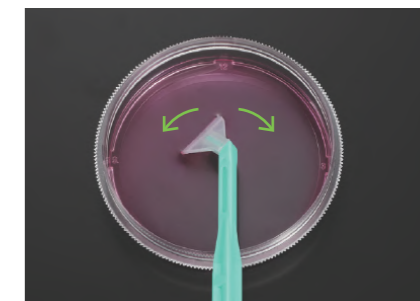

目录号	刀刃宽度(mm)	总长度(cm)	材料	灭菌	支/袋	支/箱
CSC211023	12.5	23	刀头/PE;刀柄/ABS	是	1	150
CSC211030	19.5	30	刀头/PE;刀柄/ABS	是	1	150
CSC212023	19.5	23	刀头/PE;刀柄/ABS	是	1	150
CSC212030	12.5	30	刀头/PE;刀柄/ABS	是	1	150

细胞刮刀

洁特生物细胞刮刀提供多种规格可选, 配备双位可调角度刀片, 便于在不同培养器皿中维持理想操作角度。刮刀刀片采用热塑性弹性体(TPE)材质, 对细胞的机械损伤极低, 可最大程度保持细胞的活性和完整性。刀柄为ABS塑料制成, 具备优良韧性, 更耐弯折, 适用于多种实验环境。

- ◎ 长度规格: 14.0cm 25.0cm 39.0cm
- ◎ 刀片规格: 1.2cm 2.0cm 3.0cm
- ◎ 材质: 刀片为TPE, 刀柄为ABS, 均符合USP Class VI标准

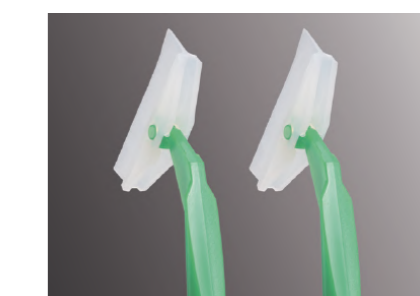

产品特性

- 刀片可灵活调整为水平或垂直角度,适用于刮取或扒式操作
- 细胞刮刀规格多样,可满足小型孔板至大容量培养瓶各种不同容器的细胞收集需求
- TPE刀片柔软性佳,可均匀贴合表面,最大程度降低对细胞的机械损伤

- ABS刀柄韧性好,耐弯折,配有防滑凹槽,手持操作稳定性佳
- 单支独立包装,辐照灭菌, SAL 10⁻⁶
- 无DNase/RNase,无热原,无细胞毒性

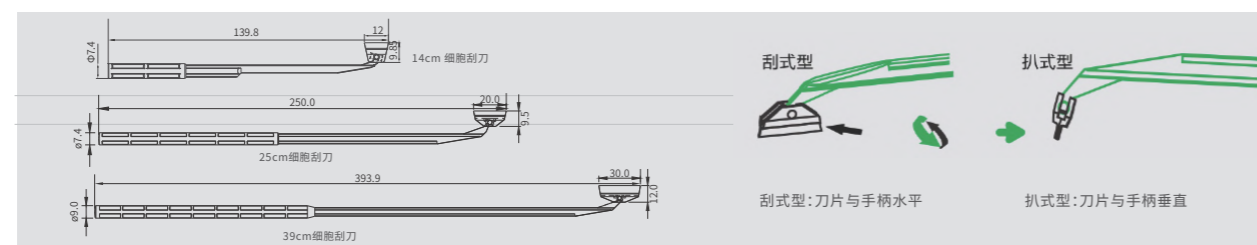

目录号	刀片(cm)	总长度(cm)	材料	特性	灭菌	支/袋	支/箱
CSC011025	2.0	25.0	TPE/ABS	刀片与手柄水平	是	1	100
CSC012025	2.0	25.0	TPE/ABS	刀片与手柄垂直	是	1	100
CSC011039	3.0	39.0	TPE/ABS	刀片与手柄水平	是	1	100
CSC012039	3.0	39.0	TPE/ABS	刀片与手柄垂直	是	1	100
CSC011012	1.2	14.0	TPE/ABS	刀片与手柄水平	是	1	100
CSC012012	1.2	14.0	TPE/ABS	刀片与手柄垂直	是	1	100

细胞铲刀

采用优质的聚乙烯材料加工成型,具有极好的韧性,保证在收集细胞过程中保护细胞,是实验室收集细胞的最佳工具。

- 铲刀宽度:2.5mm 9.0mm
- 样式:可拆卸 不可拆卸
- 颜色:白色 荧光绿
- 材质:聚乙烯(PE),符合USP Class VI标准

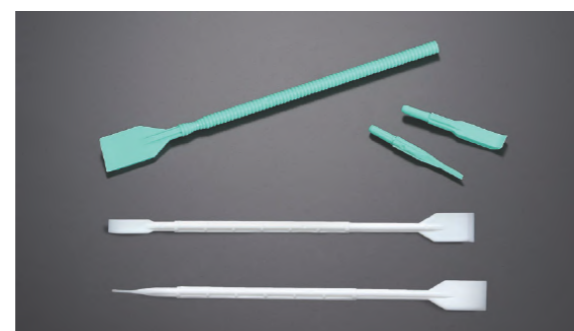

产品特性

- 提供两种类型:9.0mm弯钩和2.5mm小铲刀
- 铲刀成一定斜度,细胞不易堆积
- 宽敞的铲刀口设计,易于快速操作

- 独特的双功能设计,另一端配备“刮刀型”结构提供无死角处理
- 辐照灭菌, SAL 10⁻⁶
- 无DNase/RNase,无热原,无细胞毒性

目录号	总长度(cm)	铲刀宽度(mm)	材料	颜色	描述	灭菌	支/袋	支/箱
CSC012023	23.4	9.0	PE	白色	不可拆卸,弯钩式	是	1	100
CSC011023	23.4	2.5	PE	白色	不可拆卸,铲刀式	是	1	100
CSC013001	23.4	9.0	PE	荧光绿	可拆卸,弯钩式	是	1	100
CSC013002	23.4	2.5	PE	荧光绿	可拆卸,铲刀式	是	1	100

L型细胞接种推板

L型细胞接种推板是使细胞或细菌均匀分布生长在培养皿和培养板表面的理想工具。

- 手柄长度:145mm
- 推板宽度:37.5mm
- 包装:独立包装 散装
- 材质:聚丙烯(PP),符合USP Class VI标准



产品特性

- 表面平滑,不会留下刮槽
- 末尾处的向上设计大大降低了对培养基的损害
- 一次性使用,操作方便
- 辐照灭菌, SAL 10⁻⁶
- 无DNase/RNase,无热原,无细胞毒性

目录号	产品描述	个/袋	个/箱
CSP011014	细胞接种推板,聚丙烯,单个包装,消毒	1	100
CSP012014	细胞接种推板,聚丙烯,10个每包,消毒	10	500

细胞冻存管

细胞冻存管由透明高分子材料聚丙烯(PP)制成,经特殊工艺制造,能耐受超低温,密封无泄漏,适用于细胞和组织的长期低温冷藏。

- 规格:0.5mL 1.5mL 1.8mL 2.0mL 5.0mL
- 管颜色:本色 棕色
- 盖类型:平盖 凹盖 带环凹盖 双色盖
- 盖颜色:本色 红色 粉色 橙色 蓝色 黄色 绿色 棕色 黑色 白色
- 底类型:圆锥底 可立底
- 压片颜色:本色 白色 绿色 蓝色 橙色 红色 棕色 黄色
- 材质:管体聚丙烯(PP),管盖聚丙烯(PP),压片聚丙烯(PP),均符合USP Class VI标准



产品特性

- 多种规格和多种盖型可选,适用于各种应用场景
- 管身采用PP材质制成,均匀透明,耐超低温,可反复冻融
- 管体有刻度和书写区域设计,方便识别、观察与标识
- 密封盖内含硅胶密封垫圈,更好的避免液体渗漏
- 耐受温度范围:-196°C(LN₂气相)~121°C
- 冻存时,最大储液量为最大刻度的80%
- 辐照灭菌和非灭菌可选,辐照灭菌, SAL 10⁻⁶
- 无DNase/RNase,无热原,无细胞毒性

1.8ml平盖冻存管

目录号	容量(mL)	管颜色	底类型	盖颜色	刻度	灭菌	包装方式	支/袋	支/箱
FCT001018	1.8	本色	可立底	红色	有	是	袋装	20	5000

2.0ml平盖冻存管

目录号	容量(mL)	管颜色	底类型	盖颜色	刻度	灭菌	包装方式	支/袋	支/箱
FCT511020	2.0	本色	可立底	本色	有	否	袋装	50	5000
FCT511120	2.0	本色	可立底	红色	有	否	袋装	20	5000
FCT511220	2.0	本色	可立底	橙色	有	否	袋装	20	5000
FCT511320	2.0	本色	可立底	蓝色	有	否	袋装	20	5000
FCT511420	2.0	本色	可立底	黄色	有	否	袋装	20	5000
FCT511520	2.0	本色	可立底	绿色	有	否	袋装	20	5000
FCT511620	2.0	本色	可立底	粉色	有	否	袋装	20	5000
FCT511720	2.0	本色	可立底	棕色	有	否	袋装	20	5000
FCT511820	2.0	本色	可立底	白色	有	否	袋装	20	5000
FCT511920	2.0	本色	可立底	黑色	有	否	袋装	20	5000
FCT511820-1	2.0	本色	可立底	白色	有	否	管、盖分装	1000	5000
FCT512020	2.0	本色	可立底	本色	有	是	袋装	20	5000
FCT512120	2.0	本色	可立底	红色	有	是	袋装	20	5000
FCT512220	2.0	本色	可立底	橙色	有	是	袋装	20	5000
FCT512320	2.0	本色	可立底	蓝色	有	是	袋装	20	5000
FCT512420	2.0	本色	可立底	黄色	有	是	袋装	20	5000
FCT512520	2.0	本色	可立底	绿色	有	是	袋装	20	5000
FCT512620	2.0	本色	可立底	粉色	有	是	袋装	20	5000
FCT512720	2.0	本色	可立底	棕色	有	是	袋装	20	5000
FCT512820	2.0	本色	可立底	白色	有	是	袋装	20	5000
FCT512920	2.0	本色	可立底	黑色	有	是	袋装	20	5000
FCT522020	2.0	本色	可立底	本色	有	是	袋装	500	5000
FCT522120	2.0	本色	可立底	红色	有	是	袋装	500	5000
FCT522320	2.0	本色	可立底	蓝色	有	是	袋装	500	5000
FCT811020	2.0	本色	可立底	紫色	有	是	袋装	500	5000
FCT512020-1	2.0	本色	可立底	本色	有	是	管、盖分装	1000	5000
FCT512120-1	2.0	棕色	可立底	红色	有	是	管、盖分装	1000	5000
FCT512320-1	2.0	本色	可立底	蓝色	有	是	管、盖分装	1000	5000
FCT512420-1	2.0	本色	可立底	黄色	有	是	管、盖分装	1000	5000
FCT512520-1	2.0	本色	可立底	绿色	有	是	管、盖分装	1000	5000
FCT614020	2.0	本色	可立底	本色	有	是	管、盖分装	500	5000
FCT711020	2.0	本色	可立底	黄色	有	是	管、盖分装	500	5000
FCT712020	2.0	本色	可立底	绿色	有	是	管、盖分装	500	5000
FCT713020	2.0	本色	可立底	红色	有	是	管、盖分装	500	5000
FCT714020	2.0	本色	可立底	白色	有	是	管、盖分装	500	5000
FCT715020	2.0	本色	可立底	粉色	有	是	管、盖分装	500	5000
FCT716020	2.0	本色	可立底	橙色	有	是	管、盖分装	500	5000
FCT717020	2.0	本色	可立底	黑色	有	是	管、盖分装	500	5000
FCT718020	2.0	本色	可立底	蓝色	有	是	管、盖分装	500	5000
FCT516220	2.0	本色	可立底	橙色	有	是	管、盖分装	250	5000
FCT516320	2.0	本色	可立底	蓝色	有	是	管、盖分装	250	5000
FCT516820	2.0	本色	可立底	白色	有	是	管、盖分装	250	5000
FCT526720	2.0	本色	可立底	棕色	无	是	管、盖分装	250	5000
FCT611020	2.0	本色	圆锥底	本色	有	否	袋装	20	5000
FCT611120	2.0	本色	圆锥底	红色	有	否	袋装	20	5000
FCT611220	2.0	本色	圆锥底	橙色	有	否	袋装	20	5000
FCT611320	2.0	本色	圆锥底	蓝色	有	否	袋装	20	5000
FCT611420	2.0	本色	圆锥底	黄色	有	否	袋装	20	5000
FCT611520	2.0	本色	圆锥底	绿色	有	否	袋装	20	5000
FCT611620	2.0	本色	圆锥底	粉色	有	否	袋装	20	5000
FCT611720	2.0	本色	圆锥底	棕色	有	否	袋装	20	5000

2.0ml平盖冻存管

目录号	容量(mL)	管颜色	底类型	盖颜色	刻度	灭菌	包装方式	支/袋	支/箱
FCT611820	2.0	本色	圆锥底	白色	有	否	袋装	20	5000
FCT611920	2.0	本色	圆锥底	黑色	有	否	袋装	20	5000
FCT613020	2.0	本色	圆锥底	本色	有	否	管、盖分装	500	5000
FCT612020	2.0	本色	圆锥底	本色	有	是	袋装	20	5000
FCT612120	2.0	本色	圆锥底	红色	有	是	袋装	20	5000
FCT612220	2.0	本色	圆锥底	橙色	有	是	袋装	20	5000
FCT612320	2.0	本色	圆锥底	蓝色	有	是	袋装	20	5000
FCT612420	2.0	本色	圆锥底	黄色	有	是	袋装	20	5000
FCT612520	2.0	本色	圆锥底	绿色	有	是	袋装	20	5000
FCT612620	2.0	本色	圆锥底	粉色	有	是	袋装	20	5000
FCT612720	2.0	本色	圆锥底	棕色	有	是	袋装	20	5000
FCT612820	2.0	本色	圆锥底	白色	有	是	袋装	20	5000
FCT612920	2.0	本色	圆锥底	黑色	有	是	袋装	20	5000

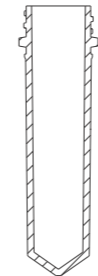

5.0ml平盖冻存管

目录号	容量(mL)	管颜色	底类型	盖颜色	O型密封圈	刻度	灭菌	包装方式	支/袋	支/箱
FCT001150	5.0	本色	可立底	绿色	有	有	是	袋装	50	500
FCT001050	5.0	本色	可立底	绿色	无	有	是	袋装	50	500
FCT002050	5.0	本色	可立底	红色	无	有	是	袋装	20	2500
FCT003050	5.0	本色	可立底	绿色	无	有	否	管、盖分装	2500	2500
FCT013050	5.0	本色	可立底	绿色	无	有	是	管、盖分装	盖:500 管:100	2500

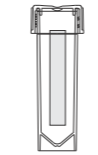

0.5mL凹盖冻存管

目录号	容量(mL)	管颜色	底类型	盖颜色	刻度	灭菌	包装方式	支/袋	支/箱
FCT110005	0.5	本色	可立底	本色	无	否	盒装	100	1000
FCT111005	0.5	本色	可立底	本色	无	是	盒装	100	1000
FCT362105	0.5	本色	可立底	红色	无	是	盒装	100	1000
FCT362305	0.5	本色	可立底	蓝色	无	是	盒装	100	1000
FCT362405	0.5	本色	可立底	黄色	无	是	盒装	100	1000
FCT362505	0.5	本色	可立底	绿色	无	是	盒装	100	1000
FCT362605	0.5	本色	可立底	粉色	无	是	盒装	100	1000
FCT362805	0.5	本色	可立底	白色	无	是	盒装	100	1000
FCT311005	0.5	本色	可立底	本色	无	否	袋装	50	5000
FCT311105	0.5	本色	可立底	红色	无	否	袋装	50	5000
FCT311305	0.5	本色	可立底	蓝色	无	否	袋装	50	5000
FCT311405	0.5	本色	可立底	黄色	无	否	袋装	50	5000
FCT311505	0.5	本色	可立底	绿色	无	否	袋装	50	5000
FCT311605	0.5	本色	可立底	粉色	无	否	袋装	50	5000
FCT311705	0.5	本色	可立底	棕色	无	否	袋装	50	5000
FCT311805	0.5	本色	可立底	白色	无	否	袋装	50	5000
FCT311905	0.5	本色	可立底	黑色	无	否	袋装	50	5000
FCT312005	0.5	本色	可立底	本色	无	是	袋装	50	5000
FCT312105	0.5	本色	可立底	红色	无	是	袋装	50	5000
FCT312305	0.5	本色	可立底	蓝色	无	是	袋装	50	5000
FCT312405	0.5	本色	可立底	黄色	无	是	袋装	50	5000
FCT312505	0.5	本色	可立底	绿色	无	是	袋装	50	5000
FCT312605	0.5	本色	可立底	粉色	无	是	袋装	50	5000
FCT312705	0.5	本色	可立底	棕色	无	是	袋装	50	5000
FCT312805	0.5	本色	可立底	白色	无	是	袋装	50	5000
FCT312905	0.5	本色	可立底	黑色	无	是	袋装	50	5000
FCT310005	0.5	棕色	可立底	本色	无	否	袋装	500	5000
FCT311205	0.5	本色	可立底	本色	无	是	袋装	500	5000
FCT510905	0.5	棕色	可立底	棕色	无	否	袋装	500	5000
FCT313905	0.5	棕色	可立底	棕色	无	是	袋装	500	5000

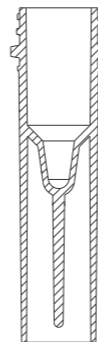

0.5mL凹盖冻存管

目录号	容量(mL)	管颜色	底类型	盖颜色	刻度	灭菌	包装方式	支/袋	支/箱
FCT001005	0.5	本色	可立底	本色	无	是	袋装	50	5000
FCT315705	0.5	本色	可立底	棕色	无	是	管、盖分装	250	5000
FCT315805	0.5	本色	可立底	白色	无	是	管、盖分装	250	5000
FCT010005	0.5	本色	圆锥底	本色	无	否	盒装	100	1000
FCT011005	0.5	本色	圆锥底	本色	无	是	盒装	100	1000
FCT112005	0.5	本色	圆锥底	本色	无	否	袋装	50	5000
FCT122005	0.5	本色	圆锥底	本色	无	是	袋装	50	5000
FCT412905	0.5	棕色	圆锥底	棕色	无	否	袋装	50	5000
FCT422905	0.5	棕色	圆锥底	棕色	无	是	袋装	50	5000
FCT210005	0.5	本色	圆锥底	本色	无	否	袋装	500	5000
FCT410905	0.5	棕色	圆锥底	棕色	无	否	袋装	500	5000
FCT411905	0.5	棕色	圆锥底	棕色	无	是	袋装	500	5000
FCT002005	0.5	本色	圆锥底	本色	无	是	袋装	50	5000

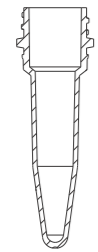

1.5mL凹盖冻存管

目录号	容量(mL)	管颜色	底类型	盖颜色	刻度	灭菌	包装方式	支/袋(盒)	支/箱
FCT110015	1.5	本色	可立底	本色	无	否	盒装	100	1000
FCT111015	1.5	本色	可立底	本色	无	是	盒装	100	1000
FCT362115	1.5	本色	可立底	红色	无	是	盒装	100	1000
FCT362315	1.5	本色	可立底	蓝色	无	是	盒装	100	1000
FCT362415	1.5	本色	可立底	黄色	无	是	盒装	100	1000
FCT362515	1.5	本色	可立底	绿色	无	是	盒装	100	1000
FCT362615	1.5	本色	可立底	粉色	无	是	盒装	100	1000
FCT362815	1.5	本色	可立底	白色	无	是	盒装	100	1000
FCT311015	1.5	本色	可立底	本色	无	否	袋装	50	5000
FCT311115	1.5	本色	可立底	红色	无	否	袋装	50	5000
FCT311315	1.5	本色	可立底	蓝色	无	否	袋装	50	5000
FCT311415	1.5	本色	可立底	黄色	无	否	袋装	50	5000
FCT311515	1.5	本色	可立底	绿色	无	否	袋装	50	5000
FCT311615	1.5	本色	可立底	粉色	无	否	袋装	50	5000
FCT311715	1.5	本色	可立底	棕色	无	否	袋装	50	5000
FCT311815	1.5	本色	可立底	白色	无	否	袋装	50	5000
FCT311915	1.5	本色	可立底	黑色	无	否	袋装	50	5000
FCT312015	1.5	本色	可立底	本色	无	是	袋装	50	5000
FCT312115	1.5	本色	可立底	红色	无	是	袋装	50	5000
FCT312315	1.5	本色	可立底	蓝色	无	是	袋装	50	5000
FCT312415	1.5	本色	可立底	黄色	无	是	袋装	50	5000
FCT312515	1.5	本色	可立底	绿色	无	是	袋装	50	5000
FCT312615	1.5	本色	可立底	粉色	无	是	袋装	50	5000
FCT312715	1.5	本色	可立底	棕色	无	是	袋装	50	5000
FCT312815	1.5	本色	可立底	白色	无	是	袋装	50	5000
FCT312915	1.5	本色	可立底	黑色	无	是	袋装	50	5000
FCT310015	1.5	棕色	可立底	本色	无	否	袋装	500	5000
FCT311215	1.5	本色	可立底	本色	无	是	袋装	500	5000
FCT510915	1.5	棕色	可立底	棕色	无	否	袋装	500	5000
FCT513915	1.5	棕色	可立底	棕色	无	是	袋装	500	5000
FCT513920	2.0	棕色	可立底	棕色	有	否	袋装	500	5000
FCT315015	1.5	本色	可立底	本色	无	是	管、盖分装	250	5000
FCT315520	2.0	本色	可立底	绿色	有	是	管、盖分装	250	5000
FCT315620	2.0	本色	可立底	粉色	有	是	管、盖分装	250	5000
FCT315720	2.0	本色	可立底	棕色	有	是	管、盖分装	250	5000
FCT315820	2.0	本色	可立底	白色	有	是	管、盖分装	250	5000
FCT010020	2.0	本色	圆锥底	本色	有	否	盒装	100	1000
FCT011020	2.0	本色	圆锥底	本色	有	是	盒装	100	1000
FCT112020	2.0	本色	圆锥底	本色	有	否	袋装	20	5000
FCT122020	2.0	本色	圆锥底	本色	有	是	袋装	20	5000
FCT412920	2.0	棕色	圆锥底	棕色	有	否	袋装	20	5000
FCT422920	2.0	棕色	圆锥底	棕色	有	是	袋装	20	5000
FCT210020	2.0	本色	圆锥底	本色	有	否	袋装	500	5000
FCT410920	2.0	棕色	圆锥底	棕色	有	否	袋装	500	5000
FCT411920	2.0	棕色	圆锥底	棕色	有	是	袋装	500	5000

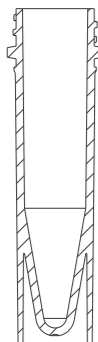

1.5mL凹盖冻存管

目录号	容量(mL)	管颜色	底类型	盖颜色	刻度	灭菌	包装方式	支/袋(盒)	支/箱
FCT010015	1.5	本色	圆锥底	本色	有	否	盒装	100	1000
FCT011015	1.5	本色	圆锥底	本色	有	是	盒装	100	1000
FCT112015	1.5	本色	圆锥底	本色	有	否	袋装	50	5000
FCT122015	1.5	本色	圆锥底	本色	有	是	袋装	50	5000
FCT412915	1.5	棕色	圆锥底	棕色	有	否	袋装	50	5000
FCT422915	1.5	棕色	圆锥底	棕色	有	是	袋装	50	5000
FCT210015	1.5	本色	圆锥底	本色	有	否	袋装	500	5000
FCT410915	1.5	棕色	圆锥底	棕色	有	否	袋装	500	5000
FCT411915	1.5	棕色	圆锥底	棕色	有	是	袋装	500	5000

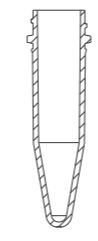

2.0mL凹盖冻存管

目录号	容量(mL)	管颜色	底类型	盖颜色	刻度	灭菌	包装方式	支/袋(盒)	支/箱
FCT110020	2.0	本色	可立底	本色	有	否	盒装	100	1000
FCT111020	2.0	本色	可立底	本色	有	是	盒装	100	1000
FCT111120	2.0	本色	可立底	红色	有	是	盒装	100	1000
FCT111320	2.0	本色	可立底	蓝色	有	是	盒装	100	1000
FCT111420	2.0	本色	可立底	黄色	有	是	盒装	100	1000
FCT111520	2.0	本色	可立底	绿色	有	是	盒装	100	1000
FCT111620	2.0	本色	可立底	粉色	有	是	盒装	100	1000
FCT111820	2.0	本色	可立底	白色	有	是	盒装	100	1000
FCT311020	2.0	本色	可立底	本色	有	否	袋装	20	5000
FCT311120	2.0	本色	可立底	红色	有	否	袋装	20	5000
FCT311320	2.0	本色	可立底	蓝色	有	否	袋装	20	5000
FCT311420	2.0	本色	可立底	黄色	有	否	袋装	20	5000
FCT311520	2.0	本色	可立底	绿色	有	否	袋装	20	5000
FCT311620	2.0	本色	可立底	粉色	有	否	袋装	20	5000
FCT311720	2.0	本色	可立底	棕色	有	否	袋装	20	5000
FCT311820	2.0	本色	可立底	白色	有	否	袋装	20	5000
FCT311920	2.0	本色	可立底	黑色	有	否	袋装	20	5000
FCT312020	2.0	本色	可立底	本色	有	是	袋装	20	5000
FCT312120	2.0	本色	可立底	红色	有	是	袋装	20	5000
FCT312320	2.0	本色	可立底	蓝色	有	是	袋装	20	5000
FCT312420	2.0	本色	可立底	黄色	有	是	袋装	20	5000
FCT312520	2.0	本色	可立底	绿色	有	是	袋装	20	5000
FCT312620	2.0	本色	可立底	粉色	有	是	袋装	20	5000
FCT312720	2.0	本色	可立底	棕色	有	是	袋装	20	5000
FCT312820	2.0	本色	可立底	白色	有	是	袋装	20	5000
FCT312920	2.0	本色	可立底	黑色	有	是	袋装	20	5000
FCT310020	2.0	本色	可立底	本色	有	否	袋装	500	5000
FCT311220	2.0	本色	可立底	本色	有	是	袋装	500	5000
FCT510920	2.0	棕色	可立底	棕色	有	否	袋装	500	5000
FCT513920	2.0	棕色	可立底	棕色	有	是	袋装	500	5000
FCT315020	2.0	本色	可立底	本色	有	是	管、盖分装	250	5000
FCT315520	2.0	本色	可立底	绿色	有	是	管、盖分装	250	5000
FCT315620	2.0	本色	可立底	粉色	有	是	管、盖分装	250	5000
FCT315720	2.0	本色	可立底	棕色	有	是	管、盖分装	250	5000
FCT315820	2.0	本色	可立底	白色	有	是	管、盖分装	250	5000
FCT010020	2.0	本色	圆锥底	本色	有	否	盒装	100	1000
FCT011020	2.0	本色	圆锥底	本色	有	是	盒装	100	1000
FCT112020	2.0	本色	圆锥底	本色	有	否	袋装	20	5000
FCT122020	2.0	本色	圆锥底	本色	有	是	袋装	20	5000
FCT412920	2.0	棕色	圆锥底	棕色	有	否	袋装	20	5000
FCT422920	2.0	棕色	圆锥底	棕色	有	是	袋装	20	5000
FCT210020	2.0	本色	圆锥底	本色	有	否	袋装	500	5000
FCT410920	2.0	棕色	圆锥底	棕色	有	否	袋装	500	5000
FCT411920	2.0	棕色	圆锥底	棕色	有	是	袋装	500	5000

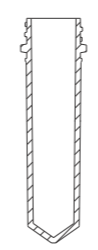
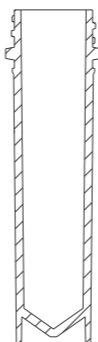

带环凹盖冻存管

目录号	容量 (mL)	管颜色	底类型	盖颜色	刻度	灭菌	包装	支/袋 (盒)	支/箱
FCT561005	0.5	本色	可立底	本色	无	是	袋装	50	5000
FCT561105	0.5	本色	可立底	本色	模刻刻度	是	袋装	50	5000
FCT571005	0.5	本色	圆锥底	本色	无	是	袋装	50	5000
FCT571105	0.5	本色	圆锥底	本色	模刻刻度	是	袋装	50	5000
FCT561015	1.5	本色	可立底	本色	模刻刻度	是	袋装	50	5000
FCT571015	1.5	本色	圆锥底	本色	模刻刻度	是	袋装	50	5000
FCT561115	1.5	本色	可立底	本色	无	是	袋装	50	5000
FCT561020	2.0	本色	可立底	本色	模刻刻度	是	袋装	50	5000
FCT561120	2.0	本色	可立底	本色	无	是	袋装	50	5000
FCT571020	2.0	本色	圆锥底	本色	模刻刻度	是	袋装	50	5000
FCT561220	2.0	本色	可立底	本色	丝印刻度	是	袋装	50	5000

2.0mL 带齿双色盖冻存管

目录号	容量 (mL)	盖类型	底类型	盖颜色	管颜色	刻度	灭菌	包装	支/袋	支/箱
FCT581005	0.5	双色盖	可立底	本色	本色	无	是	袋装	50	5000
FCT581020	2.0	双色盖	可立底	本色	本色	无	是	袋装	50	5000

多色带环凹盖

目录号	盖颜色	灭菌	包装	个/袋	个/箱
FCT441000	本色	是	袋装	500	5000
FCT441100	红色	是	袋装	500	5000
FCT441200	橙色	是	袋装	500	5000
FCT441300	蓝色	是	袋装	500	5000
FCT441400	黄色	是	袋装	500	5000
FCT441500	绿色	是	袋装	500	5000
FCT441600	粉色	是	袋装	500	5000
FCT441700	棕色	是	袋装	500	5000
FCT441800	白色	是	袋装	500	5000
FCT441900	黑色	是	袋装	500	5000
FCT440000	本色	否	袋装	500	5000
FCT440100	红色	否	袋装	500	5000
FCT440200	橙色	否	袋装	500	5000
FCT440300	蓝色	否	袋装	500	5000
FCT440400	黄色	否	袋装	500	5000
FCT440500	绿色	否	袋装	500	5000
FCT440600	粉色	否	袋装	500	5000
FCT440700	棕色	否	袋装	500	5000
FCT440800	白色	否	袋装	500	5000
FCT440900	黑色	否	袋装	500	5000

冻存管压片

目录号	颜色	灭菌	个/袋 (盒)	个/箱
FTC000001	本色	否	500	5000
FTC000002	白色	否	500	5000
FTC000003	绿色	否	500	5000
FTC000004	蓝色	否	500	5000
FTC200001	本色	是	500	5000
FTC200002	白色	是	500	5000
FTC200003	绿色	是	500	5000
FTC200004	蓝色	是	500	5000
FTC200005	橙色	是	500	5000
FTC200006	红色	是	500	5000
FTC200007	棕色	是	500	5000
FTC200008	黄色	是	500	5000



— 股票代码:688026 —

液体处理和保存系列

Liquid Handling



不管是在科学实验还是在工业生产中, 不可避免地都要对液体进行处理, 这是关乎结果的重要环节之一。洁特生物液体处理和保存系列产品包括离心管系列、移液管系列和吸头系列, 产品均采用符合USP Class VI标准的高品质原材料制成, 在10万级的洁净车间中生产, 产品品类丰富、规格齐全, 可广泛适配市面上多种离心机机型、移液器以及自动化移液站等, 且产品品质上乘、性能稳定, 无DNase/RNase, 无热原, 您可根据需处理液体的体积和不同实验需求选择合适的产品。

一次性离心管

一次性离心管由符合USP Class VI标准的PP材质制成,可用于细胞生物学、免疫学、微生物学和分子生物学等各种实验室的离心操作,同时也可用于样品制备以及样品储存等。

- 规格: 15mL 50mL
- 盖类型: 平盖 密封盖
- 底类型: 圆锥底 可立底
- 包装: 袋装 纸架装 塑料架装 散装
- 材质: 管体聚丙烯(PP), 管盖高密度聚乙烯(HDPE), 均符合USP Class VI标准



产品特性

- 管体表面黑色刻度清晰,方便观察,准确度±2%
 - 大面积白色书写区域设计,方便标识、记录,耐酒精擦拭
 - 最大的RCF:12000×g(圆锥底管),RCF:6000×g(可立底管)
 - 可承受温度范围:-80°C~121°C
 - 管体刻度标有冻存时最大加液量
 - 经严格的密封性测试,无变形、无泄漏
 - 尺寸精准,适配多种离心机转子、混匀仪及摇床等
 - 辐照灭菌和非灭菌可选,辐照灭菌,SAL 10⁻⁶
 - 无DNase/RNase,无热原
- △ 请注意: 1. 离心管冻存时(-80°C~-20°C)禁止用泡沫架冻存;
2. 高温高压时需拧松盖子

一次性离心管,平盖

目录号	容量(mL)	底类型	灭菌	最大离心力(×g)	包装	支/袋	支/箱
CFT000150	15.0	圆锥底	否	12000	散装	500	500
CFT010150	15.0	圆锥底	否	12000	袋装	50	500
CFT011150	15.0	圆锥底	是	12000	袋装	25	500
CFT021150	15.0	圆锥底	是	12000	纸架	50	500
CFT031150	15.0	圆锥底	是	12000	塑料架	50	300
CFT000500	50.0	圆锥底	否	12000	散装	500	500
CFT010500	50.0	圆锥底	否	12000	袋装	50	500
CFT011500	50.0	圆锥底	是	12000	袋装	25	500
CFT021500	50.0	圆锥底	是	12000	纸架	25	500
CFT100500	50.0	可立底	否	6000	散装	500	500
CFT111500	50.0	可立底	是	6000	袋装	25	500
CFT110500	50.0	可立底	否	6000	袋装	50	500
CFT031500	50.0	圆锥底	是	12000	塑料架	25	300

一次性离心管,密封盖

目录号	容量(mL)	底类型	盖内垫圈	灭菌	最大离心力(×g)	包装	支/袋	支/箱
CFT550150	15.0	圆锥底	无	否	12000	散装	500	500
CFT510150	15.0	圆锥底	无	否	12000	袋装	50	500
CFT511150	15.0	圆锥底	无	是	12000	袋装	25	500
CFT521150	15.0	圆锥底	无	是	12000	纸架	25	500
CFT621150	15.0	圆锥底	无	是	12000	塑料架	25	300
CFT500500	50.0	圆锥底	无	否	12000	散装	500	500
CFT510500	50.0	圆锥底	无	否	12000	袋装	50	500
CFT511500	50.0	圆锥底	无	是	12000	袋装	25	500
CFT521500	50.0	圆锥底	无	是	12000	纸架	25	500
CFT621500	50.0	圆锥底	无	是	12000	塑料架	25	300
CFT660500	50.0	可立底	无	否	6000	散装	500	500
CFT610500	50.0	可立底	无	否	6000	袋装	50	500
CFT611500	50.0	可立底	无	是	6000	袋装	25	500
CFT615500	50.0	圆锥底	有	是	12000	袋装	25	500
CFT616500	50.0	圆锥底	有	否	12000	纸架	25	500
CFT617500	50.0	圆锥底	有	是	12000	纸架	25	500
CFT656500	50.0	圆锥底	有	否	12000	散装	500	500
CFT614500	50.0	可立底	有	否	6000	散装	500	500
CFT613500	50.0	可立底	有	是	6000	袋装	25	500

圆底离心管

圆底离心管是实验室常用的一种样本处理容器，常用于细胞生物学、免疫学、微生物学等各种实验室离心操作，同时也可用于样品的制备以及样品储存等。

洁特生物圆底离心管，采用符合USP Class VI标准的聚丙烯(PP)材料制成，成分明确，无动物源，化学稳定性好，管壁光滑，厚度均匀，抗冲击性强，圆弧形管底设计，底部受力面积大，应力分散均匀，最大RCF可达6000×g，经严格的密封性测试，无泄漏、无变形，适合大体积样本处理或密度梯度离心等操作。

- 规格:100mL
- 材质:管体聚丙烯(PP),瓶盖高密度聚乙烯(HDPE),均符合USP Class VI标准

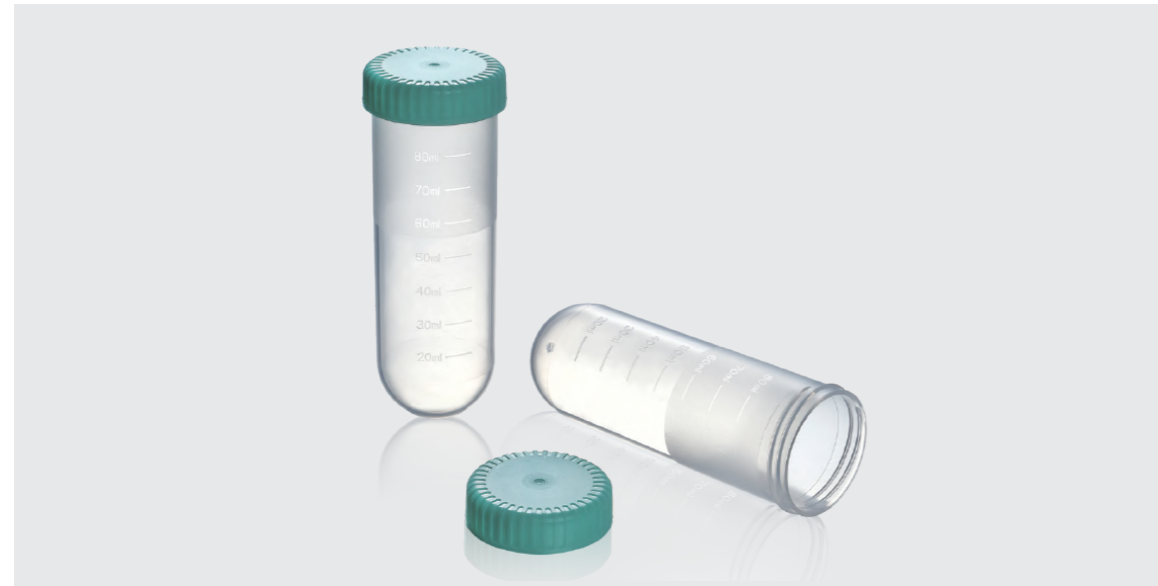

产品特性

- 管体采用优质的聚丙烯(PP)材料制成，成分明确，无动物源，化学稳定性好，抗冲击性强
- 圆弧形管底设计，底部受力面积大，管壁过渡平滑，应力分散均匀
- 离心时最大加液量为80mL，可耐受离心力6000×g
- 经-60kPa条件下严格的密封性测试，无泄漏、无变形
- 模刻刻度清晰、准确，便于观察
- 管体上部360°大面积磨砂书写区域设计，便于标识、记录
- 耐温范围:-80°C~121°C
- 非灭菌与辐照灭菌可选，辐照灭菌，SAL 10⁻⁶;无DNase/RNase,无热原

△ 本产品适用于市面上常见的大容量离心机品牌，例如:Thermo Fisher Scientific™、湘仪、卢湘仪等。

温馨提示:在进行离心操作时，请根据本产品 and 离心机转子的规格尺寸，选用合适的适配器一起使用。

目录号	容量(mL)	底类型	灭菌	最大离心力(×g)	包装	支/袋	支/箱
CFT011100	100.0	圆底	是	6000	袋装	25	300
CFT010100	100.0	圆底	否	6000	袋装	25	300

大容量锥形离心瓶

大容量锥形离心瓶是一种经济的大容量液体离心处理的实验室耗材，适用于大规模的细胞收获、质粒和蛋白质纯化等，能帮助研究人员减少离心循环，提高实验和生产效率。

- 规格:225mL 250mL 500mL 600mL
- 材质:瓶身聚丙烯(PP),瓶盖高密度聚乙烯(HDPE),均符合USP Class VI标准
- 底类型:圆锥底



产品特性

- 瓶身采用耐高温高压的优质PP材料制成，内外表面光滑，色泽均匀
- 模刻刻度清晰、准确，便于观察
- 225mL/250mL最大离心力RCF:7500×g，500mL/600mL最大离心力RCF:6000×g
- 采用螺旋密封盖设计，100%经过严格的在线密封性测试，确保产品无泄漏
- 建议加液量 80%
- 耐温范围:-80°C~121°C
- 辐照灭菌，SAL 10⁻⁶
- 无DNase/RNase,无热原

目录号	容量(mL)	底类型	灭菌	最大离心力(×g)	包装	个/袋	个/箱
CFT012225	225.0	圆锥底	是	7500	袋装	6	48
CFT012250	250.0	圆锥底	是	7500	袋装	6	48
CFT051500	500.0	圆锥底	是	6000	袋装	6	36
CFT020600	600.0	圆锥底	是	6000	袋装	1	32

高性能离心管

高性能离心管广泛用于多种实验操作，满足生物实验要求，符合ROHS标准，TSE/BSE风险声明，不含乳胶成份。独特的双色盖设计，密封性更佳，可耐-90Kpa负压，管体可耐受20000×g离心力。

- 规格: 15mL 50mL
- 盖类型: 双色盖 (内附胶圈)
- 底类型: 圆锥底 可立底
- 包装: 袋装 纸架装 塑料架装
- 材质: 管体聚丙烯 (PP), 管盖高密度聚乙烯 (HDPE), 管盖垫圈热塑性弹性体 (TPE), 均符合 USP Class VI 标准



目录号	容量 (mL)	底类型	灭菌	最大离心力 (×g)	包装	支/袋 (架)	支/箱
CFT920150	15.0	圆锥底	是	20000	纸架	50	500
CFT921150	15.0	圆锥底	是	20000	袋装	25	500
CFT922150	15.0	圆锥底	是	20000	袋装	50	500
CFT925150	15.0	圆锥底	否	20000	袋装	50	500
CFT926150	15.0	圆锥底	是	20000	塑架	50	300
CFT920500	50.0	圆锥底	是	20000	纸架	25	500
CFT921500	50.0	圆锥底	是	20000	袋装	25	500
CFT922500	50.0	圆锥底	是	20000	袋装	50	500
CFT925500	50.0	圆锥底	否	20000	袋装	50	500
CFT928500	50.0	圆锥底	是	20000	塑架	25	300
CFT926500	50.0	可立底	是	10000	袋装	50	500
CFT927500	50.0	可立底	否	10000	袋装	50	500

棕色离心管

棕色离心管由符合USP Class VI标准的PP材质制成，阻挡100%的紫外线，专为光敏样品的避光保存或离心操作而设计。

- 规格: 15mL 50mL
- 盖类型: 密封盖
- 底类型: 圆锥底
- 包装: 袋装 架装
- 材质: 管体聚丙烯 (PP), 管盖高密度聚乙烯 (HDPE), 均符合 USP Class VI 标准



目录号	容量 (mL)	底类型	灭菌	最大离心力 (×g)	包装	支/袋	支/箱
CFT710150	15.0	圆锥底	否	12500	袋装	50	500
CFT711150	15.0	圆锥底	是	12500	袋装	25	500
CFT712150	15.0	圆锥底	是	12500	架装	25	500
CFT710500	50.0	圆锥底	否	12500	袋装	50	500
CFT711500	50.0	圆锥底	是	12500	袋装	25	500
CFT712500	50.0	圆锥底	是	12500	架装	25	500

高离心力离心管

高离心力离心管由透明高分子材料聚丙烯 (PP) 材料制成，离心力高达21000×g，可广泛用于多种实验操作，满足生物实验要求，防止高速离心过程中的破裂和泄漏。

- 规格: 15mL 50mL
- 盖类型: 平盖
- 底类型: 圆锥底
- 包装: 袋装 架装
- 材质: 管体聚丙烯 (PP), 管盖高密度聚乙烯 (HDPE), 均符合 USP Class VI 标准

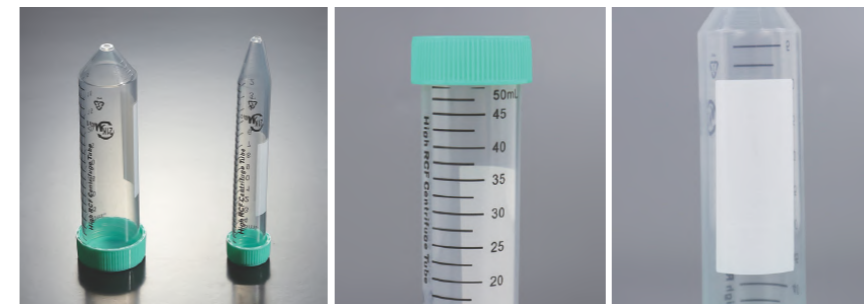

注意

- 离心管冻存时 (-80°C--20°C) 禁止用泡沫架冻存
- 高温高压时需拧松盖子

目录号	容量 (mL)	底类型	灭菌	最大离心力 (×g)	包装	支/袋	支/箱
CFT312150	15.0	圆锥底	是	21000	袋装	25	500
CFT322150	15.0	圆锥底	是	21000	纸架	25	500
CFT312500	50.0	圆锥底	是	21000	袋装	25	500
CFT322500	50.0	圆锥底	是	21000	纸架	25	500

15mL离心管带穿刺孔

由高质量的透明高分子材料聚丙烯 (PP) 制成，盖子带有丁基胶塞，可穿刺连接注射器。

- 规格: 15mL
- 底类型: 圆锥底
- 材质: 管体聚丙烯 (PP), 管盖高密度聚乙烯 (HDPE), 均符合 USP Class VI 标准

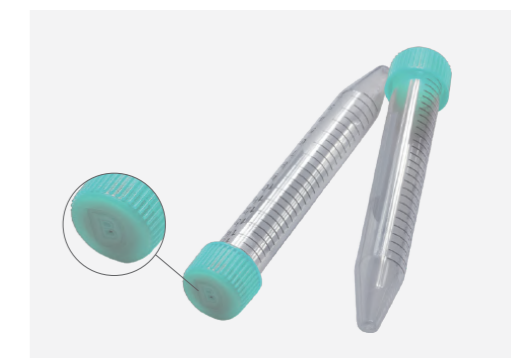

目录号	容量 (mL)	底类型	灭菌	最大离心力 (×g)	描述	包装	支/袋	支/箱
CFT013150-BD	15.0	圆锥底	是	12500	荧光绿盖, 盖子带有丁基胶塞, 可穿刺连接注射器, 灭菌	袋装	盖子: 100 管体: 25	盖子: 500 管体: 500

不含重金属离心管

不含重金属离心管由透明高分子材料聚丙烯(PP)材料制成,经过特殊处理,确保能干扰实验的三十多种微量金属元素低于1ppb(ICP-MS方法),非常适合环境检测等用途,如水质分析、其他可能会因离心管重金属污染样品等情况的应用。

- 规格: 15mL 50mL
- 材质: 管体聚丙烯(PP), 管盖高密度聚乙烯(HDPE), 均符合USP Class VI标准
- 盖类型: 平盖
- 底类型: 圆锥底
- 包装: 散装 袋装 架装



目录号	容量(mL)	底类型	灭菌	最大离心力(×g)	包装	支/袋	支/箱
CFT450150	15.0	圆锥底	是	12500	袋装	25	500
CFT451150	15.0	圆锥底	是	12500	架装	50	500
CFT452150	15.0	圆锥底	是	12500	散装	500	500
CFT450500	50.0	圆锥底	是	12500	袋装	25	500
CFT451500	50.0	圆锥底	是	12500	架装	25	500
CFT452500	50.0	圆锥底	是	12500	散装	500	500

一次性易翻盖离心管

主要用于中等体积样品的储存、运转、离心,易于翻盖,可单手操作。

- 规格: 15mL 50mL
- 底类型: 圆锥底
- 包装: 袋装 架装 散装
- 材质: 管体聚丙烯(PP), 管盖高密度聚乙烯(HDPE), 均符合USP Class VI标准



目录号	容量(mL)	底类型	灭菌	最大离心力(×g)	包装	支/袋(架)	支/箱
CFT201150	15.0	圆锥底	否	9400	散装	500	500
CFT211150	15.0	圆锥底	是	9400	袋装	25	500
CFT221150	15.0	圆锥底	是	9400	架装	50	500
CFT201500	50.0	圆锥底	否	9400	散装	500	500
CFT211500	50.0	圆锥底	是	9400	袋装	25	500
CFT221500	50.0	圆锥底	是	9400	架装	25	500

30mL可立底离心管

30mL可立底离心管主要用于中等体积样品的储存、运转、离心,与50mL离心管直径相同,但高度更低,降低了样品污染的风险,填补了传统15mL和50mL离心管之间的空白。

- 规格: 30mL
- 包装: 袋装 散装
- 盖类型: 平盖
- 材质: 管体聚丙烯(PP), 管盖高密度聚乙烯(HDPE), 均符合USP Class VI标准
- 底类型: 可立底

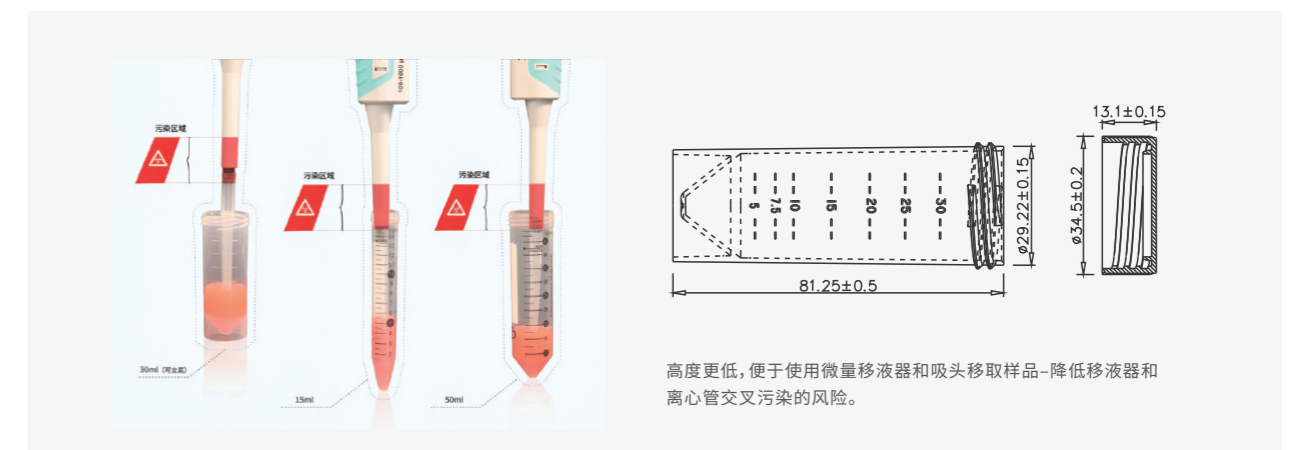

高度更低,便于使用微量移液器和吸头移取样品-降低移液器和离心管交叉污染的风险。

目录号	容量(mL)	底类型	灭菌	最大离心力(×g)	包装	支/袋	支/箱
CFT001030	30.0	可立底	是	7500	袋装	50	500
CFT011030	30.0	可立底	否	7500	袋装	50	500
CFT000030	30.0	可立底	否	7500	袋装	500	500

PS离心管

PS离心管由优质聚苯乙烯(PS)制成,与PP材质相比透明度更高,更便于观察管内液体状态,可用于细胞生物学、免疫学、微生物学和分子生物学等各种实验室的液体低速离心、取样、分装、储存等。

- 规格: 15mL 50mL
- 材质: 管体聚苯乙烯(PS), 管盖高密度聚乙烯(HDPE), 管架聚丙烯(PP), 管盖垫片聚乙烯(PE), 均符合USP Class VI标准
- 盖类型: 平盖
- 底类型: 圆锥底
- 包装: 纸架装 塑料架装 袋装



产品特性

- ◎ 管体采用高品质聚苯乙烯制成，透明度高，利于观察
- ◎ 管体可耐受弱酸弱碱溶液
- ◎ 模刻刻度清晰、准确，便于观察
- ◎ 成品经过严格的气密性测试，确保液体无泄漏
- ◎ 15mL PS离心管管盖装有防漏垫片
- ◎ 最大的RCF:3,000×g (15mL) 2,000×g (50mL)
- ◎ 建议使用温度:20°C~60°C
- ◎ 辐照灭菌和非灭菌可选，辐照灭菌SAL 10⁻⁶
- ◎ 无DNase/RNase, 无热原, 无细胞毒性

目录号	容量 (mL)	底类型	材料	灭菌	包装	支/袋(架)	支/箱
CFT721500	50.0	圆锥底	PS	是	塑料架装	25	300
CFT410150	15.0	圆锥底	PS	否	袋装	50	500
CFT411150	15.0	圆锥底	PS	是	袋装	25	500
CFT421150	15.0	圆锥底	PS	是	纸架装	25	500
CFT721150	15.0	圆锥底	PS	是	塑料架装	25	300

特别提示:聚苯乙烯 (PS) 管体不耐有机溶剂、芳香烃或氯化烃,不可高温高压灭菌。

外周血单个核细胞分离管

外周血单个核细胞分离管主要用于通过密度梯度离心法从外周全血、脐血或骨髓中分离单个核细胞 (MNCs)。洁特生物外周血单个核细胞分离管,独特的内置分离支架设计,能最大程度的减少目标样品与密度梯度介质的混合,离心分层后MNCs保留在支架上方,与沉于管底的红细胞和粒细胞层隔开,收集MNCs只需直接倾倒,大大降低了实验难度,与传统操作方法相比,节约了大量实验时间,同时,产品严格按照GMP标准生产,并通过权威第三方检测,可满足对生物实验耗材有更高洁净等级要求的实验需求。

- ◎ 规格:15mL 50mL 带分离支架
- ◎ 盖类型:平盖
- ◎ 底类型:圆锥底
- ◎ 分离支架:八孔圆柱形
- ◎ 材质:管体聚丙烯 (PP), 管盖高密度聚乙烯 (HDPE), 分离支架聚碳酸酯 (PC), 均符合USP Class VI标准

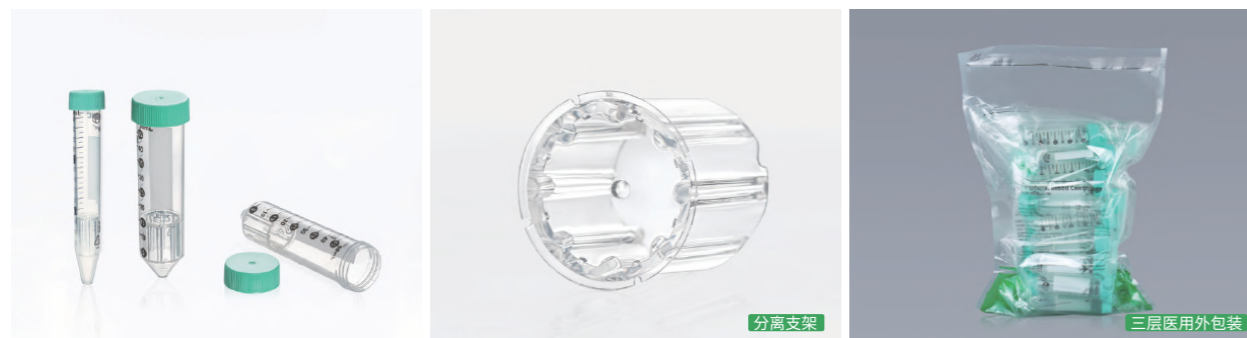

产品特性

- ◎ 内置分离支架设计,可最大程度减少样本和分离液混合,无需缓慢而费力地将样本加于密度梯度离心液面
- ◎ 操作简单,离心后直接倾倒即可,轻松收集MNCs
- ◎ 一致性高,可减少人为操作对实验结果的影响
- ◎ 节约时间,仅需15分钟即可完成外周血单个核细胞 (PBMCs) 分离
- ◎ 严格按照GMP标准生产,成品通过权威第三方检测,可满足对耗材洁净度有更高要求的实验需求
- ◎ 独立的三层洁净医用外包装,且最小包装均有批号标记用于质量追溯
- ◎ 辐照灭菌, SAL 10⁻⁶, 无DNase/RNase, 无热原, 无细胞毒性, 无支原体

注意事项:

- ◎ 请在常温下密封干燥避光保存外周血分离管,勿重复使用。
- ◎ 使用方法中的离心转速和时间适用于一般实验,各实验室可根据不同血样不同离心机种类自行调整。
- ◎ 可用于外周全血、骨髓和脐带血样本。血液在室温采集,在抗凝容器中存放不超过48小时,建议使用采血时间2小时内的样品,分离效果更佳。
- ◎ 可用生理盐水稀释样本帮助提高分离效果。建议血液样本稀释比例为1:2,骨髓样本稀释比例为1:4,可依照实验需求调整稀释比例。
- ◎ 本产品适用于处理0.5 - 17 mL的起始样本(样本存在个体差异,具体请参照说明书)。
- ◎ 需遵守生物安全实验室操作规程及当地对于生物危害安全的相关规定处理任何生物来源的样本。

目录号	描述	灭菌	未稀释	只/袋	只/箱
CSP021015	支架分离管,单支规格为15mL	是	0.5-4mL	25	100
CSP021050	支架分离管,单支规格为50mL	是	4-17mL	25	100

离心管架

离心管架可将各类离心管垂直稳固地固定,有效防止样品倾倒和洒落,保障实验过程的安全与准确性。洁特生物离心管架采用优质聚丙烯 (PP) 材料制成,不易变形,坚固耐用,反复冻融及高温、高压灭菌后仍能保持良好性能,可重复使用。系列产品拥有多种规格,可适配洁特生物离心管、微量离心管、冻存管、PCR管、生物反应管及大容量离心瓶,满足不同实验场景下的样品处理需求。

- ◎ 规格:微量离心管架 离心管架 大容量离心瓶架 7孔离心管座
- ◎ 颜色:荧光绿 深绿 白色 蓝色
- ◎ 材质:聚丙烯 (PP),符合USP Class VI标准
- ◎ 适配管型:PCR管 (0.2mL) 冻存管 (0.5-2mL) 微量离心管 (0.5-5mL) 一次性离心管 (15-50mL) 大容量锥形离心瓶 (225-600mL) 生物反应管 (15-600mL)



产品特性

- 采用优质聚丙烯(PP)材料制成,用料厚实,坚固耐用
- 可耐高温、低温, -80°C反复冻融后仍能保持稳固结构,也可在121°C高温高压灭菌
- 表面带有数字或字母标记,便于识别和实验记录
- 辐照灭菌和非灭菌可选,辐照灭菌, SAL 10⁻⁶, 无DNase/RNase, 无热原

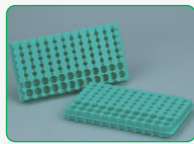

微量离心管架

- 采用双面设计,可满足0.2-5.0mL微量离心管放置需求,共计186个孔位
- 产品边缘圆润,握持手感舒适



离心管架

- 15/50mL两种规格,均配备25孔位,荧光绿/深绿/蓝/白四种颜色可选
- 底部多骨位支撑,结构稳固
- 支持叠放,节省实验室空间



7孔离心管座

- 可同时放置3孔2.0mL微量离心管,3孔15mL离心管和1孔50mL离心管
- 中心孔可适配50mL管式过滤器



大容量离心瓶架

- 3种规格可选,可满足225、250、500、600mL离心瓶放置需求
- 底部带有多骨位加强支撑,承重性佳,受力均匀,可稳定放置于摇床
- 支持叠放,节省实验室空间
- 带有握提把手,便于实验过程中的承重移动

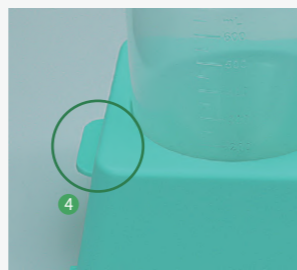
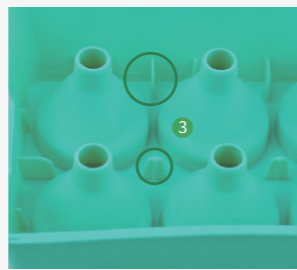
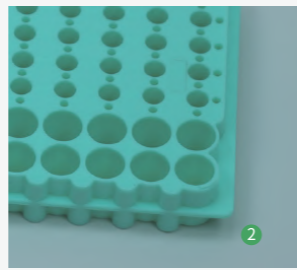
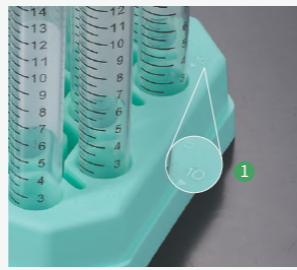

微量离心管架(适配PCR管/微量离心管/冻存管)

目录号	适配规格 (mL)	容量(孔数)	灭菌	颜色	可叠放	个/袋	个/箱
CTS003001	0.2	30	否	荧光绿	是	1	20
	0.5	60	否	荧光绿	是	1	20
	1.5, 2.0	72	否	荧光绿	是	1	20
	5.0	24	否	荧光绿	是	1	20

离心管架

目录号	适配规格 (mL)	容量(孔数)	灭菌	颜色	可叠放	个/袋	个/箱
CFR001015	15	25	否	荧光绿	是	5	50
CFR011015	15	25	是	荧光绿	是	5	50
CFR002015	15	25	否	深绿	是	5	50
CFR012015	15	25	是	深绿	是	5	50
CFR003015	15	25	否	白色	是	5	50
CFR013015	15	25	是	白色	是	5	50
CFR004015	15	25	否	蓝色	是	5	50

离心管架

目录号	适配规格 (mL)	容量(孔数)	灭菌	颜色	可叠放	个/袋	个/箱
CFR014015	15	25	是	蓝色	是	5	50
CFR001050	50	25	否	荧光绿	是	5	50
CFR011050	50	25	是	荧光绿	是	5	50
CFR002050	50	25	否	深绿	是	5	50
CFR012050	50	25	是	深绿	是	5	50
CFR003050	50	25	否	白色	是	5	50
CFR013050	50	25	是	白色	是	5	50
CFR004050	50	25	否	蓝色	是	5	50
CFR014050	50	25	是	蓝色	是	5	50

7孔离心管座(适配微量离心管/离心管/冻存管)

目录号	适配规格 (mL)	容量(孔数)	灭菌	颜色	可叠放	个/袋	个/箱
CTS001001	7孔,适用于2.0mL微量离心管与15mL, 50mL离心管	7	否	荧光绿	否	1	50
CTS002001		7	是	荧光绿	否	1	50
CTS001002		7	否	荧光绿	否	5	50
CTS002002		7	是	荧光绿	否	5	50

大容量离心瓶架

目录号	适配规格 (mL)	容量(孔数)	灭菌	颜色	可叠放	个/袋	个/箱
CTS001225	225, 250	6	否	荧光绿	是	6	12
CTS001500	500	4	否	荧光绿	是	6	12
CTS001600	600	3	否	荧光绿	是	6	12

一次性血清管/样品管

一次性血清管/样品管采用透明高分子材料聚丙烯(PP)制成,具有极佳的化学稳定性和密封性,适用于血清、细胞和组织的保存和低温冷藏。

- 规格: 0.5mL 1.5mL 2.0mL 5.0mL 15.0mL 50.0mL
- 材质: 管体聚丙烯(PP), 管盖高密度聚乙烯(HDPE), 均符合USP Class VI标准
- 底类型: 圆锥底 可立底

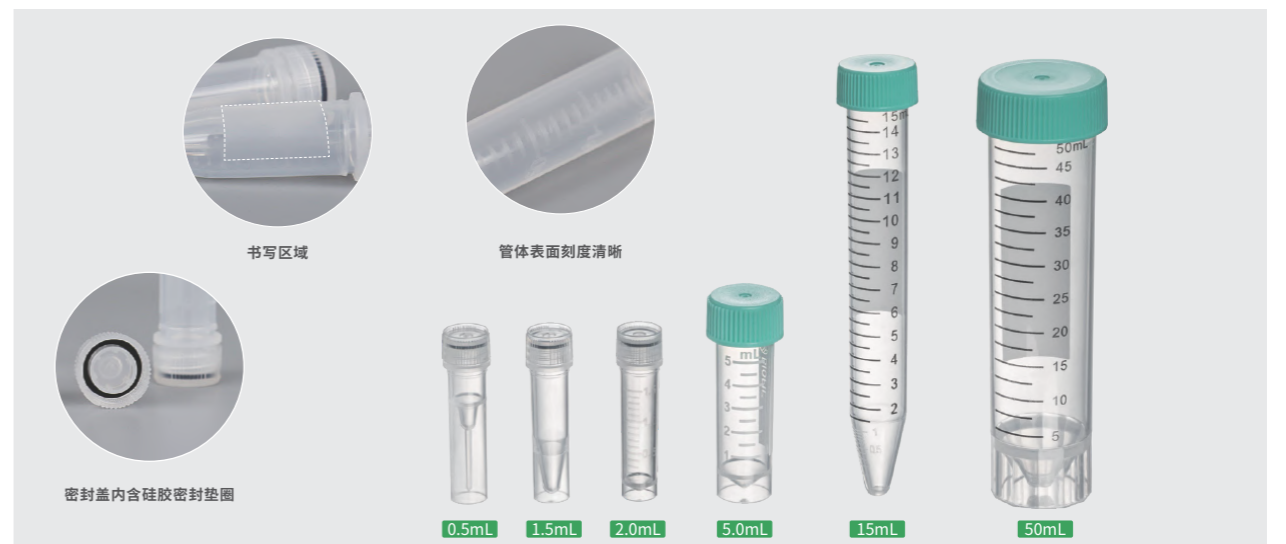

产品特性

- ◎ 6种规格可选:0.5mL、1.5mL、2.0mL、5.0mL、15.0mL、50.0mL
- ◎ 管身采用PP材质制成,均匀透明
- ◎ 耐温范围:-20℃~121℃
- ◎ 管体有书写区域设计,方便标识、记录
- ◎ 密封盖内含硅胶密封垫圈,更好地避免液体渗漏
- ◎ 辐照灭菌和非灭菌可选,辐照灭菌, SAL 10⁻⁶
- ◎ 无DNase/RNase,无热原

目录号	容量(mL)	底类型	刻度	灭菌	个/袋	个/箱
SST000005	0.5	可立底	无	否	50	5000
SST001005	0.5	可立底	无	是	50	5000
SST001015	1.5	可立底	无	是	50	5000
SST000015	1.5	可立底	无	否	50	5000
SST001020	2.0	可立底	有	是	20	5000
SST000020	2.0	可立底	有	否	20	5000
SST001050	5.0	可立底	有	是	20	2500
SST000050	5.0	可立底	有	否	20	2500
SST001150	15.0	圆锥底	有	是	25	500
SST000150	15.0	圆锥底	有	否	50	500
SST001500	50.0	可立底	有	是	25	500
SST000500	50.0	可立底	有	否	25	500

一次性吸管

一次性吸管,主要用于快速移取或转移非固定量的液体。

- ◎ 规格:145mm 230mm
- ◎ 包装:独立纸/塑包装加内袋 大包装
- ◎ 材质:聚苯乙烯(PS),符合USP Class VI标准



产品特性

- ◎ 两种规格可选,145mm和230mm
- ◎ 嘴型细长,方便从窄口容器或小容器取液
- ◎ 透明无刻度,便于观察
- ◎ 辐照灭菌, SAL 10⁻⁶; 无DNase/RNase,无热原

目录号	长度(mm)	灭菌	包装	支/袋	支/箱
PP000145	145.0	是	纸/塑	50	200
PP010145	145.0	是	袋装	25	500
PP000230	230.0	是	纸/塑	50	200
PP010230	230.0	是	袋装	25	500

一次性移液管

一次性移液管主要用于量取或转移一定体积的液体,搭配合适的移液器使用,可广泛用于组织培养、细菌学、临床、科研实验等领域。洁特生物一次性移液管,除管身有不同精度刻度标记外,管头用不同的颜色环标记不同的容量规格,更便于工作时的识别和使用。管头部带有滤芯过滤塞,能更好地防止在吸取样品时发生交叉污染,优化的管尾设计适配各种常见的移液器。

- ◎ 规格:1.0mL 2.0mL 5.0mL 10.0mL 25.0mL 50.0mL 100.0mL
- ◎ 包装:大包装 独立纸塑包装 独立塑塑包装 独立纸塑包装加内袋 独立塑塑包装加内袋
- ◎ 材质:管体聚苯乙烯(PS),滤芯聚烯烃(PO),均符合USP Class VI标准

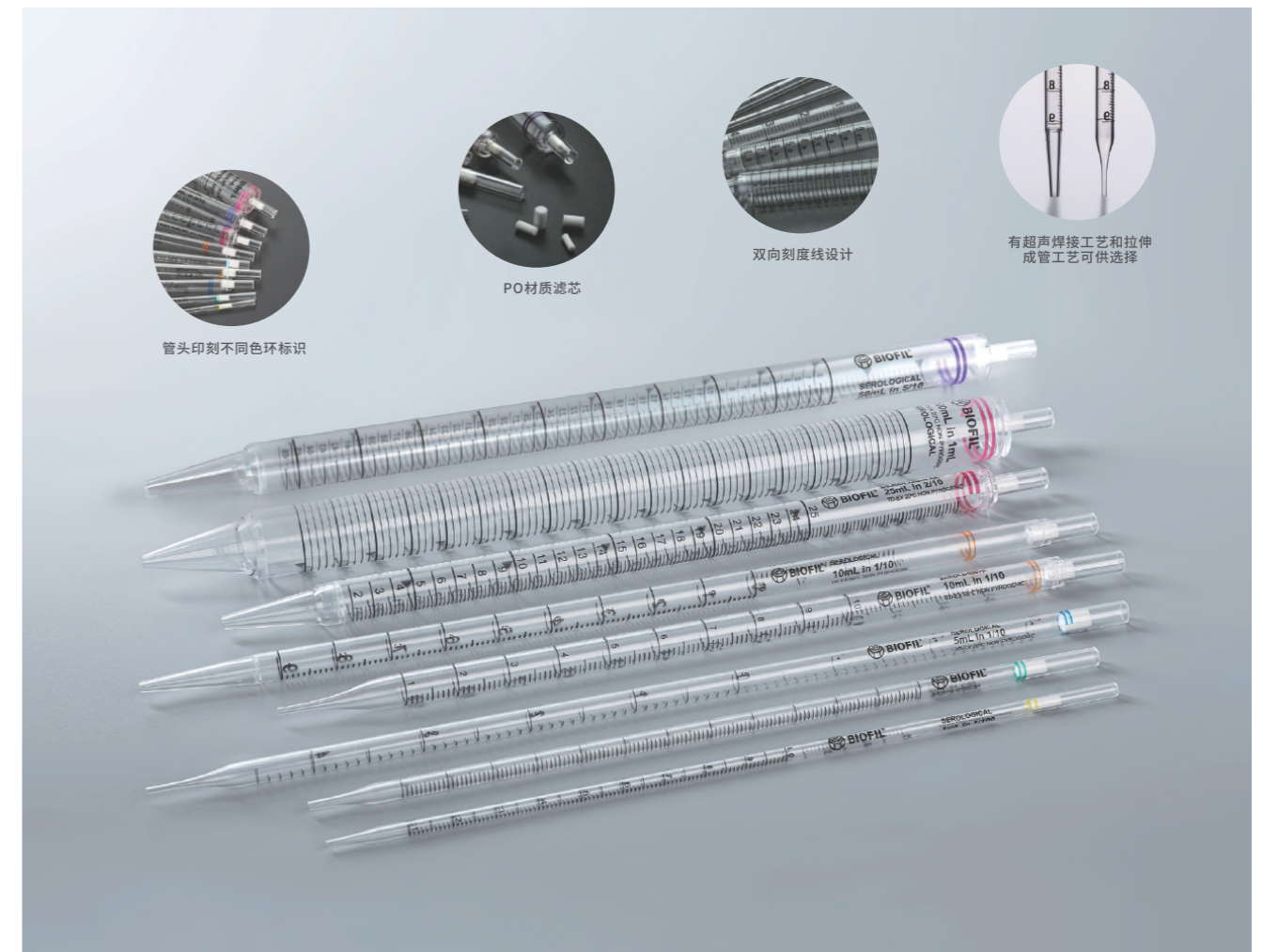

产品特性

- ◎ 多种容量规格可选
- ◎ 管头印刻不同色环标识, 便于识别移液管量程型号
- ◎ 双向刻度线设计, 便于识别移液体积, 负刻度增加移液容量, 适用于更大容量
- ◎ 刻度线清晰、准确, 精准度可达总容积的±2%
- ◎ 每种规格移液管均带有滤芯, 可阻止样品、气溶胶和水蒸气进入移液器内, 防止移液器内的杂质污染样品, 避免交叉污染
- ◎ 1.0、2.0、5.0、10.0mL 移液管采用拉伸方式成管; 10.0、25.0、50.0和100mL 移液管管头/管嘴采用超声焊接方式与管体连接
- ◎ 优化的管尾适配市面上常见的各种带橡胶适配头的移液器
- ◎ 多种包装方式可选, 纸塑或塑塑包装, 可撕开或穿透, 便于操作; 大包装易于批量使用, 减少包装废弃物
- ◎ 超声焊接成管的移液管100%经过严格的在线气密性测试
- ◎ 每个包装都有独立的产品批号, 便于质量追溯
- ◎ 辐照灭菌和非灭菌可选, 辐照灭菌SAL 10⁻⁶
- ◎ 无DNase/RNase, 无热原

一次性移液管, 大包装

目录号	容量(mL)	刻度(mL)	长度(mm)	色环	灭菌	支/袋	支/箱
GSP012001	1.0	1/100	268.5	黄	是	25	1000
GSP012002	2.0	1/50	272.0	绿	是	25	1000
GSP012005	5.0	1/10	341.0	蓝	是	25	500
GSP012010	10.0	1/10	346.3	橙	是	25	400
GSP012110	10.0,大口	1/10	346.3	橙	是	25	400
GSP112010	10.0,拉伸	1/10	303.4	橙	是	25	400
GSP012025	25.0	2/10	308.5	红	是	10	150
GSP012125	25.0,加长	2/10	338.9	红	是	10	150
GSP012050	50.0	5/10	346.6	紫	是	10	100
GSP012100	100.0	1	346.8	紫	是	10	60
GSP011001	1.0	1/100	268.5	黄	否	25	1000
GSP011002	2.0	1/50	272.0	绿	否	25	1000
GSP0110102	2.0	1/100	272.0	绿	否	25	1000
GSP011005	5.0	1/10	341.0	蓝	否	25	500
GSP011010	10.0	1/10	346.3	橙	否	25	400
GSP011110	10.0,大口	1/10	346.3	橙	否	25	400
GSP111010	10.0,拉伸	1/10	303.4	橙	否	25	400
GSP011025	25.0	2/10	308.5	红	否	10	150
GSP011125	25.0,加长	2/10	338.9	红	否	10	150
GSP011050	50.0	5/10	346.6	紫	否	10	100
GSP011100	100.0	1	346.8	紫	否	10	60

一次性移液管, 单支独立塑塑包装

目录号	容量(mL)	刻度(mL)	长度(mm)	色环	灭菌	支/袋	支/箱
GSP020001	1.0	1/100	268.5	黄	是	1	500
GSP020002	2.0	1/50	272.0	绿	是	1	500
GSP020102	2.0	1/100	272.0	绿	是	1	500
GSP020005	5.0	1/10	341.0	蓝	是	1	200
GSP010105	5.0,大口	1/10	341.0	蓝	是	1	200
GSP020010	10.0	1/10	346.3	橙	是	1	200
GSP020110	10.0,大口	1/10	346.3	橙	是	1	200
GSP0201010	10.0,拉伸	1/10	303.4	橙	是	1	200
GSP020025	25.0	2/10	308.5	红	是	1	150
GSP020125	25.0,加长	2/10	338.9	红	是	1	150
GSP020050	50.0	5/10	346.6	紫	是	1	100
GSP020100	100.0	1	346.8	紫	是	1	50

一次性移液管, 单支独立纸塑包装

目录号	容量(mL)	刻度(mL)	长度(mm)	色环	灭菌	支/袋	支/箱
GSP010001	1.0	1/100	268.5	黄	是	1	500
GSP010002	2.0	1/50	272.0	绿	是	1	500
GSP010102	2.0	1/100	272.0	绿	是	1	500
GSP010005	5.0	1/10	341.0	蓝	是	1	200
GSP010010	10.0	1/10	346.3	橙	是	1	200
GSP010110	10.0,大口	1/10	346.3	橙	是	1	200
GSP211010	10.0,拉伸	1/10	303.4	橙	是	1	200
GSP010025	25.0	2/10	308.5	红	是	1	150
GSP010125	25.0,加长	2/10	338.9	红	是	1	150
GSP010050	50.0	5/10	346.6	紫	是	1	100
GSP010100	100.0	1	346.8	紫	是	1	50

一次性移液管, 独立纸塑包装, 加内袋

目录号	容量(mL)	刻度(mL)	长度(mm)	色环	灭菌	支/袋	支/箱
GSP110001	1.0	1/100	268.5	黄	是	100	600
GSP110002	2.0	1/50	272.0	绿	是	100	500
GSP110102	2.0	1/100	272.0	绿	是	100	500
GSP110005	5.0	1/10	341.0	蓝	是	50	200
GSP110010	10.0	1/10	346.3	橙	是	50	200
GSP110110	10.0,大口	1/10	346.3	橙	是	50	200
GSP210010	10.0,拉伸	1/10	303.4	橙	是	50	200
GSP110025	25.0	2/10	308.5	红	是	50	150
GSP110125	25.0,加长	2/10	338.9	红	是	50	150
GSP110050	50.0	5/10	346.6	紫	是	30	90
GSP110100	100.0	1	346.8	紫	是	10	50

一次性移液管, 独立塑塑包装, 加内袋

目录号	容量(mL)	刻度(mL)	长度(mm)	色环	灭菌	支/袋	支/箱
GSP120001	1.0	1/100	268.5	黄	是	100	600
GSP120002	2.0	1/50	272.0	绿	是	100	500
GSP120102	2.0	1/100	272.0	绿	是	100	500
GSP120005	5.0	1/10	346.3	蓝	是	50	200
GSP120010	10.0	1/10	346.3	橙	是	50	200
GSP120110	10.0,大口	1/10	303.4	橙	是	50	200
GSP121010	10.0,拉伸	1/10	303.4	橙	是	50	200
GSP120025	25.0	2/10	308.5	红	是	50	150
GSP120125	25.0,加长	2/10	338.9	红	是	50	150
GSP120050	50.0	5/10	346.6	紫	是	30	90
GSP120100	100.0	1	346.8	紫	是	10	50

一次性宽头移液管

一次性宽头移液管可满足实验中一定体积液体的快速抽吸，亦可吸取较大组织块，广泛应用于组织培养、临床、科研实验等领域。

- 规格: 1.0mL 2.0mL 5.0mL 10.0mL
- 包装: 独立纸塑包装 独立纸塑包装加内袋 大包装
- 材质: 管体聚苯乙烯 (PS), 滤芯聚烯烃 (PO), 均符合 USP Class VI 标准

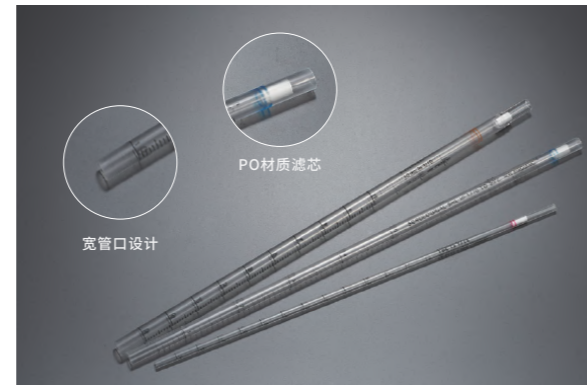

一次性宽头移液管, 大包装

目录号	容量(mL)	刻度(mL)	长度(mm)	色环	灭菌	包装	支/袋	支/箱
GSP312005	5.0	1/10	319.0	■	是	纸/塑	25	500
GSP312010	10.0	1/10	308.5	■	是	纸/塑	25	500

一次性宽头移液管, 单支独立纸塑包装

目录号	容量(mL)	刻度(mL)	长度(mm)	色环	灭菌	包装	支/袋	支/箱
GSP310001	1.0	1/10	270.0	■	是	纸/塑	1	500
GSP310002	2.0	1/100	270.0	□	是	纸/塑	1	500
GSP310005	5.0	1/10	319.0	■	是	纸/塑	1	500
GSP310010	10.0	1/10	308.5	■	是	纸/塑	1	200

一次性宽头移液管, 独立纸塑包装, 加内袋

目录号	容量(mL)	刻度(mL)	长度(mm)	色环	灭菌	包装	支/袋	支/箱
GSP311005	5.0	1/10	319.0	■	是	纸/塑	50	200
GSP311010	10.0	1/10	308.5	■	是	纸/塑	50	200

一次性移液短管

独特的移液短管设计, 比一般的移液管短一半左右, 符合人体工学设计, 更方便量取和转移液体, 特别适用于有限的窄小空间的液体处理操作, 如在层流罩下方使用等。

- 规格: 5mL 10mL 25mL
- 包装: 独立纸塑包装
- 材质: 管体聚苯乙烯 (PS), 滤芯聚烯烃 (PO), 符合 USP Class VI 标准

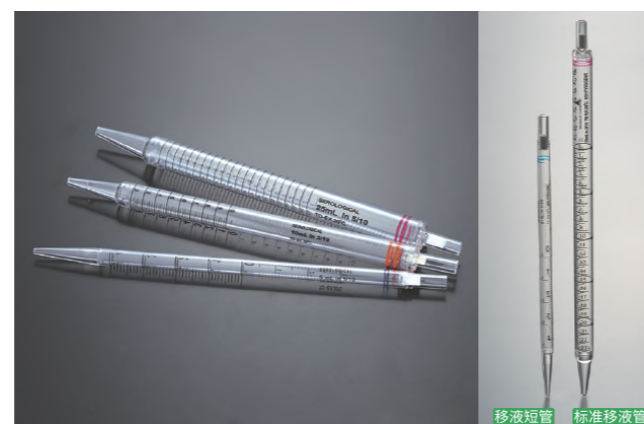

目录号	容量(mL)	刻度(mL)	长度(mm)	色环	灭菌	包装	支/袋	支/箱
GSP010205	5.0	1/10	234.0	■	是	纸/塑	1	200
GSP010210	10.0	2/10	234.0	■	是	纸/塑	1	150
GSP010225	25.0	5/10	234.0	■	是	纸/塑	1	100

一次性抽吸移液管

一次性抽吸移液管, 透明无刻度的设计可在液体吸取过程中方便观察。无滤芯设计可以满足连续抽取废液。其中, 1.0、2.0、5.0、10.0mL 移液管采用拉伸方式成管, 10.0、25.0、50.0和100mL 移液管管头/管嘴采用超声焊接方式与管体连接。

- 规格: 1.0mL 2.0mL 5.0mL 10.0mL 25.0mL 50.0mL 100.0mL
- 包装: 独立纸塑包装 独立纸塑包装加内袋 独立塑塑包装加内袋 大包装
- 材质: 管体聚苯乙烯 (PS), 符合 USP Class VI 标准

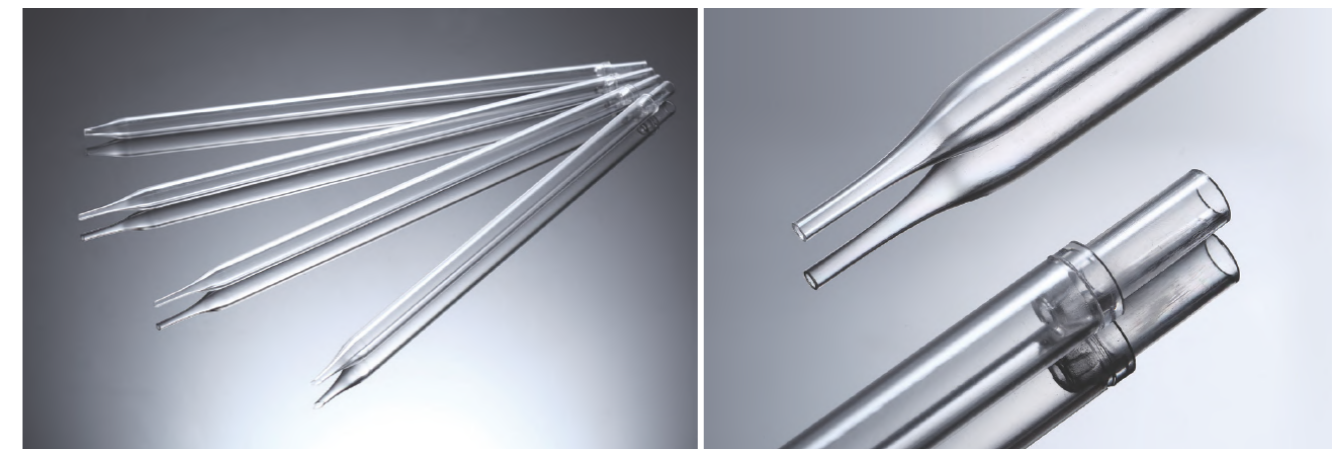

一次性抽吸移液管, 大包装

目录号	容量(mL)	长度(mm)	灭菌	支/袋	支/箱
GSP000001	1.0	268.5	是	25	1000
GSP000002	2.0	270.0	是	25	1000
GSP000005	5.0	341.0	是	25	400
GSP000010	10.0	346.3	是	25	400
GSP000025	25.0	308.5	是	10	150
GSP000050	50.0	346.6	是	10	100
GSP000100	100.0	346.8	是	10	60
GSP001001	1.0	268.5	否	25	1000
GSP001002	2.0	270.0	否	25	1000
GSP001005	5.0	341.0	否	25	400
GSP001010	10.0	346.3	否	25	400
GSP001025	25.0	308.5	否	10	150
GSP001050	50.0	346.6	否	10	100
GSP001100	100.0	346.8	否	10	60

10mL一次性抽吸移液管, 拉伸管

目录号	容量(mL)	长度(mm)	灭菌	包装	支/袋	支/箱
GSP002010	10.0	303.4	是	塑/塑	25	400
GSP003010	10.0	303.4	否	塑/塑	25	400
GSP101010	10.0	303.4	是	纸/塑	1	200
GSP201010	10.0	303.4	是	纸/塑	50	200

一次性抽吸移液管, 单支独立纸塑包装

目录号	容量(mL)	长度(mm)	灭菌	支/袋	支/箱
GSP100001	1.0	268.5	是	1	500
GSP100002	2.0	270.0	是	1	500
GSP100005	5.0	341.0	是	1	200
GSP100010	10.0	346.3	是	1	200
GSP100025	25.0	308.5	是	1	150
GSP100050	50.0	346.6	是	1	100
GSP100100	100.0	346.8	是	1	50

一次性抽吸移液管, 独立纸塑包装, 加内袋

目录号	容量(mL)	长度(mm)	灭菌	支/袋	支/箱
GSP200001	1.0	268.5	是	100	600
GSP200002	2.0	270.0	是	100	500
GSP200005	5.0	341.0	是	50	200
GSP200010	10.0	346.3	是	50	200
GSP200025	25.0	308.5	是	50	150
GSP200050	50.0	346.6	是	30	90
GSP200100	100.0	346.8	是	10	50

一次性牛奶移液管

适用于微量液体的吸取转移。

- 规格: 1.1mL 2.2mL
- 包装: 独立纸塑包装加内袋 大包装
- 材质: 管体聚苯乙烯 (PS), 滤芯聚烯烃 (PO), 均符合 USP Class VI 标准



一次性牛奶移液管, 大包装

目录号	容量(mL)	长度(mm)	色环	灭菌	支/袋	支/箱
GSP010011	1.1	268.5	■	是	25	1000
GSP020011	1.1	268.5	■	是	50	500
GSP010022	2.2	272.0	■	是	50	400

一次性牛奶移液管, 独立纸塑包装, 加内袋

目录号	容量(mL)	长度(mm)	色环	灭菌	支/袋	支/箱
GSP011011	1.1	268.5	■	是	200	1000
GSP021011	1.1	268.5	■	是	50	250
GSP011022	2.2	272.0	■	是	50	250

一次性使用采样管

洁特生物一次性使用采样管, 由优质高分子聚丙烯 (PP) 材料制成, 有5mL、10mL、30mL三种规格可选, 主要用于疾控、医院等部门对冠状病毒、禽流感病毒、HPV、手足口病毒等病原微生物样本的采集、储存和转运, 可满足不同临床、科研等需求。

- 规格: 5mL 10mL 30mL
- 包装: 散装
- 材质: 管体聚丙烯 (PP), 管盖高密度聚乙烯 (HDPE), 均符合 USP Class VI 标准

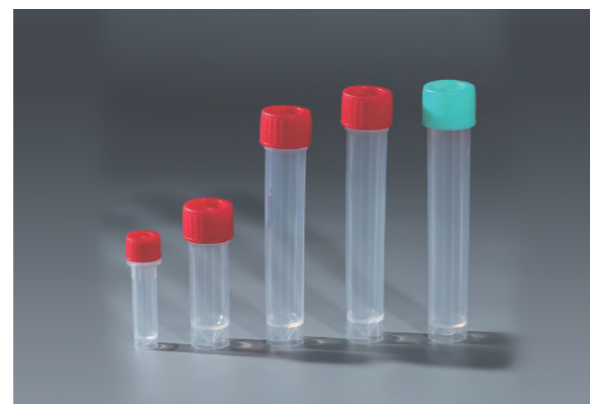

产品特性

- 优质高分子聚丙烯 (PP) 材料制成, 管体透明, 无刻度, 可视度好, 可立底
- 5mL、10mL、30mL 三种规格可选
- 锥形底部设计便于倾倒, 减少残留
- 螺旋口密封, 独特的结构设计和制造工艺, 防止漏液
- 适用范围广, 可用于多种生物样本的采集、储存和转运
- 尺寸符合新冠病毒核酸混采检测技术规范

目录号	规格(mL)	灭菌	盖颜色	管(个/袋)	盖(个/袋)
CYT001005	5	否	红色	2500	2500
CYT001010	10(10合一标准管)	否	荧光绿	1000	1000
CYT001030	30(20合一标准管)	否	荧光绿	700	700
CYT002030	30(20合一标准管)	否	红色	700	700

一次性巴斯德吸管

一次性巴斯德吸管(转液管)常用于细胞试验、临床试验、克隆试验等少量液体的吸取、转移或携带等操作。

- 规格: 0.2mL 1.0mL 3.0mL 5.0mL
- 包装: 盒装 袋装
- 材质: 聚乙烯 (PE), 符合 USP Class VI 标准

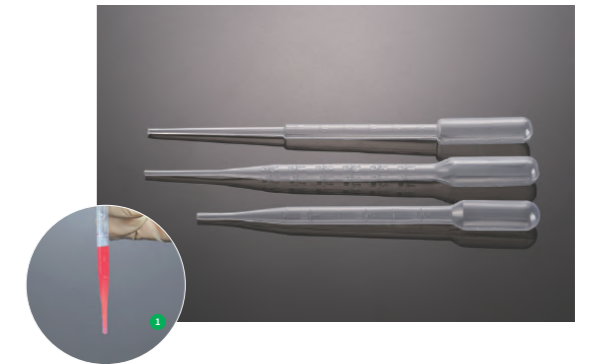

产品特性

- 多种容量规格可选
- 管体半透明、亮白、管壁液体流动性理想, 易控性强
- 可用于液氮环境
- 管身纤细柔软, 可弯曲, 方便出入微量或特殊容器
- 小吸头可保证滴量的可重复性
- 管端可热封, 方便液体的携带
- 每个包装都有独立的产品批号, 便于质量追溯
- 辐照灭菌和非灭菌可选, 辐照灭菌, SAL 10⁻⁶
- 无DNase/RNase, 无热原

一次性巴斯德吸管, 袋装, 单支独立包装

目录号	容量(mL)	长度(mm)	包装	灭菌	支/袋	支/箱
PP101002	0.2	68.0	单支	是	1	5000
PP101010	1.0	150.0	单支	是	1	4000
PP101030	3.0	155.0	单支	是	1	4000
PP102030	3.0加长	180.0	单支	是	1	4000
PP112030	3.0加长	180.0	单支	是	1	4000
PP205050	5.0	250.0	单支	是	1	1600

一次性巴斯德吸管, 袋装, 散装

目录号	容量(mL)	长度(mm)	包装	灭菌	支/袋	支/箱
PP000002	0.2	68.0	多支	否	100	10000
PP000010	1.0	150.0	多支	否	100	5000
PP102010	1.0	150.0	多支	是	20	4000
PP000030	3.0	155.0	多支	否	100	5000
PP003030	3.0加长	180.0	多支	否	100	5000
PP001002	0.2	68.0	多支	是	100	10000
PP001010	1.0	150.0	多支	是	100	5000
PP001030	3.0	155.0	多支	是	100	5000
PP002030	3.0加长	180.0	多支	是	100	5000

一次性巴斯德吸管, 盒装

目录号	容量(mL)	长度(mm)	包装	灭菌	支/盒	支/箱
PP201010	1.0	150.0	单支(塑塑)	是	1	2000
PP205010	1.0	150.0	单支(纸塑)	是	1	2000
PP200010	1.0	150.0	多支	否	200	2000
PP200030	3.0	155.0	多支	否	200	2000
PP201030	3.0	155.0	单支(塑塑)	是	1	2000
PP202030	3.0加长	180.0	单支(塑塑)	是	200	2000
PP203030	3.0加长	180.0	单支(纸塑)	是	1	2000
PP205030	3.0	155.0	单支(纸塑)	是	1	2000
PP303030	3.0加长	180.0	多支	否	200	2000

培养基方瓶

洁特生物培养基方瓶,采用高透明PETG或PET材质制成,适用于生物制药、生物技术与科研实验室的液体处理需求,为培养基、血清、缓冲液、中间体等关键液体的储存、转移与运输提供理想容器。

- 规格 (PETG款): 30mL 60mL 125mL 250mL 500mL 1000mL 2000mL 5000mL
- 规格 (PET款): 500mL
- 材质: 瓶身聚对苯二甲酸乙二酯共聚物(PETG)/聚对苯二甲酸乙二醇酯(PET), 瓶盖高密度聚乙烯(HDPE), 均符合USP Class VI标准



产品特性

- 壁厚均匀, 具有卓越的抗破裂与耐冲击特性
- 瓶身透明度高; 模刻刻度清晰、准确, 便于观察
- 具有精密设计的密封防漏结构, 成品经严格的密封性测试, 无泄漏、无变形
- 耐化学性能好, 有效阻隔CO₂和O₂, 维持pH稳定
- 耐温范围: -80°C ~ 60°C
- 具有极低的可提取物水平及高生物安全性
- 瓶颈处有收缩环, 可固定收缩膜
- 瓶底带洁特Logo, 底部内凹弧边设计, 放置稳定
- 辐照灭菌, SAL 10⁻⁶; 无DNase/RNase
- 无热原、无内毒素、无细胞毒性



PET培养基方瓶

目录号	容量 (mL)	盖类型	灭菌	瓶颈内径 (mm)	外径 (mm)	带盖高度 (mm)	包装	个/托盘	个/箱
SSB430500	500.0	密封盖	是	28.5	76.5方形	175.2	塑料托盘+双层包装袋	24	48
SSB530500	500.0	密封盖	是	28.5	76.5方形	175.2	独立袋装	1	24

PETG培养基方瓶

目录号	容量 (mL)	盖类型	灭菌	瓶颈内径 (mm)	外径 (mm)	带盖高度 (mm)	包装	个/托盘	个/箱
SSB010030	30	密封盖	是	13.8	38.2方形	62.5	塑料托盘+双层包装袋	24	96
SSB010060	60	密封盖	是	18.0	40.4方形	82.5	塑料托盘+双层包装袋	24	96
SSB010125	125	密封盖	是	28.6	53方形	106.5	塑料托盘+双层包装袋	24	96
SSB010250	250	密封盖	是	28.6	59方形	144.0	塑料托盘+双层包装袋	24	96
SSB130500	500	密封盖	是	28.6	74方形	178.5	塑料托盘+双层包装袋	24	48
SSB010000	1000	密封盖	是	28.6	92方形	217.0	塑料托盘+双层包装袋	24	24
SSB010002	2000	密封盖	是	47.2	115.5方形	270.0	塑料托盘+双层包装袋	6	12
SSB130002	2000	密封盖	是	47.2	115.5方形	270.0	独立袋装	1	12
SSB130005	5000	密封盖	是	41.6	166.5方形	298.7	独立袋装	1	6

培养液瓶

洁特生物培养液瓶,采用优质的高分子材料聚苯乙烯及特殊的生产工艺制成,适用于实验室各种液体制剂的存放与配制,包括培养液、血清、试剂等。

- 规格: 150mL 250mL 500mL 1000mL 2000mL
- 材质: 瓶体聚苯乙烯(PS), 瓶盖高密度聚乙烯(HDPE), 均符合USP Class VI标准



产品特性

- 5种容量规格可供选择: 150、250、500、1000和2000mL
- 采用优质的高分子材料聚苯乙烯制成, 透明度良好、结构坚固、重量轻
- 瓶壁刻度清晰, 便于观察、识别
- 宽口设计, 易于液体倒入和倒出
- 两侧易握式设计, 符合人体工程学, 便于握取
- 耐弱酸碱
- 100%经过严格的在线气密性测试
- 每个包装袋均有产品批号, 便于质量追溯
- 辐照灭菌, SAL 10⁻⁶, 无DNase/RNase, 无热原

目录号	容量 (mL)	灭菌	个/袋	个/箱
CTF010150	150	是	1	24
CTF010250	250	是	1	24
CTF010500	500	是	1	24
CTF010001	1000	是	1	24
CTF010002	2000	是	1	12

试剂瓶

试剂瓶可用于生物试剂的包装和长期储存。洁特生物试剂瓶采用进口优质聚丙烯PP/高密度聚乙烯HDPE原材料制成，理化指标优异，具有很强的抗压性、冲击性与耐酸性能，产品遵循ISO 9001、ISO 13485质量管理体系，在十万级洁净车间生产环境生产，可用于储存分子生物学、细胞生物学、检验医学等领域的各类生物试剂。

- ◎ 类型：广口
- ◎ 规格：8mL 15mL 30mL 60mL 125mL 250mL 500mL 1000mL
- ◎ 颜色：本色 棕色
- ◎ 材质：聚丙烯 (PP)/高密度聚乙烯 (HDPE)，均符合USP Class VI标准



产品特性

- ◎ 采用进口优质聚丙烯PP/高密度聚乙烯HDPE原料制成，理化指标优异，无生物毒性
- ◎ 提供多种容量、颜色可选，棕色试剂瓶具有优良的遮光功能，可用于储存光敏感物质
- ◎ 防渗漏瓶口设计，无需内盖或内垫即可实现优异的密封性能，宽口设计，便于液体取用
- ◎ 瓶身厚薄均匀、手感舒适，内外表面光滑，试剂不挂壁，可降低样本损耗
- ◎ PP试剂瓶耐受温度范围：-20~121°C，可用于高温高压灭菌
- ◎ HDPE试剂瓶耐受温度范围：-80~60°C，可用于低温储存
- ◎ 无DNase/RNase，无热原

目录号	规格 (mL)	材质	颜色	尺寸信息			重量 (g)	灭菌	个/袋	个/箱
				瓶身外径 (mm)	瓶身高度 (mm)	瓶口内径 (mm)				
PRB000008	8	PP	本色	24.8	43.0	17.4	6.0	否	100	1500
PRB000015	15	PP	本色	24.8	56.0	17.4	7.0	否	100	1200
PRB000030	30	PP	本色	34.2	59.2	24.9	10.8	否	100	1000
PRB000060	60	PP	本色	39.0	81.5	24.9	14.4	否	100	500
PRB000125	125	PP	本色	50.7	95.7	32.2	24.4	否	50	250
PRB000250	250	PP	本色	60.9	127.0	36.9	37.5	否	25	200
PRB000500	500	PP	本色	73.2	162.3	47.6	66.1	否	12	108
PRB000000	1000	PP	本色	91.9	193.9	47.6	90.2	否	6	84
PRB011008	8	HDPE	棕色	24.8	43.0	17.4	6.0	否	100	1500
PRB011015	15	HDPE	棕色	24.8	56.0	17.4	7.0	否	100	1200
PRB011030	30	HDPE	棕色	34.2	59.2	24.9	10.8	否	100	1000
PRB011060	60	HDPE	棕色	39.0	81.5	24.9	14.4	否	100	500
PRB011125	125	HDPE	棕色	50.7	95.7	32.2	24.4	否	50	250
PRB011250	250	HDPE	棕色	60.9	127.0	36.9	37.5	否	25	200
PRB011500	500	HDPE	棕色	73.2	162.3	47.6	66.1	否	12	108
PRB011000	1000	HDPE	棕色	91.9	193.9	47.6	90.2	否	6	84



过滤系列

Filtration



膜分离技术，被认为是20世纪末至21世纪中期最有发展前途的高新技术之一。与其他传统的分离方法相比，膜分离具有过程简单、经济性较好、往往没有相变、分离系数较大、节能、高效、无二次污染、可在常温下连续操作、可直接放大、可专一配膜等优点。随着膜分离技术的不断发展，微滤、超滤等膜技术已被广泛应用于生物医药、生物技术、能源工程等领域。

微滤 (MF) 微滤，又称微孔过滤，它属于精密过滤，其基本原理是筛孔分离过程。微滤膜的材质分为有机和无机两大类，微孔滤膜的应用范围主要是从气相和液相中截留微粒、细菌以及其他污染物，以达到净化、分离、浓缩的目的。支原体可以用0.1 μm的过滤器去除；大多数培养基、缓冲溶液、生物液体和气体的常规实验室除菌通常采用0.2或0.22 μm孔过滤器完成；溶液和溶剂的澄清和预过滤最好用0.45 μm过滤膜操作。洁特生物过滤器产品包括正压驱动式的针头过滤器、真空驱动式过滤器等，丰富的产品形式和多种膜材质的应用，可满足您对培养基、缓冲剂和试剂无菌过滤的不同需求。

超滤 (UF) 超滤是介于微滤和纳滤之间的一种能够将溶液进行净化、分离、浓缩的膜分离技术，超滤过程通常可以理解成与膜孔径大小相关的筛分过程，膜孔径在0.001 μm到0.05 μm之间。洁特生物一次性超滤离心管，配有不同截留分子量的聚醚砜 (PES) 膜，具有低蛋白吸附、高通量等特点，可广泛用于生物样品的浓缩、脱盐和缓冲液置换等。

针头式过滤器

针头式过滤器,与一次性注射器配套使用,是实验室常规使用的快速、方便、可靠的小体积样品过滤处理装置。主要应用于样品的预滤,实验室生物流体、培养基和媒介添加剂的除菌过滤,样品制备,气体过滤等。洁特生物针头式过滤器提供多种尺寸和滤膜选择,可用于无菌和非无菌的实验室操作。

- ◎ 直径规格:13mm 25mm 30mm
- ◎ 膜孔径规格:0.10μm 0.22μm 0.45μm
- ◎ 膜类型:MCE NYLON PVDF PES PTFE
- ◎ 材质:外壳聚丙烯(PP),符合USP Class VI标准
- CA GF+CA SFCA PES Express快流速



产品特性

- ◎ 提供单个包装与散装规格,满足不同实验需求
- ◎ 多种膜类型以及多种过滤直径可供选择
- ◎ 母鲁尔接头入口和公鲁尔接头出口
- ◎ 聚丙烯外壳带有颜色环,以区别不同材质过滤器
- ◎ 每批次均经过严格的完整性测试
- ◎ 辐照灭菌和非灭菌可选,辐照灭菌, SAL 10⁻⁶
- ◎ 无DNase/RNase,无热原

针头式过滤器,灭菌,单只独立包装

目录号	膜材料	颜色	孔径 (μm)	外径 (mm)	灭菌	只/盒	只/箱
FMC201013	混纤 (MCE)	○	0.22	13.0	是	100	800
FMC201025		○	0.22	25.0	是	45	360
FMC201030		○	0.22	30.0	是	45	360
FMC401013		○	0.45	13.0	是	100	800
FMC401025		○	0.45	25.0	是	45	360
FMC401030		○	0.45	30.0	是	45	360
FPV103013	聚偏氟乙烯 (PVDF)	○	0.10	13.0	是	100	800
FPV103025		○	0.10	25.0	是	45	360
FPV103030		○	0.10	30.0	是	45	360
FPV203013		○	0.22	13.0	是	100	800
FPV203025		○	0.22	25.0	是	45	360
FPV203030		○	0.22	30.0	是	45	360
FPV403013		○	0.45	13.0	是	100	800
FPV403025		○	0.45	25.0	是	45	360
FPV403030		○	0.45	30.0	是	45	360
PTF205013	聚四氟乙烯 (PTFE)	白色	0.22	13.0	是	100	800
PTF205025		白色	0.22	25.0	是	45	360
PTF205030		白色	0.22	30.0	是	45	360
PTF405013		白色	0.45	13.0	是	100	800
PTF405025		白色	0.45	25.0	是	45	360
PTF405030	白色	0.45	30.0	是	45	360	
FNY202013	尼龙 (NYLON)	○	0.22	13.0	是	100	800
FNY202025		○	0.22	25.0	是	45	360
FNY202030		○	0.22	30.0	是	45	360
FNY402013		○	0.45	13.0	是	100	800
FNY402025		○	0.45	25.0	是	45	360
FNY402030	○	0.45	30.0	是	45	360	
FPE104013	聚醚砜 (PES)	○	0.10	13.0	是	100	800
FPE104025		○	0.10	25.0	是	45	360
FPE104030		○	0.10	30.0	是	45	360
FPE204013		○	0.22	13.0	是	100	800
FPE204025		○	0.22	25.0	是	45	360
FPE204030		○	0.22	30.0	是	45	360
FPE404013		○	0.45	13.0	是	100	800
FPE404025		○	0.45	25.0	是	45	360
FPE404030		○	0.45	30.0	是	45	360
FCA206013	醋酸纤维 (CA)	○	0.22	13.0	是	100	800
FCA206025		○	0.22	25.0	是	45	360
FCA206030		○	0.22	30.0	是	45	360
FCA406013		○	0.45	13.0	是	100	800
FCA406025		○	0.45	25.0	是	45	360
FCA406030	○	0.45	30.0	是	45	360	
SCA207013	无表面活性剂醋酸纤维 (SFCA)	○	0.22	13.0	是	100	800
SCA207025		○	0.22	25.0	是	45	360
SCA207030		○	0.22	30.0	是	45	360
SCA407013		○	0.45	13.0	是	100	800
SCA407025		○	0.45	25.0	是	45	360
SCA407030		○	0.45	30.0	是	45	360
FPE204113	聚醚砜 (PES Express快流速)	○	0.22	13.0	是	100	800
FPE204125		○	0.22	25.0	是	45	360
FPE204130		○	0.22	30.0	是	45	360
FPE404113		○	0.45	13.0	是	100	800
FPE404125		○	0.45	25.0	是	45	360
FPE404130	○	0.45	30.0	是	45	360	

针头式过滤器, 灭菌, 单只独立包装

目录号	膜材料	颜色	孔径 (μm)	外径 (mm)	灭菌	只/盒	只/箱
GFA201025	GF+CA	本色	GF1.1μm+CA0.22μm	25.0	是	45	360
GFA201030		本色	GF1.1μm+CA0.22μm	30.0	是	45	360
GFA401025		本色	GF1.1μm+CA0.45μm	25.0	是	45	360
GFA401030		本色	GF1.1μm+CA0.45μm	30.0	是	45	360

针头式过滤器, 灭菌, 散装

目录号	膜材料	颜色	孔径 (μm)	外径 (mm)	灭菌	只/袋	只/箱
FMC211013	混纤 (MCE)	○	0.22	13.0	是	100	1000
FMC211025		○	0.22	25.0	是	50	500
FMC211030		○	0.22	30.0	是	50	500
FMC411013		○	0.45	13.0	是	100	1000
FMC411025		○	0.45	25.0	是	50	500
FMC411030		○	0.45	30.0	是	50	500
FPV113013	聚偏氟乙烯 (PVDF)	○	0.10	13.0	是	100	1000
FPV113025		○	0.10	25.0	是	50	500
FPV113030		○	0.10	30.0	是	50	500
FPV213013		○	0.22	13.0	是	100	1000
FPV213025		○	0.22	25.0	是	50	500
FPV213030		○	0.22	30.0	是	50	500
FPV413013		○	0.45	13.0	是	100	1000
FPV413025		○	0.45	25.0	是	50	500
FPV413030	○	0.45	30.0	是	50	500	
PTF215013	聚四氟乙烯 (PTFE)	白色	0.22	13.0	是	100	1000
PTF215025		白色	0.22	25.0	是	50	500
PTF215030		白色	0.22	30.0	是	50	500
PTF415013		白色	0.45	13.0	是	100	1000
PTF415025	白色	0.45	25.0	是	50	500	
PTF415030	白色	0.45	30.0	是	50	500	
FN212013	尼龙 (NYLON)	○	0.22	13.0	是	100	1000
FN212025		○	0.22	25.0	是	50	500
FN212030		○	0.22	30.0	是	50	500
FN412013		○	0.45	13.0	是	100	1000
FN412025	○	0.45	25.0	是	50	500	
FN412030	○	0.45	30.0	是	50	500	
FPE214013	聚醚砜 (PES)	○	0.22	13.0	是	100	1000
FPE214025		○	0.22	25.0	是	50	500
FPE214030		○	0.22	30.0	是	50	500
FPE414013		○	0.45	13.0	是	100	1000
FPE414025	○	0.45	25.0	是	50	500	
FPE414030	○	0.45	30.0	是	50	500	
FCA216013	醋酸纤维 (CA)	○	0.22	13.0	是	100	1000
FCA216025		○	0.22	25.0	是	50	500
FCA216030		○	0.22	30.0	是	50	500
FCA416013		○	0.45	13.0	是	100	1000
FCA416025	○	0.45	25.0	是	50	500	
FCA416030	○	0.45	30.0	是	50	500	
SCA217013	无表面活性剂醋酸纤维 (SFCA)	○	0.22	13.0	是	100	1000
SCA217025		○	0.22	25.0	是	50	500
SCA217030		○	0.22	30.0	是	50	500
SCA417013		○	0.45	13.0	是	100	1000
SCA417025		○	0.45	25.0	是	50	500
SCA417030		○	0.45	30.0	是	50	500

针头式过滤器, 不灭菌, 散装

目录号	膜材料	颜色	孔径 (μm)	外径 (mm)	灭菌	只/袋	只/箱
FMC221013	混纤 (MCE)	○	0.22	13.0	否	100	1000
FMC221025		○	0.22	25.0	否	50	500
FMC221030		○	0.22	30.0	否	50	500
FMC421013		○	0.45	13.0	否	100	1000
FMC421025		○	0.45	25.0	否	50	500
FMC421030		○	0.45	30.0	否	50	500
FPV123013	聚偏氟乙烯 (PVDF)	○	0.10	13.0	否	100	1000
FPV123025		○	0.10	25.0	否	50	500
FPV123030		○	0.10	30.0	否	50	500
FPV223013		○	0.22	13.0	否	100	1000
FPV223025		○	0.22	25.0	否	50	500
FPV223030		○	0.22	30.0	否	50	500
FPV423013		○	0.45	13.0	否	100	1000
FPV423025		○	0.45	25.0	否	50	500
FPV423030	○	0.45	30.0	否	50	500	
PTF225013	聚四氟乙烯 (PTFE)	白色	0.22	13.0	否	100	1000
PTF225025		白色	0.22	25.0	否	50	500
PTF225030		白色	0.22	30.0	否	50	500
PTF425013		白色	0.45	13.0	否	100	1000
PTF425025	白色	0.45	25.0	否	50	500	
PTF425030	白色	0.45	30.0	否	50	500	
FN222013	尼龙 (NYLON)	○	0.22	13.0	否	100	1000
FN222025		○	0.22	25.0	否	50	500
FN222030		○	0.22	30.0	否	50	500
FN422013		○	0.45	13.0	否	100	1000
FN422025	○	0.45	25.0	否	50	500	
FN422030	○	0.45	30.0	否	50	500	
FPE224013	聚醚砜 (PES)	○	0.22	13.0	否	100	1000
FPE224025		○	0.22	25.0	否	50	500
FPE224030		○	0.22	30.0	否	50	500
FPE424013		○	0.45	13.0	否	100	1000
FPE424025	○	0.45	25.0	否	50	500	
FPE424030	○	0.45	30.0	否	50	500	
FCA226013	醋酸纤维 (CA)	○	0.22	13.0	否	100	1000
FCA226025		○	0.22	25.0	否	50	500
FCA226030		○	0.22	30.0	否	50	500
FCA426013		○	0.45	13.0	否	100	1000
FCA426025	○	0.45	25.0	否	50	500	
FCA426030	○	0.45	30.0	否	50	500	
SCA227013	无表面活性剂醋酸纤维 (SFCA)	○	0.22	13.0	否	100	1000
SCA227025		○	0.22	25.0	否	50	500
SCA227030		○	0.22	30.0	否	50	500
SCA427013		○	0.45	13.0	否	100	1000
SCA427025	○	0.45	25.0	否	50	500	
SCA427030	○	0.45	30.0	否	50	500	
PTF225050	聚四氟乙烯 (PTFE)	本色	0.22	50.0	否	10	200
PTF235050		本色	0.22	50.0	否	20	240
PTF245050		本色	0.22	50.0	否	1	150
PTF255050		本色	0.22	50.0	否	1	150
PTF425050		本色	0.45	50.0	否	10	200
PTF435050		本色	0.45	50.0	否	20	240
PTF445050	本色	0.45	50.0	否	1	150	
PTF455050	本色	0.45	50.0	否	1	150	

50mm针头式过滤器

50mm针头式过滤器,外壳由聚丙烯(PP)材料制成,滤膜为聚四氟乙烯(PTFE),无表面活性剂,双向滤膜支撑搭配一头阶梯式软管倒钩或两头阶梯式软管倒钩,可确保稳固连接软管。可用于过滤腐蚀性化学品和溶剂,例如在GC和HPLC中使用的溶剂,也用于无菌空气或CO₂的气体过滤及保护仪器免受水溶液的损害。

- 膜孔径规格:0.22μm 0.45μm
- 样式:一头梯式倒钩 两头梯式倒钩
- 材质:外壳材聚丙烯(PP),滤膜聚四氟乙烯(PTFE),均符合USP Class VI标准



产品特性

- 每个包装袋均有产品批号,便于质量追溯
- 适用于过滤气体,也是过滤腐蚀性化学品和溶剂的理想选择
- 过滤样品体积大小:0.2L~5.0L
- 100%经过严格的在线气密性测试
- 无DNase/RNase,无热原

单只独立包装

目录号	产品描述	孔径(μm)	适配管径	外径(mm)	灭菌	只/袋	只/箱
PTF245050	PTFE,本色,一头梯式倒钩	0.22	1/4"-3/8"ID	50.0	否	1	150
PTF445050	PTFE,本色,一头梯式倒钩	0.45	1/4"-3/8"ID	50.0	否	1	150
PTF255050	PTFE,本色,两头梯式倒钩	0.22	1/4"-3/8"ID	50.0	否	1	150
PTF455050	PTFE,本色,两头梯式倒钩	0.45	1/4"-3/8"ID	50.0	否	1	150

盒装

目录号	产品描述	孔径(μm)	适配管径	外径(mm)	灭菌	只/袋	只/箱
PTF225050	PTFE,本色,一头梯式倒钩	0.22	1/4"-3/8"ID	50.0	否	10	200
PTF425050	PTFE,本色,一头梯式倒钩	0.45	1/4"-3/8"ID	50.0	否	10	200
PTF235050	PTFE,本色,两头梯式倒钩	0.22	1/4"-3/8"ID	50.0	否	20	240
PTF435050	PTFE,本色,两头梯式倒钩	0.45	1/4"-3/8"ID	50.0	否	20	240

50mm 除菌过滤器

正压除菌过滤器广泛应用于生物实验室水溶液的除菌过滤,可配套蠕动泵、注射器或其他正压设备使用。

洁特生物50mm除菌过滤器是一款用于水溶液的除菌过滤器,适用于去除微生物、颗粒、沉淀物和大于0.22μm的未溶解粉末等。其两端采用了阶梯式软管倒钩设计,可确保过滤器稳固连接软管,精选0.22μm亲水性聚醚砜(PES)膜制成,可过滤高达8L体积的样品,其优越的过滤性能和可靠的除菌保障,为生物实验室的液体除菌过滤提供了高效的解决方案。

- 膜直径:50mm 膜孔径规格:0.22μm 样式:两头梯式倒钩 带钟罩/不带钟罩
- 材质:过滤器外壳共聚树脂(MBS),过滤膜亲水性聚醚砜(PES),钟罩聚碳酸酯(PC),钟罩盖低密度聚乙烯(LDPE),均符合USP Class VI标准



产品特性

- 滤膜采用了0.22μm孔径的亲水性聚醚砜,通量高,过滤性能优异
- 有效过滤面积达19.9cm²,可过滤3.8-8L体积的样品
- 最高操作温度:45 °C
- 进口最大压力:25°C时,3.3bars (50 psi)
- 典型水流速:25°C, 15psi时, 390mL/min
- 配套钟罩设计,防止液体飞溅与污染
- 两端采用了阶梯式软管倒钩设计,可确保过滤器稳固连接软管
- 滤器表面有喷码标识,区分进、出水口
- 辐照灭菌, SAL 10⁻⁶, 无DNase/RNase, 无热原, 无细胞毒性

特别提示:

经测试验证,50mm除菌过滤器与大多数水溶液兼容,包括:乙酸(5%)、水性缓冲剂、细胞培养基、Clorox®漂白剂(5%溶液)、氢氧化钠(10%)、硫酸(20%)等,未列出的试剂应在使用前测试是否兼容

目录号	产品描述	适配管径	膜孔径(μm)	滤膜直径(mm)	滤器外径(mm)	灭菌	只/袋	只/箱
FPE305050	PES膜,两头梯式倒钩,带钟罩	1/4"-3/8"ID	0.22	50	62	是	1	10
FPE315050	PES膜,两头梯式倒钩,不带钟罩	1/4"-3/8"ID	0.22	50	62	是	1	10

在使用本产品前,请仔细阅读说明书,并按照说明书使用要求进行操作。

真空式过滤器

真空式过滤器利用真空泵提供压力差,用于组织培养液和其他实验室流体溶液的大量过滤,样品处理量可达数升,过滤后的样品可直接以无菌的收集瓶保存,是细胞培养基、缓冲剂和试剂无菌过滤的理想用品。整套真空过滤器包含上杯盖、上杯、连接器、过滤膜及接收瓶。

- 膜孔径规格: 0.10μm 0.22μm 0.45μm
- 膜类型: MCE NYLON PVDF CA SFCA PES PES Express快流速
- 上杯容量: 150mL 250mL 500mL 1000mL
- 接收瓶容量: 150mL 250mL 500mL 1000mL
- 材质: 上杯聚苯乙烯 (PS), 接收瓶聚苯乙烯 (PS), 连接器丙烯腈-丁二烯-苯乙烯共聚物 (ABS), 连接头聚丙烯 (PP), 均符合USP Class VI标准



产品特性

- 提供多种膜材质以及多种规格, 满足客户不同实验需求
- 良好的透明度, 刻度清晰, 便于观察容量
- 倾斜的软管接头更易于连接真空管路
- PES Express过滤速度更快, 堵塞率更低
- 上杯配GL-45螺纹, 适合大多数玻璃和塑料培养基储液瓶
- 每个包装袋均有产品批号, 便于质量追溯
- 接收瓶两侧易握式设计, 符合人体工程学, 便于握取
- 辐照灭菌, SAL 10⁻⁶, 无DNase/RNase, 无热原, 无内毒素

目录号	膜材料	孔径(μm)	容量(mL)	滤膜直径(mm)	个/袋	个/箱
FMC201150	混纤膜 (MCE)	0.22	150	Φ50	1	12
FMC201250		0.22	250	Φ50	1	12
FMC201500		0.22	500	Φ75	1	12
FMC201000		0.22	1000	Φ91	1	12
FMC401150		0.45	150	Φ50	1	12
FMC401250		0.45	250	Φ50	1	12
FMC401500		0.45	500	Φ75	1	12
FMC401000		0.45	1000	Φ91	1	12

目录号	膜材料	孔径(μm)	容量(mL)	滤膜直径(mm)	个/袋	个/箱
FPV103150	聚偏氟乙烯 (PVDF)	0.10	150	Φ50	1	12
FPV103250		0.10	250	Φ50	1	12
FPV103500		0.10	500	Φ75	1	12
FPV103000		0.10	1000	Φ91	1	12
FPV203150		0.22	150	Φ50	1	12
FPV203250		0.22	250	Φ50	1	12
FPV203500		0.22	500	Φ75	1	12
FPV203000		0.22	1000	Φ91	1	12
FPV403150		0.45	150	Φ50	1	12
FPV403250		0.45	250	Φ50	1	12
FPV403500	0.45	500	Φ75	1	12	
FPV403000	0.45	1000	Φ91	1	12	
FPE104150	聚醚砜 (PES)	0.1	150	Φ50	1	12
FPE104250		0.1	250	Φ50	1	12
FPE104500		0.1	500	Φ75	1	12
FPE104000		0.1	1000	Φ91	1	12
FPE204150		0.22	150	Φ50	1	12
FPE204250		0.22	250	Φ50	1	12
FPE204500		0.22	500	Φ75	1	12
FPE204000		0.22	1000	Φ91	1	12
FPE404150		0.45	150	Φ50	1	12
FPE404250		0.45	250	Φ50	1	12
FPE404500	0.45	500	Φ75	1	12	
FPE404000	0.45	1000	Φ91	1	12	
FNY202150	尼龙 (Nylon)	0.22	150	Φ50	1	12
FNY202250		0.22	250	Φ50	1	12
FNY202500		0.22	500	Φ75	1	12
FNY202000		0.22	1000	Φ91	1	12
FNY402150		0.45	150	Φ50	1	12
FNY402250		0.45	250	Φ50	1	12
FNY402500	0.45	500	Φ75	1	12	
FNY402000	0.45	1000	Φ91	1	12	
FCA206150	醋酸纤维 (CA)	0.22	150	Φ50	1	12
FCA206250		0.22	250	Φ50	1	12
FCA206500		0.22	500	Φ75	1	12
FCA206000		0.22	1000	Φ91	1	12
FCA406150		0.45	150	Φ50	1	12
FCA406250		0.45	250	Φ50	1	12
FCA406500	0.45	500	Φ75	1	12	
FCA406000	0.45	1000	Φ91	1	12	
FPE234150	聚醚砜 (PES Express快流速)	0.22	150	Φ50	1	12
FPE234250		0.22	250	Φ50	1	12
FPE234500		0.22	500	Φ75	1	12
FPE234000		0.22	1000	Φ91	1	12
FPE434150		0.45	150	Φ50	1	12
FPE434250		0.45	250	Φ50	1	12
FPE434500	0.45	500	Φ75	1	12	
FPE434000	0.45	1000	Φ91	1	12	
SCA207150	无表面活性剂醋酸纤维 (SFCA)	0.22	150	Φ50	1	12
SCA207250		0.22	250	Φ50	1	12
SCA207500		0.22	500	Φ75	1	12
SCA207000		0.22	1000	Φ91	1	12
SCA407250		0.45	250	Φ50	1	12
SCA407150		0.45	150	Φ50	1	12
SCA407500	0.45	500	Φ75	1	12	
SCA407000	0.45	1000	Φ91	1	12	

过滤器上杯

利用真空泵提供压力差，用于组织培养液和其他实验室流体溶液的大量过滤，样品处理量可达数升，过滤后的样品可直接以无菌的收集瓶保存，可搭配洁特生物接收瓶使用。过滤器上杯包含上杯盖，上杯，连接器。

- 膜孔径规格: 0.10μm 0.22μm 0.45μm
- 膜类型: MCE NYLON PVDF CA SFCA PES PES express
- 上杯容量: 150mL 250mL 500mL 1000mL
- 材质: 上杯聚苯乙烯 (PS), 连接器丙烯腈-丁二烯-苯乙烯共聚物 (ABS), 连接头聚丙烯 (PP), 均符合 USP Class VI 标准



产品特性

- 提供多种膜材质以及多种规格，满足客户不同实验需求 1
- 倾斜的软管接头更易于连接真空管路 2
- 上杯配GL-45螺纹，适合大多数玻璃和塑料培养基储液瓶
- 良好的透明度，刻度清晰，便于观察容量
- PES Express过滤速度更快，堵塞率更低
- 每个包装袋均有产品批号，便于质量追溯
- 辐照灭菌，SAL 10⁻⁶
- 无DNase/RNase，无热原，无内毒素

过滤器上杯

目录号	膜材料	孔径(μm)	规格(mL)	滤膜直径(mm)	个/袋	个/箱	
FPV113150	聚偏氟乙烯 (PVDF)	0.10	150	Φ50	1	24	
FPV113250		0.10	250	Φ50	1	24	
FPV113500		0.10	500	Φ75	1	24	
FPV113000		0.10	1000	Φ91	1	24	
FPV213150		0.22	150	Φ50	1	24	
FPV213250		0.22	250	Φ50	1	24	
FPV213500		0.22	500	Φ75	1	24	
FPV213000		0.22	1000	Φ91	1	24	
FPV413150		0.45	150	Φ50	1	24	
FPV413250		0.45	250	Φ50	1	24	
FPV413500		0.45	500	Φ75	1	24	
FPV413000		0.45	1000	Φ91	1	24	
FMC211150		混纤 (MCE)	0.22	150	Φ50	1	24
FMC211250			0.22	250	Φ50	1	24
FMC211500			0.22	500	Φ75	1	24
FMC211000			0.22	1000	Φ91	1	24
FMC411150	0.45		150	Φ50	1	24	
FMC411250	0.45		250	Φ50	1	24	
FMC411500	0.45		500	Φ75	1	24	
FMC411000	0.45		1000	Φ91	1	24	
FPE114150	聚醚砜 (PES)	0.10	150	Φ50	1	24	
FPE114250		0.10	250	Φ50	1	24	
FPE114500		0.10	500	Φ75	1	24	
FPE114000		0.10	1000	Φ91	1	24	
FPE214150		0.22	150	Φ50	1	24	
FPE214250		0.22	250	Φ50	1	24	
FPE214500		0.22	500	Φ75	1	24	
FPE214000		0.22	1000	Φ91	1	24	

过滤器上杯

目录号	膜材料	孔径(μm)	规格(mL)	滤膜直径(mm)	个/袋	个/箱
FPE414150	聚醚砜 (PES)	0.45	150	Φ50	1	24
FPE414250		0.45	250	Φ50	1	24
FPE414500		0.45	500	Φ75	1	24
FPE414000		0.45	1000	Φ91	1	24
FPE224150	聚醚砜 (PES Express快速流)	0.22	150	Φ50	1	24
FPE224250		0.22	250	Φ50	1	24
FPE224500		0.22	500	Φ75	1	24
FPE224000		0.22	1000	Φ91	1	24
FPE424150		0.45	150	Φ50	1	24
FPE424250		0.45	250	Φ50	1	24
FPE424500		0.45	500	Φ75	1	24
FPE424000		0.45	1000	Φ91	1	24
FNY212150	尼龙 (NYLON)	0.22	150	Φ50	1	24
FNY212250		0.22	250	Φ50	1	24
FNY212500		0.22	500	Φ75	1	24
FNY212000		0.22	1000	Φ91	1	24
FNY412150		0.45	150	Φ50	1	24
FNY412250		0.45	250	Φ50	1	24
FNY412500		0.45	500	Φ75	1	24
FNY412000		0.45	1000	Φ91	1	24
FCA216150	醋酸纤维 (CA)	0.22	150	Φ50	1	24
FCA216250		0.22	250	Φ50	1	24
FCA216500		0.22	500	Φ75	1	24
FCA216000		0.22	1000	Φ91	1	24
FCA416150		0.45	150	Φ50	1	24
FCA416250		0.45	250	Φ50	1	24
FCA416500		0.45	500	Φ75	1	24
FCA416000		0.45	1000	Φ91	1	24
SCA217150	无表面活性剂醋酸纤维 (SFCA)	0.22	150	Φ50	1	24
SCA217250		0.22	250	Φ50	1	24
SCA217500		0.22	500	Φ75	1	24
SCA217000		0.22	1000	Φ91	1	24
SCA417150		0.45	150	Φ50	1	24
SCA417250		0.45	250	Φ50	1	24
SCA417500		0.45	500	Φ75	1	24
SCA417000		0.45	1000	Φ91	1	24

接收瓶

可搭配真空过滤器使用，作为真空过滤液体的接收容器，也可用于存放和配制多种实验室用液，如：培养液、血清、试剂等。

- 规格: 150mL 250mL 500mL 1000mL
- 材质: 瓶体聚苯乙烯 (PS), 瓶盖高密度聚乙烯 (HDPE), 均符合 USP Class VI 标准



产品特性

- 采用优质的高分子材料聚苯乙烯制成,透明度良好、结构坚固
- 瓶壁刻度清晰,便于观察、识别
- 宽口设计,易于液体倒入和倒出,按标准GL45瓶口设计
- 两侧易握式设计,符合人体工程学,便于握取
- 100%经过严格的在线密封性测试
- 每个包装袋均有产品批号,便于质量追溯
- 辐照灭菌, SAL 10⁻⁶, 无DNase/RNase, 无热原, 无内毒素

目录号	材料	容量 (mL)	灭菌	只 / 袋	只 / 箱
FRB000150	PS	150	是	1	24
FRB000250	PS	250	是	1	24
FRB000500	PS	500	是	1	24
FRB000000	PS	1000	是	1	24

管式过滤器套装

利用真空泵提供压力差,用于组织培养液和其他实验室流体溶液过滤,可直接以无菌的离心管保存,极大地减少了移液过程,提高效率。组合套装包括:真空过滤器上杯、50mL锥形离心管、离心管座及离心管盖。

- 膜孔径规格: 0.22μm 0.45μm
- 膜类型:MCE NYLON PVDF CA PES
- 上杯容量:150mL
- 下管容量:50mL
- 材质:上杯聚苯乙烯(PS),下管聚丙烯(PP),连接器丙烯腈-丁二烯-苯乙烯共聚物(ABS),连接头聚丙烯(PP),均符合USP Class VI标准



产品特性

- 50mm直径膜,外置抽真空接口直接过滤至50mL离心管中,减少不必要的移液步骤
- 均配有独立包装的离心管盖,便于储存
- 连接器螺纹牙匹配标准的50mL立式锥形离心管
- 底座可直接固定整套过滤装置
- 组合套装包括:真空过滤器上杯、50mL锥形离心管、离心管座及离心管盖
- 辐照灭菌, SAL 10⁻⁶, 无DNase/RNase, 无热原

管式过滤器组合套装(上杯盖、上杯、50mL锥形离心管、离心管座)

目录号	膜材料	膜孔径(μm)	规格/孔(mL)	灭菌	个/袋	个/箱
FCF010001	CA	0.45	150/50	是	1	12
FCF010002		0.22	150/50	是	1	12
FCF010003	PES	0.45	150/50	是	1	12
FCF010004		0.22	150/50	是	1	12
FCF010005	MCE	0.45	150/50	是	1	12
FCF010006		0.22	150/50	是	1	12
FCF010007	PVDF	0.45	150/50	是	1	12
FCF010008		0.22	150/50	是	1	12
FCF010009	NYLON	0.45	150/50	是	1	12
FCF010010		0.22	150/50	是	1	12

管式过滤器上杯

利用真空泵提供压力差,用于组织培养液和其他实验室流体溶液过滤,可直接连接50mL离心管,极大地减少了移液过程,提高效率。管式过滤器上杯含:上杯盖、上杯、连接器。

- 膜孔径规格: 0.22μm 0.45μm
- 膜类型:MCE NYLON PVDF CA PES
- 上杯容量:150mL
- 材质:上杯聚苯乙烯(PS),连接器丙烯腈-丁二烯-苯乙烯共聚物(ABS),连接头聚丙烯(PP),均符合USP Class VI标准



产品特性

- 50mm直径膜,外置抽真空接口,可直接过滤至50 mL离心管中,减少不必要的移液步骤
- 连接器螺纹牙匹配标准的50mL立式锥形离心管
- 管式过滤器上杯含:上杯盖、上杯、连接器
- 辐照灭菌, SAL 10⁻⁶
- 无DNase/RNase, 无热原, 无内毒素

目录号	膜材料	膜孔径(μm)	规格/孔(mL)	灭菌	个/袋	个/箱
FCF000001	CA	0.45	150/50	是	1	24
FCF000002		0.22	150/50	是	1	24
FCF000003	PES	0.45	150/50	是	1	24
FCF000004		0.22	150/50	是	1	24
FCF000005	MCE	0.45	150/50	是	1	24
FCF000006		0.22	150/50	是	1	24
FCF000007	PVDF	0.45	150/50	是	1	24
FCF000008		0.22	150/50	是	1	24
FCF000009	Nylon	0.45	150/50	是	1	24
FCF000010		0.22	150/50	是	1	24

JetSpin® 超滤离心管

洁特生物JetSpin®超滤离心管焕新升级!过滤器滤膜采用自主研发优质的聚醚砜(PES)材料制成,具有蛋白吸附低、过滤速度快、回收率高等特点。垂直单面/双面的结构与支撑骨位设计,可提供更大的过滤面积、更小的死体积、更牢固的结构,适应更高离心力要求的同时减少过程损失。

- 过滤器规格:0.5mL 5mL 15mL
- 离心管规格:2mL 15mL 50mL
- 截留分子量(MWCO):3kDa 5kDa 10kDa 30kDa 50kDa 100kDa
- 材质:管体聚丙烯(PP),管盖高密度聚乙烯(HDPE),过滤器共聚树脂(MBS),过滤膜聚醚砜(PES)

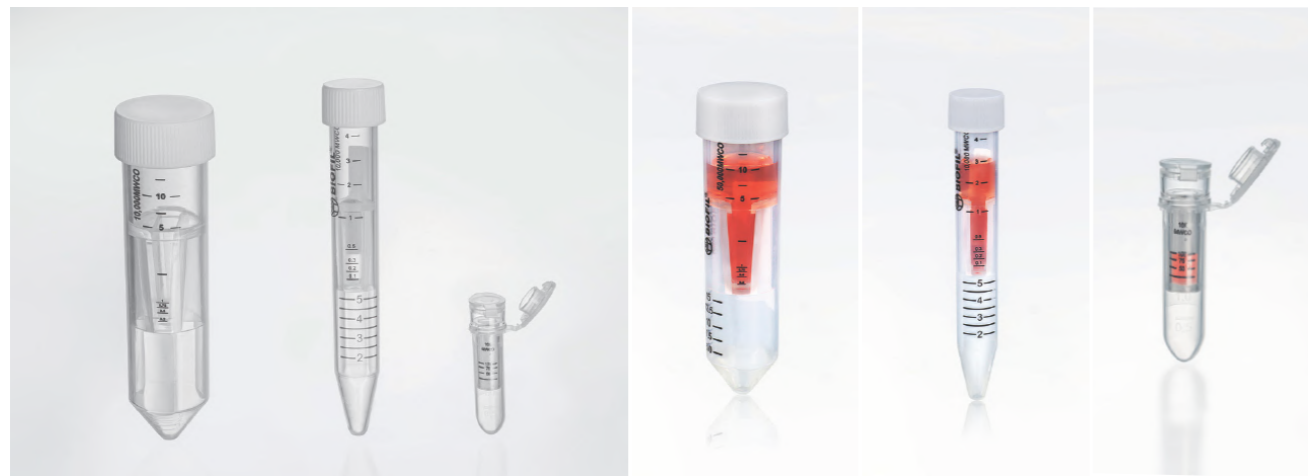

产品特性

- 垂直单面(0.5mL)/双面(5mL、15mL)的结构设计,可提供最高至9.7cm²的有效过滤面积
- 15mL、50mL离心管管体带有骨位支撑设计,过滤结构更牢固,同时超滤膜与支撑套紧密配合,可避免过度离心使膜干燥或膜破裂。
- 可在5-25min快速浓缩样品,浓缩倍数达到80倍以上
- 死体积小,可最大程度地减少样品在离心过程中的损失
- 蛋白回收效率高达85%以上,可重复性高
- 管体黑色刻度准确、并印有截留分子量标识和可书写白色区域,便于识别与标记
- 超滤膜通过热压工艺固定至过滤器中,可有效避免使用胶水带来的化学溶出对样品的污染,影响后续分析结果

产品信息

		JetSpin® 0.5mL	JetSpin® 5mL	JetSpin® 15mL
样品容量				
最大上样体积 (mL)	摆桶式转子	-	5	15
	固定式转子	0.5	4	12
最终浓缩体积 (μL)		20-40	80-120	200-260
死体积 (μL)		10	35	100
外形尺寸				
有效过滤面积 (cm ²)		0.65	3.5	9.7
离心管(带盖) (mm)	总长度	48.1	123.4	119.5
	直径	12.9	22	33.7
过滤器 (mm)	总长度	30	68	72.5
	直径	12.6	17.1	29.3
推荐离心力				
固定式转子角度 (°)		40	25	25
最大离心力 (×g)	摆桶式转子	-	4000	4000
	固定式转子	10000	5000	5000

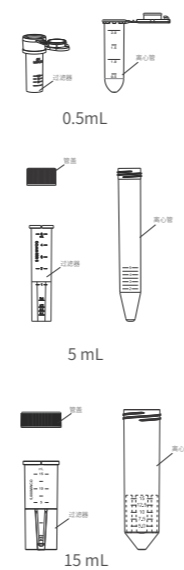

蛋白回收率

超滤管规格	JetSpin® 0.5mL		JetSpin® 5mL				JetSpin® 15mL			
	固定式角转子		摆桶式转子		固定式角转子		摆桶式转子		固定式角转子	
转子类型	时间 (min)	回收率 (%)	时间 (min)	回收率 (%)	时间 (min)	回收率 (%)	时间 (min)	回收率 (%)	时间 (min)	回收率 (%)
细胞色素C (0.25 mg/mL) 3,000 MWCO PES	25	>90	25	>90	25	>95	25	>85	30	>90
细胞色素C (0.25 mg/mL) 5,000 MWCO PES	25	>90	25	>90	25	>90	25	>90	25	>95
BSA (1 mg/mL) 10,000 MWCO PES	5	>85	20	>90	20	>90	20	>85	20	>85
BSA (1 mg/mL) 30,000 MWCO PES	5	>90	10	>80	10	>95	10	>95	10	>95
IgG(0.5 mg/mL) 50,000 MWCO PES	5	>90	10	>85	10	>90	10	>95	10	>95
IgG(0.5 mg/mL) 100,000 MWCO PES	5	>85	10	>90	10	>90	10	>90	10	>90

测试条件: JetSpin® 0.5mL/5mL/15mL采用固定角转子10000×g/5000×g/5000×g、摆桶式转子-/4000/4000×g离心,室温条件,起始体积0.5mL/4mL/15mL(摆桶式转子)12mL(固定角转子);以上数据为3个平行实验的平均数。

结论: 蛋白回收率整体>85%

目录号	规格 (mL)	有效过滤面积 (cm ²)	最大处理体积	灭菌	MWCO (KDa)	最大离心力 (固定式角转子) ×g	最大离心力 (摆桶式转子) ×g	个/盒	个/箱
FTT103105	0.5	0.65	固定式转子0.5mL	否	3	10000	-	25	300
FTT105105	0.5	0.65		否	5	10000	-	25	300
FTT110105	0.5	0.65		否	10	10000	-	25	300
FTT130105	0.5	0.65		否	30	10000	-	25	300
FTT150105	0.5	0.65		否	50	10000	-	25	300
FTT100105	0.5	0.65		否	100	10000	-	25	300
FTT103150	5.0	3.5	固定式转子4mL	否	3	5000	4000	24	96
FTT105150	5.0	3.5		否	5	5000	4000	24	96
FTT110150	5.0	3.5		否	10	5000	4000	24	96
FTT130150	5.0	3.5		否	30	5000	4000	24	96
FTT150150	5.0	3.5		否	50	5000	4000	24	96
FTT100150	5.0	3.5		否	100	5000	4000	24	96
FTT403500	15.0	9.7	摆桶式转子5mL	否	3	5000	4000	8	96
FTT503500	15.0	9.7		否	3	5000	4000	24	96
FTT405500	15.0	9.7		否	5	5000	4000	8	96
FTT505500	15.0	9.7		否	5	5000	4000	24	96
FTT410500	15.0	9.7		否	10	5000	4000	8	96
FTT510500	15.0	9.7		否	10	5000	4000	24	96
FTT430500	15.0	9.7		否	30	5000	4000	8	96
FTT530500	15.0	9.7		否	30	5000	4000	24	96
FTT450500	15.0	9.7		否	50	5000	4000	8	96
FTT550500	15.0	9.7		否	50	5000	4000	24	96
FTT400500	15.0	9.7		否	100	5000	4000	8	96
FTT500500	15.0	9.7		否	100	5000	4000	24	96

*特别提示:

- 含苯、丙酮、氯仿溶剂的溶液不建议使用本品进行过滤操作
- 本产品仅供研究使用,不用于任何临床或体外诊断用途。
- 本产品不能高压灭菌,灭菌方式详见说明书



— 股票代码:688026 —

分子检测

Molecular Detection

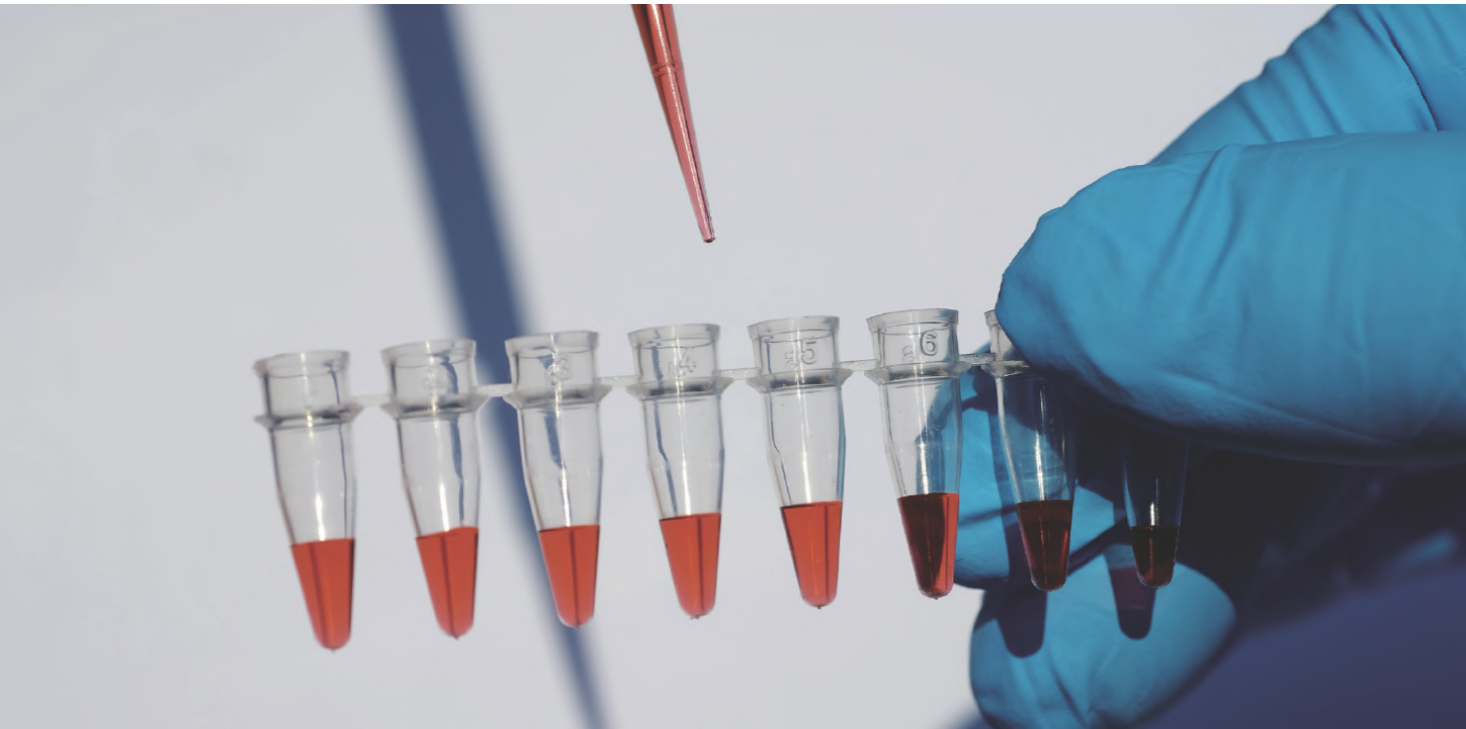

分子检测,是一种使用DNA及RNA检测技术对组成细胞及体液进行研究以鉴定分子层面的特征及异常的实验室研究方法,其基本原理是聚合酶链式反应等。分子检测广泛用于各类行业,除实验室应用外,也用于临床及非临床领域。分子检测技术在体外诊断中的应用即为分子诊断,是目前体外诊断领域发展最快、技术最前沿的方向。除疾病诊断外,科研院所、药企、CRO公司等也会使用分子检测技术和产品开展研发工作。随着计算机技术的发展和精密仪器制造技术的进步,自动化技术被越来越多应用到分子检测中,与此同时也衍生出了一系列与自动化应用配套使用的耗材,包括自动化吸头、深孔板、PCR板等。

洁特生物分子检测类耗材产品优选符合USP Class VI标准的高品质原材料制成,在10万级的洁净车间中生产,产品均无DNase/RNase,无热原。自动化枪头可提供多种容量规格,匹配Tecan、Hamilton以及Beckman等多种自动化仪器。深孔板尺寸规格符合SBS标准,提供多种容量规格,可以匹配自动工作站使用。PCR板板型符合SBS国际标准,优质的PP材质可适应PCR反应过程中反复高低温设定,裙边设计包括无裙边、半裙边和全裙边三种,可适应不同厂家的PCR仪。

一次性微量吸头

一次性微量吸头配合微量移液器使用,用于少量液体的准确转移,被广泛应用于液体移取、分装、混匀,工作板和反应容器加样等操作。洁特一次性微量吸头,在十万级的无尘车间中生产制成,高透明度,确保精准分液,适配大多数品牌移液器。

- ◎ 规格:10μL 20μL 100μL 200μL 300μL 1000μL 1250μL
- ◎ 类型:带滤芯 无滤芯
- ◎ 颜色:本色 黄色 蓝色
- ◎ 包装:袋装 盒装 叠架装
- ◎ 材质:吸头聚丙烯(PP),滤芯聚烯烃(PO),均符合USP Class VI标准



产品特性

- ◎ 多种规格可选
- ◎ 带滤芯与无滤芯两种选择
- ◎ 吸头无弯曲,透明度高
- ◎ 加长吸头可伸至窄口或较深的容器中,且不会触碰容器内壁,减少交叉污染
- ◎ 精细的刻度可便捷直观的观察移液体积
- ◎ 适配性广泛,适配Gilson, Eppendorf等多品牌移液器
- ◎ 辐照灭菌和非灭菌可选,辐照灭菌, SAL 10⁻⁶
- ◎ 无DNase/RNase,无热原

10 μ L	目录号	容量(μ L)	颜色	滤芯	灭菌	包装	支/袋	支/箱
	PPT000110	0.1~10	本色	否	否	袋装	1000	10000
	PPT221010	0.1~10	本色	否	是	袋装	1000	10000
	PPT100010	0.1~10	本色	有	否	袋装	1000	10000
	PPT101010	0.1~10	本色	有	是	袋装	1000	10000
	PPT050010	0.1~10	本色	否	否	盒装	96	1920
	PPT051110	0.1~10	本色	否	是	盒装	96	1920
	PPT150010	0.1~10	本色	有	否	盒装	96	1920
	PPT151010	0.1~10	本色	有	是	盒装	96	1920

10 μ L加长型	目录号	容量(μ L)	颜色	滤芯	灭菌	包装	支/袋	支/箱
	PPT300010	0.1~10 (加长型)	本色	否	否	袋装	1000	10000
	PPT301010	0.1~10 (加长型)	本色	否	是	袋装	1000	10000
	PPT402010	0.1~10 (加长型)	本色	是	否	袋装	1000	10000
	PPT401010	0.1~10 (加长型)	本色	是	是	袋装	1000	10000
	PPT350010	0.1~10 (加长型)	本色	否	否	盒装	96	1920
	PPT351010	0.1~10 (加长型)	本色	否	是	盒装	96	1920
	PPT450010	0.1~10 (加长型)	本色	是	否	盒装	96	1920
	PPT451010	0.1~10 (加长型)	本色	是	是	盒装	96	1920

20 μ L (45mm)	目录号	容量(μ L)	颜色	滤芯	灭菌	包装	支/袋	支/箱
	PPT520020	0.5-20	本色	是	否	袋装	1000	10000
	PPT521020	0.5-20	本色	是	是	袋装	1000	10000
	PPT510020	0.5-20	本色	是	否	盒装	96	1920
	PPT511020	0.5-20	本色	是	是	盒装	96	1920
	PPT530020	0.5-20	本色	否	否	袋装	1000	10000
	PPT531020	0.5-20	本色	否	是	袋装	1000	10000
	PPT500020	0.5-20	本色	否	否	盒装	96	1920
	PPT501020	0.5-20	本色	否	是	盒装	96	1920

20 μ L (51mm)	目录号	容量(μ L)	颜色	滤芯	灭菌	包装	支/袋	支/箱
	PPT100020	2~20	本色	是	否	袋装	1000	10000
	PPT101020	2~20	本色	是	是	袋装	1000	10000
	PPT150020	2~20	本色	是	否	盒装	96	1920
	PPT151020	2~20	本色	是	是	盒装	96	1920

100 μ L	目录号	容量(μ L)	颜色	滤芯	灭菌	包装	支/袋	支/箱
	PPT100100	10~100	本色	是	否	袋装	1000	10000
	PPT101100	10~100	本色	是	是	袋装	1000	10000
	PPT150100	10~100	本色	是	否	盒装	96	1920
	PPT151100	10~100	本色	是	是	盒装	96	1920

200 μ L	目录号	容量(μ L)	颜色	滤芯	灭菌	包装	支/袋	支/箱
	PPT000200	10~200	本色	否	否	袋装	1000	10000
	PPT000200-1	10~200	黄色	否	否	袋装	1000	10000
	PPT001200	10~200	本色	否	是	袋装	1000	10000
	PPT001200-1	10~200	黄色	否	是	袋装	1000	10000
	PPT150200	10~200	本色	是	否	袋装	1000	10000
	PPT151200	10~200	本色	是	是	袋装	1000	10000
	PPT050200	10~200	本色	否	否	盒装	96	1920
	PPT051200	10~200	本色	否	是	盒装	96	1920
	PPT152200	10~200	本色	是	否	盒装	96	1920
	PPT153200	10~200	本色	是	是	盒装	96	1920

300 μ L	目录号	容量(μ L)	颜色	滤芯	灭菌	包装	支/袋	支/箱
	PPT300300	10~300	本色	否	否	袋装	1000	10000
	PPT301300	10~300	本色	否	是	袋装	1000	10000
	PPT402300	10~300	本色	是	否	袋装	1000	10000
	PPT401300	10~300	本色	是	是	袋装	1000	10000
	PPT350300	10~300	本色	否	否	盒装	96	1920
	PPT351300	10~300	本色	否	是	盒装	96	1920
	PPT450300	10~300	本色	是	否	盒装	96	1920
	PPT451300	10~300	本色	是	是	盒装	96	1920

1000 μ L	目录号	容量(μ L)	颜色	滤芯	灭菌	包装	支/袋	支/箱
	PPT000000	100~1000	本色	否	否	袋装	1000	10000
	PPT000000-1	100~1000	蓝色	否	否	袋装	1000	10000
	PPT001000	100~1000	本色	否	是	袋装	1000	10000
	PPT001000-1	100~1000	蓝色	否	是	袋装	1000	10000
	PPT100000	100~1000	本色	是	否	袋装	1000	10000
	PPT101000	100~1000	本色	是	是	袋装	1000	10000
	PPT050000	100~1000	本色	否	否	盒装	96	1920
	PPT051000	100~1000	本色	否	是	盒装	96	1920
	PPT150000	100~1000	本色	是	否	盒装	96	1920
	PPT151000	100~1000	本色	是	是	盒装	96	1920

1000 μ L加长型	目录号	容量(μ L)	颜色	滤芯	灭菌	包装	支/盒	支/箱
	PPT070000	100~1000 (加长型)	本色	否	否	袋装	1000	10000
	PPT070000-1	100~1000 (加长型)	蓝色	否	否	袋装	1000	10000
	PPT071000	100~1000 (加长型)	本色	否	是	袋装	1000	10000
	PPT071000-1	100~1000 (加长型)	蓝色	否	是	袋装	1000	10000
	PPT170000	100~1000 (加长型)	本色	是	否	袋装	1000	10000
	PPT171000	100~1000 (加长型)	本色	是	是	袋装	1000	10000
	PPT270000	100~1000 (加长型)	本色	否	否	盒装	96	1920
	PPT271000	100~1000 (加长型)	本色	否	是	盒装	96	1920
	PPT370000	100~1000 (加长型)	本色	是	否	盒装	96	1920
	PPT371000	100~1000 (加长型)	本色	是	是	盒装	96	1920

1250 μ L	目录号	容量(μ L)	颜色	滤芯	灭菌	包装	支/盒	支/箱
	PPT371250	100~1250	本色	是	是	盒装	96	1920

96支小包装	目录号	容量(μ L)	颜色	滤芯	灭菌	包装	支/袋	支/箱
	PPT611010	0.1~10	本色	否	是	袋装	96	1920
	PPT631010	0.1~10 (加长型)	本色	否	是	袋装	96	1920
	PPT601200	10~200	本色	否	是	袋装	96	1920
	PPT601200-1	10~200	黄色	否	是	袋装	96	1920
	PPT631300	10~300	本色	否	是	袋装	96	1920
	PPT601000	100~1000	本色	否	是	袋装	96	1920
	PPT601000-1	100~1000	蓝色	否	是	袋装	96	1920
	PPT701010	0.1~10	本色	是	是	袋装	96	1920
	PPT703010	0.1~10 (加长型)	本色	是	是	袋装	96	1920
	PPT701020	2~20	本色	是	是	袋装	96	1920
	PPT701100	10~100	本色	是	是	袋装	96	1920
	PPT701200	10~200	本色	是	是	袋装	96	1920
	PPT701300	10~300	本色	是	是	袋装	96	1920
	PPT701000	100~1000	本色	是	是	袋装	96	1920

叠架装吸头	目录号	容量(μL)	颜色	滤芯	层数	灭菌	包装	支/盒	支/箱
	PPT900010	0.1~10	本色	否	10	否	盒装	960	9600
	PPT901010	0.1~10 (加长型)	本色	否	10	否	盒装	960	9600
	PPT900200	10~200	本色	否	10	否	盒装	960	9600
	PPT901200	10~200	黄色	否	10	否	盒装	960	9600
	PPT900300	10~300	本色	否	10	否	盒装	960	9600
	PPT900000	100~1000	本色	否	5	否	盒装	480	4800
	PPT901000	100~1000	蓝色	否	5	否	盒装	480	4800
	PPT902000	100~1000 (加长型)	本色	否	5	否	盒装	480	4800

ZEROTIP®超疏水吸头

超疏水吸头表面经特殊工艺处理,具有疏水性,能显著降低液体的润湿现象,减少试剂的损失,提高移液准确度和精密度。特别适用于细胞培养,基因组学,酶反应,核酸提取和纯化,蛋白质组学,蛋白提取和纯化等实验。

- 规格:10μL 20μL 100μL 200μL 300μL 1000μL 1250μL
- 类型:带滤芯 无滤芯
- 包装:袋装 盒装 叠架装
- 颜色:本色 黄色 蓝色
- 材质:吸头聚丙烯(PP),滤芯聚烯烃(PO),均符合USP Class VI标准

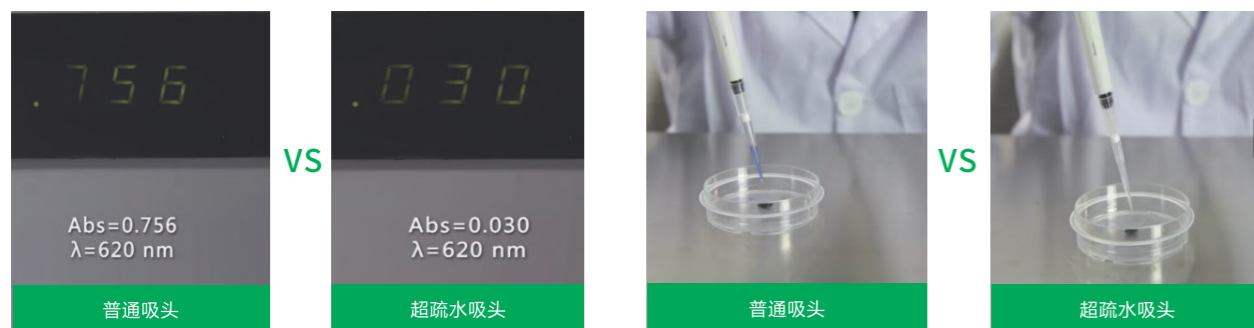
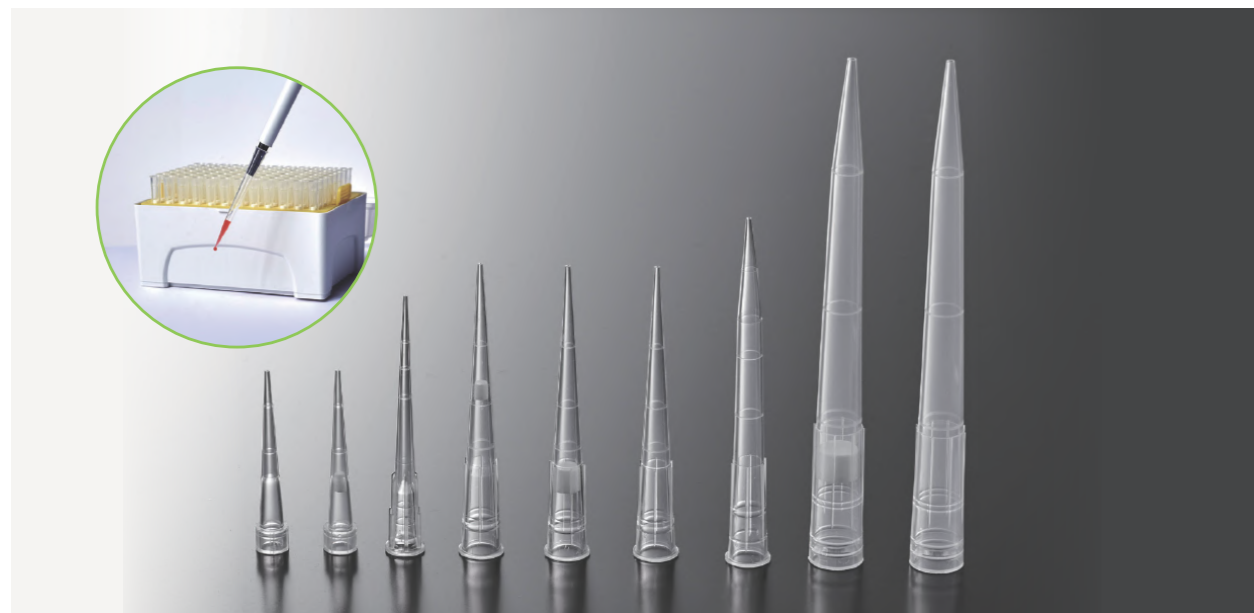

产品特性

- 多种规格可选
- 带滤芯与无滤芯两种选择
- 吸头无弯曲,透明度高
- 均匀的超疏水表面,无硅烷化、无核酸、无PCR抑制剂,有效减少样品损失
- 适用于含去垢剂等生物学样品和一些溶剂的操作,如 SDS, Tween TritonX-100等
- PCR和实时PCR应用中获得极高可重复性
- 适配性广泛,适配Gilson, Eppendorf等多品牌移液器
- 辐照灭菌和非灭菌可选,辐照灭菌, SAL 10⁻⁶
- 无DNase/RNase,无热原

注意事项:

ZEROTIP®超疏水吸头不得进行高温高压灭菌,高温高压后会严重影响产品性能

10μL	目录号	容量(μL)	颜色	滤芯	灭菌	包装	支/袋	支/箱
	PMT010010	0.1~10	本色	否	否	袋装	1000	10000
	PMT011010	0.1~10	本色	否	是	袋装	1000	10000
	PMT110010	0.1~10	本色	是	否	袋装	1000	10000
	PMT111010	0.1~10	本色	是	是	袋装	1000	10000
	PMT250010	0.1~10	本色	否	否	盒装	96	1920
	PMT251010	0.1~10	本色	否	是	盒装	96	1920
	PMT550010	0.1~10	本色	是	否	盒装	96	1920
	PMT252010	0.1~10	本色	是	是	盒装	96	1920

10μL加长型	目录号	容量(μL)	颜色	滤芯	灭菌	包装	支/袋	支/箱
	PMT030010	0.1-10 (加长型)	本色	否	否	袋装	1000	10000
	PMT031010	0.1-10 (加长型)	本色	否	是	袋装	1000	10000
	PMT130010	0.1-10 (加长型)	本色	是	否	袋装	1000	10000
	PMT131010	0.1-10 (加长型)	本色	是	是	袋装	1000	10000
	PMT230010	0.1-10 (加长型)	本色	否	否	盒装	96	1920
	PMT231010	0.1-10 (加长型)	本色	否	是	盒装	96	1920
	PMT232010	0.1-10 (加长型)	本色	是	否	盒装	96	1920
	PMT233010	0.1-10 (加长型)	本色	是	是	盒装	96	1920

20μL(45mm)	目录号	容量(μL)	颜色	滤芯	灭菌	包装	支/袋	支/箱
	PMT520020	0.5-20	本色	是	否	袋装	1000	10000
	PMT521020	0.5-20	本色	是	是	袋装	1000	10000
	PMT510020	0.5-20	本色	是	否	盒装	96	1920
	PMT511020	0.5-20	本色	是	是	盒装	96	1920
	PMT530020	0.5-20	本色	否	否	袋装	1000	10000
	PMT531020	0.5-20	本色	否	是	袋装	1000	10000
	PMT500020	0.5-20	本色	否	否	盒装	96	1920
	PMT501020	0.5-20	本色	否	是	盒装	96	1920

20μL(51mm)	目录号	容量(μL)	颜色	滤芯	灭菌	包装	支/袋	支/箱
	PMT110020	2~20	本色	是	否	袋装	1000	10000
	PMT111020	2~20	本色	是	是	袋装	1000	10000
	PMT250020	2~20	本色	是	否	盒装	96	1920
	PMT252020	2~20	本色	是	是	盒装	96	1920

100μL	目录号	容量(μL)	颜色	滤芯	灭菌	包装	支/袋	支/箱
	PMT110100	10~100	本色	是	否	袋装	1000	10000
	PMT111100	10~100	本色	是	是	袋装	1000	10000
	PMT250100	10~100	本色	是	否	盒装	96	1920
	PMT252100	10~100	本色	是	是	盒装	96	1920

200μL	目录号	容量(μL)	颜色	滤芯	灭菌	包装	支/袋	支/箱
	PMT010200	10~200	本色	否	否	袋装	1000	10000
	PMT010200-1	10~200	黄色	否	否	袋装	1000	10000
	PMT011200	10~200	本色	否	是	袋装	1000	10000
	PMT011200-1	10~200	黄色	否	是	袋装	1000	10000
	PMT012200	10~200	本色	是	否	袋装	1000	10000
	PMT111200	10~200	本色	是	是	袋装	1000	10000
	PMT250200	10~200	本色	否	否	盒装	96	1920
	PMT251200	10~200	本色	否	是	盒装	96	1920
	PMT230200	10~200	本色	是	否	盒装	96	1920
	PMT231200	10~200	本色	是	是	盒装	96	1920

300μL	目录号	容量(μL)	颜色	滤芯	灭菌	包装	支/袋	支/箱
	PMT030300	10~300	本色	否	否	袋装	1000	10000
	PMT031300	10~300	本色	否	是	袋装	1000	10000
	PMT130300	10~300	本色	是	否	袋装	1000	10000
	PMT131300	10~300	本色	是	是	袋装	1000	10000
	PMT230300	10~300	本色	否	否	盒装	96	1920
	PMT231300	10~300	本色	否	是	盒装	96	1920
	PMT232300	10~300	本色	是	否	盒装	96	1920
	PMT233300	10~300	本色	是	是	盒装	96	1920

1000μL	目录号	容量(μL)	颜色	滤芯	灭菌	包装	支/袋	支/箱
	PMT010000	100~1000	本色	否	否	袋装	1000	10000
	PMT010000-1	100~1000	蓝色	否	否	袋装	1000	10000
	PMT011000	100~1000	本色	否	是	袋装	1000	10000
	PMT011000-1	100~1000	蓝色	否	是	袋装	1000	10000
	PMT110000	100~1000	本色	是	否	袋装	1000	10000
	PMT111000	100~1000	本色	是	是	袋装	1000	10000
	PMT250000	100~1000	本色	否	否	盒装	96	1920
	PMT251000	100~1000	本色	否	是	盒装	96	1920
	PMT550000	100~1000	本色	是	否	盒装	96	1920
	PMT252000	100~1000	本色	是	是	盒装	96	1920

1000μL加长型	目录号	容量(μL)	颜色	滤芯	灭菌	包装	支/袋	支/箱
	PMT070000	100-1000(加长型)	本色	否	否	袋装	1000	10000
	PMT071000	100-1000(加长型)	本色	否	是	袋装	1000	10000
	PMT170000	100-1000(加长型)	本色	是	否	袋装	1000	10000
	PMT171000	100-1000(加长型)	本色	是	是	袋装	1000	10000
	PMT270000	100-1000(加长型)	本色	否	否	盒装	96	1920
	PMT271000	100-1000(加长型)	本色	否	是	盒装	96	1920
	PMT370000	100-1000(加长型)	本色	是	否	盒装	96	1920
	PMT371000	100-1000(加长型)	本色	是	是	盒装	96	1920

1250μL	目录号	容量(μL)	颜色	滤芯	灭菌	包装	支/袋	支/箱
	PMT371250	100-1000(加长型)	本色	否	否	袋装	1000	10000

96支小包装	目录号	容量(μL)	颜色	滤芯	灭菌	包装	支/袋	支/箱
	PMT611010	0.1~10	本色	否	是	袋装	96	1920
	PMT631010	0.1~10(加长型)	本色	否	是	袋装	96	1920
	PMT611200	10~200	本色	否	是	袋装	96	1920
	PMT631300	10~300	本色	否	是	袋装	96	1920
	PMT611000	100~1000	本色	否	是	袋装	96	1920
	PMT711010	0.1~10	本色	是	是	袋装	96	1920
	PMT731010	0.1~10(加长型)	本色	是	是	袋装	96	1920
	PMT711020	2~20	本色	是	是	袋装	96	1920
	PMT711100	10~100	本色	是	是	袋装	96	1920
	PMT711200	10~200	本色	是	是	袋装	96	1920
	PMT731300	10~300	本色	是	是	袋装	96	1920
	PMT711000	100~1000	本色	是	是	袋装	96	1920

叠架装吸头	目录号	容量(μL)	颜色	滤芯	层数	灭菌	包装	支/袋	支/箱
	PMT950010	0.1~10	本色	否	10	否	盒装	960	9600
	PMT951010	0.1~10(加长型)	本色	否	10	否	盒装	960	9600
	PMT950200	10~200	本色	否	10	否	盒装	960	9600
	PMT951200	10~200	黄色	否	10	否	盒装	960	9600
	PMT950300	10~300	本色	否	10	否	盒装	960	9600
	PMT950000	100~1000	本色	否	5	否	盒装	480	4800
	PMT951000	100~1000	蓝色	否	5	否	盒装	480	4800
	PMT952000	100-1000(加长型)	本色	否	5	否	盒装	480	4800

自动化吸头

自动化导电吸头和非导电吸头适用于实验室机械臂移液系统,完美适配多种自动化液体工作站,如BECKMAN、Hamilton、Tecan和Agilent等,可应用于细胞组学、基因组学、蛋白质组学、免疫测定、代谢组学、生物制药的研发以及其他常用的高通量移液。吸头容量范围:10 μL - 1000 μL。

- 类型:带滤芯 无滤芯
- 颜色:本色 黑色
- 处理方式:普通型 低吸附型
- 材质:吸头聚丙烯(PP),滤芯聚乙烯(PE),符合USP Class VI标准

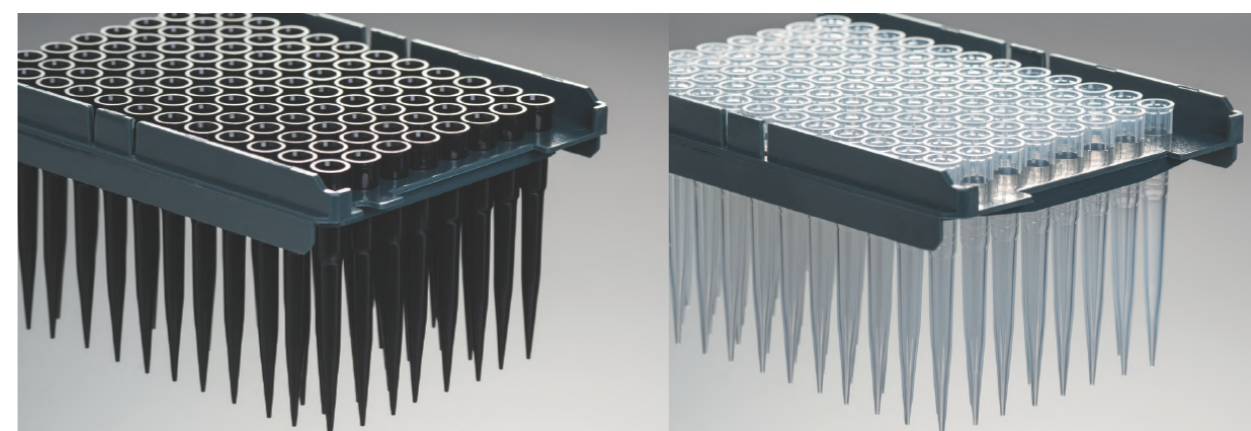



产品特性

- 用优质的聚丙烯材料制成, 性能稳定
- 带滤芯和无滤芯两种选择, 满足不同实验需求
- 独有的工艺技术, 吸头内表面光滑, 垂直度好, 显著降低残留
- 标准尺寸设计, 气密性良好
- 适配性广泛, 适配多种自动化液体工作站
- 产品可以通过E-bean消毒并通过SGS验证
- 辐照灭菌和非灭菌可选, 辐照灭菌, SAL 10⁻⁶
- 无DNase/RNase, 无热原

Tecan® Genesis Freedom®, Freedom Evo® and Miniprep with LiHa

目录号	容量(µL)	处理方式	灭菌	滤芯	颜色	包装	支/盒	支/箱
AUT001020	20	普通型	是	否	黑色	盒装	96	2304
ANT001020	20	低吸附	是	否	黑色	盒装	96	2304
AUT000050	50	普通型	否	否	黑色	盒装	96	2304
ANT000050	50	低吸附	否	否	黑色	盒装	96	2304
AUT001050	50	普通型	是	否	黑色	盒装	96	2304
ANT001050	50	低吸附	是	否	黑色	盒装	96	2304
AUT101050	50	普通型	是	是	黑色	盒装	96	2304
ANT101050	50	低吸附	是	是	黑色	盒装	96	2304
AUT000200	200	普通型	否	否	黑色	盒装	96	2304
ANT000200	200	低吸附	否	否	黑色	盒装	96	2304
AUT001200	200	普通型	是	否	黑色	盒装	96	2304
ANT001200	200	低吸附	是	否	黑色	盒装	96	2304
AUT101200	200	普通型	是	是	黑色	盒装	96	2304
ANT101200	200	低吸附	是	是	黑色	盒装	96	2304
AUT000000	1000	普通型	否	否	黑色	盒装	96	1536
ANT000000	1000	低吸附	否	否	黑色	盒装	96	1536
AUT001000	1000	普通型	是	否	黑色	盒装	96	1536
ANT001000	1000	低吸附	是	否	黑色	盒装	96	1536
AUT101000	1000	普通型	是	是	黑色	盒装	96	1536
ANT101000	1000	低吸附	是	是	黑色	盒装	96	1536

BECKMAN®, FX/NX, Multimek AP96 and Biomek3000

目录号	容量(µL)	处理方式	灭菌	滤芯	颜色	包装	支/盒	支/箱
ATB000020	20	普通型	否	否	本色	盒装	96	4800
AMB000020	20	低吸附	否	否	本色	盒装	96	4800
ATB001020	20	普通型	是	否	本色	盒装	96	4800
AMB001020	20	低吸附	是	否	本色	盒装	96	4800
ATB101020	20	普通型	是	是	本色	盒装	96	4800
AMB101020	20	低吸附	是	是	本色	盒装	96	4800
ATB000050	50	普通型	否	否	本色	盒装	96	4800
AMB000050	50	低吸附	否	否	本色	盒装	96	4800
ATB001050	50	普通型	是	否	本色	盒装	96	4800
AMB001050	50	低吸附	是	否	本色	盒装	96	4800
ATB101050	50	普通型	是	是	本色	盒装	96	4800
AMB101050	50	低吸附	是	是	本色	盒装	96	4800
ATB000250	250	普通型	否	否	本色	盒装	96	4800
AMB000250	250	低吸附	否	否	本色	盒装	96	4800
ATB001250	250	普通型	是	否	本色	盒装	96	4800
AMB001250	250	低吸附	是	否	本色	盒装	96	4800
ATB101180	180	普通型	是	是	本色	盒装	96	4800
AMB101180	180	低吸附	是	是	本色	盒装	96	4800
AUB000020	20	普通型	否	否	黑色	盒装	96	4800
ANB000020	20	低吸附	否	否	黑色	盒装	96	4800
AUB001020	20	普通型	是	否	黑色	盒装	96	4800
ANB001020	20	低吸附	是	否	黑色	盒装	96	4800
AUB101020	20	普通型	是	是	黑色	盒装	96	4800
ANB101020	20	低吸附	是	是	黑色	盒装	96	4800
AUB000050	50	普通型	否	否	黑色	盒装	96	4800
ANB000050	50	低吸附	否	否	黑色	盒装	96	4800
AUB001050	50	普通型	是	否	黑色	盒装	96	4800
ANB001050	50	低吸附	是	否	黑色	盒装	96	4800
AUB101050	50	普通型	是	是	黑色	盒装	96	4800
ANB101050	50	低吸附	是	是	黑色	盒装	96	4800

Tecan® Genesis Freedom®, Freedom Evo® and Miniprep with LiHa

目录号	容量(µL)	处理方式	灭菌	滤芯	颜色	包装	支/盒	支/箱
ATT101010	10	普通型	是	是	本色	盒装	96	2304
AMT101010	10	低吸附	是	是	本色	盒装	96	2304
ATT000020	20	普通型	否	否	本色	盒装	96	2304
AMT000020	20	低吸附	否	否	本色	盒装	96	2304
ATT001020	20	普通型	是	否	本色	盒装	96	2304
AMT001020	20	低吸附	是	否	本色	盒装	96	2304
ATT000050	50	普通型	否	否	本色	盒装	96	2304
AMT000050	50	低吸附	否	否	本色	盒装	96	2304
ATT001050	50	普通型	是	否	本色	盒装	96	2304
AMT001050	50	低吸附	是	否	本色	盒装	96	2304
ATT101050	50	普通型	是	是	本色	盒装	96	2304
AMT101050	50	低吸附	是	是	本色	盒装	96	2304
ATT000200	200	普通型	否	否	本色	盒装	96	2304
AMT000200	200	低吸附	否	否	本色	盒装	96	2304
ATT001200	200	普通型	是	否	本色	盒装	96	2304
AMT001200	200	低吸附	是	否	本色	盒装	96	2304
ATT101200	200	普通型	是	是	本色	盒装	96	2304
AMT101200	200	低吸附	是	是	本色	盒装	96	2304
ATT000000	1000	普通型	否	否	本色	盒装	96	1536
AMT000000	1000	低吸附	否	否	本色	盒装	96	1536
ATT001000	1000	普通型	是	否	本色	盒装	96	1536
AMT001000	1000	低吸附	是	否	本色	盒装	96	1536
ATT101000	1000	普通型	是	是	本色	盒装	96	1536
AMT101000	1000	低吸附	是	是	本色	盒装	96	1536
AUT101010	10	普通型	是	是	黑色	盒装	96	2304
ANT101010	10	低吸附	是	是	黑色	盒装	96	2304
AUT000020	20	普通型	否	否	黑色	盒装	96	2304
ANT000020	20	低吸附	否	否	黑色	盒装	96	2304

BECKMAN®, FX/NX, Multimek AP96 and Biomek3000

目录号	容量(μL)	处理方式	灭菌	滤芯	颜色	包装	支/盒	支/箱
AUB000250	250	普通型	否	否	黑色	盒装	96	4800
ANB000250	250	低吸附	否	否	黑色	盒装	96	4800
AUB001250	250	普通型	是	否	黑色	盒装	96	4800
ANB001250	250	低吸附	是	否	黑色	盒装	96	4800
AUB101180	180	普通型	是	是	黑色	盒装	96	4800
ANB101180	180	低吸附	是	是	黑色	盒装	96	4800

Hamilton® STAR, STARlet, STARplus and Nimbus®

目录号	容量(μL)	处理方式	灭菌	滤芯	颜色	包装	支/盒	支/箱
ATH000050	50	普通型	否	否	本色	盒装	96	2304
AMH000050	50	低吸附	否	否	本色	盒装	96	2304
ATH001050	50	普通型	是	否	本色	盒装	96	2304
AMH001050	50	低吸附	是	否	本色	盒装	96	2304
ATH101050	50	普通型	是	是	本色	盒装	96	2304
AMH101050	50	低吸附	是	是	本色	盒装	96	2304
ATH000300	300	普通型	否	否	本色	盒装	96	2304
AMH000300	300	低吸附	否	否	本色	盒装	96	2304
ATH001300	300	普通型	是	否	本色	盒装	96	2304
AMH001300	300	低吸附	是	否	本色	盒装	96	2304
ATH101300	300	普通型	是	是	本色	盒装	96	2304
AMH101300	300	低吸附	是	是	本色	盒装	96	2304
ATH000000	1000	普通型	否	否	本色	盒装	96	1536
AMH000000	1000	低吸附	否	否	本色	盒装	96	1536
ATH001000	1000	普通型	是	否	本色	盒装	96	1536
AMH001000	1000	低吸附	是	否	本色	盒装	96	1536
ATH101000	1000	普通型	是	是	本色	盒装	96	1536
AMH101000	1000	低吸附	是	是	本色	盒装	96	1536
AUH000050	50	普通型	否	否	黑色	盒装	96	2304
ANH000050	50	低吸附	否	否	黑色	盒装	96	2304
AUH001050	50	普通型	是	否	黑色	盒装	96	2304
ANH001050	50	低吸附	是	否	黑色	盒装	96	2304
AUH101050	50	普通型	是	是	黑色	盒装	96	2304
ANH101050	50	低吸附	是	是	黑色	盒装	96	2304
AUH000300	300	普通型	否	否	黑色	盒装	96	2304
ANH000300	300	低吸附	否	否	黑色	盒装	96	2304
AUH001300	300	普通型	是	否	黑色	盒装	96	2304
ANH001300	300	低吸附	是	否	黑色	盒装	96	2304
AUH101300	300	普通型	是	是	黑色	盒装	96	2304
ANH101300	300	低吸附	是	是	黑色	盒装	96	2304
AUH000000	1000	普通型	否	否	黑色	盒装	96	1536
ANH000000	1000	低吸附	否	否	黑色	盒装	96	1536
AUH001000	1000	普通型	是	否	黑色	盒装	96	1536
ANH001000	1000	低吸附	是	否	黑色	盒装	96	1536
AUH101000	1000	普通型	是	是	黑色	盒装	96	1536
ANH101000	1000	低吸附	是	是	黑色	盒装	96	1536

Agilent Robotic Tips

目录号	容量(μL)	处理方式	灭菌	滤芯	颜色	包装	支/盒	支/箱
ATA000070	0.75-70	普通型	否	否	本色	盒装	384	3840
ATA001070	0.75-70	普通型	是	否	本色	盒装	384	3840
ATA101050	0.75-70	普通型	是	是	本色	盒装	384	3840
AMA000070	0.75-70	低吸附	否	否	本色	盒装	384	3840
AMA001070	0.75-70	低吸附	是	否	本色	盒装	384	3840
AMA101050	0.75-70	低吸附	是	是	本色	盒装	384	3840

一次性微量离心管

一次性微量离心管,主要用于少量样品储存、转运、离心操作等,可广泛用于分子生物学、临床化学和生物化学研究等领域。洁特生物一次性微量离心管采用透明高分子材料聚丙烯(PP)制成,按压式平盖设计,易于打开和关闭,更加符合人体工程学设计,可单手操作。

- 规格:0.5mL 1.5mL 2.0mL 5.0mL
- 颜色:本色 蓝色 黄色 绿色 玫瑰红色 黑色
- 底类型:圆锥底 可立底 圆底
- 包装:袋装 盒装
- 盖类型:常规型按压式连盖、旋盖式
- 长臂型按压式连盖、无盖
- 材质:聚丙烯(PP),符合USP Class VI标准



产品特性

- 多种容量和颜色可选,可根据管体不同颜色进行区分标识,方便操作
- 尖底,管体光滑、透明,刻度清晰
- 管体有磨砂书写区设计,方便实验记录
- 密封盖可反复开、关,提高了密封性,防止液体泄漏,同时便于单手操作
- MAX RCF(最大相对离心力)可达25,000×g
- 耐受温度范围:-80°C~121°C(开盖高温灭菌后不变形,可保持良好的透明度)
- 辐照灭菌和非灭菌可选,辐照灭菌,SAL 10⁻⁶
- 无DNase/RNase,无热原



管体光滑,刻度清晰

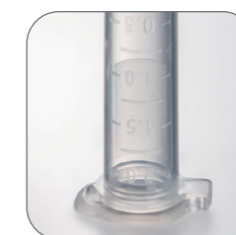

磨砂书写区设计,方便实验记录



长臂型&常规微量离心管



旋盖式微量离心管盖

一次性微量离心管(常规型按压式连盖)

目录号	容量(mL)	颜色	底类型	最大离心力(×g)	灭菌	包装	支/袋(盒)	支/箱
CFT000005	0.5	本色	圆锥底	25,000	否	盒装	1000	8000
CFT000015	1.5	本色	圆锥底	25,000	否	盒装	500	4000
CFT000020	2.0	本色	圆锥底	25,000	否	盒装	500	4000
CFT022050	5.0	本色	圆锥底	25,000	否	袋装	200	4000
CFT001005	0.5	本色	圆锥底	25,000	是	盒装	1000	8000
CFT001015	1.5	本色	圆锥底	25,000	是	盒装	500	4000
CFT001020	2.0	本色	圆锥底	25,000	是	盒装	500	4000
CFT002050	5.0	本色	圆锥底	25,000	是	袋装	200	4000
CFT000050	5.0	本色	圆锥底	25,000	否	袋装	180	1800
CFT023050	5.0	蓝色	圆锥底	25,000	否	袋装	200	4000
CFT024050	5.0	黄色	圆锥底	25,000	否	袋装	200	4000
CFT025050	5.0	绿色	圆锥底	25,000	否	袋装	200	4000
CFT026050	5.0	玫瑰红色	圆锥底	25,000	否	袋装	200	4000
CFT020050	5.0	黑色	圆锥底	25,000	否	袋装	200	4000
CFT010050	5.0	黄色	圆锥底	25,000	否	袋装	250	2500
CFT001050	5.0	本色	圆锥底	25,000	是	袋装	180	1800
CFT013050	5.0	本色	圆锥底	25,000	是	袋装	60	1800
CFT003050	5.0	蓝色	圆锥底	25,000	是	袋装	200	4000
CFT004050	5.0	黄色	圆锥底	25,000	是	袋装	200	4000
CFT005050	5.0	绿色	圆锥底	25,000	是	袋装	200	4000
CFT006050	5.0	玫瑰红色	圆锥底	25,000	是	袋装	200	4000
CFT021050	5.0	黑色	圆锥底	25,000	是	袋装	200	4000
CFT011050	5.0	黄色	圆锥底	25,000	是	袋装	250	2500

一次性微量离心管(旋盖式)

目录号	容量(mL)	颜色	底类型	最大离心力(×g)	灭菌	是否有盖	支/袋	支/箱
CFT002005	0.5	本色	圆锥底	20,000	否	否	500	5000
CFT003005	0.5	本色	圆锥底	20,000	是	是	500	5000
CFT004005	0.5	本色	可立底	20,000	否	否	500	5000
CFT005005	0.5	本色	可立底	20,000	是	是	500	5000
CFT005015	1.5	本色	圆锥底	20,000	否	否	500	5000
CFT006015	1.5	本色	圆锥底	20,000	是	是	500	5000
CFT007015	1.5	本色	可立底	20,000	否	否	500	5000
CFT008015	1.5	本色	可立底	20,000	是	是	500	5000
CFT002020	2.0	本色	圆锥底	20,000	否	否	500	5000
CFT003020	2.0	本色	圆锥底	20,000	是	是	500	5000
CFT004020	2.0	本色	可立底	20,000	否	否	500	5000
CFT005020	2.0	本色	可立底	20,000	是	是	500	5000
CFT511020	2.0	本色	可立底	20,000	是	是	500	5000
CFT511320	2.0	蓝色	可立底	20,000	是	是	500	5000
CFT511420	2.0	黄色	可立底	20,000	是	是	500	5000

一次性微量离心管(长臂型按压式连盖)

目录号	容量(mL)	颜色	底类型	是否有盖	最大离心力(×g)	灭菌	包装	支/袋	支/箱
CFT108015	1.5	本色	圆锥底	是	18,000	否	袋装	50	5000
CFT108020	2.0	本色	圆锥底	是	18,000	否	袋装	50	5000

一次性微量离心管(无盖)

目录号	容量(mL)	颜色	底类型	是否有盖	最大离心力(×g)	灭菌	包装	支/袋	支/箱
CFT008020	2.0	本色	圆底	否	18,000	否	袋装	1000	5000

锁扣微量离心管

采用透明高分子材料聚丙烯(PP)制成,管盖锁扣设计,能提供更优质的密封性和样品保护,可有效避免意外开盖、防止样品长期储存的蒸发等,确保操作安全性。

- ◎ 规格:0.5mL 1.5mL 2.0mL 5.0mL
- ◎ 颜色:本色 蓝色 黄色 绿色 玫瑰红色 黑色 棕色
- ◎ 包装:袋装
- ◎ 底类型:圆锥底
- ◎ 材质:聚丙烯(PP),符合USP Class VI标准



产品特性

- 多种容量和颜色可选,可根据管体不同颜色进行区分标识,方便操作
- 圆锥底,管体光滑、透明,刻度清晰,便于体积读取
- 管体有磨砂书写区设计,方便实验记录
- 管盖锁扣设计,有效避免意外开盖,防止样品蒸发等,确保操作安全性
- MAX RCF(最大相对离心力)可达25,000×g
- 耐受温度范围:-80°C~121°C(开盖高温灭菌后不变形,可保持良好的透明度)
- 辐照灭菌、非灭菌两种可选,辐照灭菌, SAL 10⁻⁶
- 无DNase/RNase,无热原

目录号	容量(mL)	颜色	最大离心力(×g)	灭菌	支/盒	支/箱
CFT010005	0.5	本色	25000	否	1000	8000
CFT010015	1.5	本色	25000	否	500	4000
CFT020015	1.5	棕色	25000	否	500	4000
CFT010020	2.0	本色	25000	否	500	4000
CFT011005	0.5	本色	25000	是	1000	8000
CFT011015	1.5	本色	25000	是	500	4000
CFT021015	1.5	棕色	25000	是	500	4000
CFT011020	2.0	本色	25000	是	500	4000
CFT030005	0.5	黑色	25000	否	1000	8000
CFT030015	1.5	黑色	25000	否	500	4000
CFT030020	2.0	黑色	25000	否	500	4000
CFT031005	0.5	黑色	25000	是	1000	8000
CFT031015	1.5	黑色	25000	是	500	4000
CFT031020	2.0	黑色	25000	是	500	4000
CFT122050	5.0	本色	25000	否	200	4000
CFT123050	5.0	蓝色	25000	否	200	4000
CFT124050	5.0	黄色	25000	否	200	4000
CFT125050	5.0	绿色	25000	否	200	4000
CFT126050	5.0	玫瑰红色	25000	否	200	4000
CFT127050	5.0	黑色	25000	否	200	4000
CFT110050	5.0	黄色	25000	否	250	2500
CFT112050	5.0	黑色	25000	否	250	2500
CFT322050	5.0	本色	25000	是	200	4000
CFT323050	5.0	蓝色	25000	是	200	4000
CFT324050	5.0	黄色	25000	是	250	2500
CFT224050	5.0	黄色	25000	是	200	4000
CFT325050	5.0	绿色	25000	是	200	4000
CFT326050	5.0	玫瑰红色	25000	是	200	4000
CFT327050	5.0	黑色	25000	是	200	4000
CFT210050	5.0	黄色	25000	是	250	2500
CFT212050	5.0	黑色	25000	是	250	2500

一次性易翻盖微量离心管

一次性易翻盖微量离心管采用优质高分子材料聚丙烯(pp)制成,主要用于少量样品的储存、运转、离心,采用易翻转卡扣式设计,易操作,可单手打开或关闭。

- 规格:1.5mL
- 底类型:圆锥底
- 包装:袋装
- 材质:聚丙烯(PP),符合USP Class VI标准

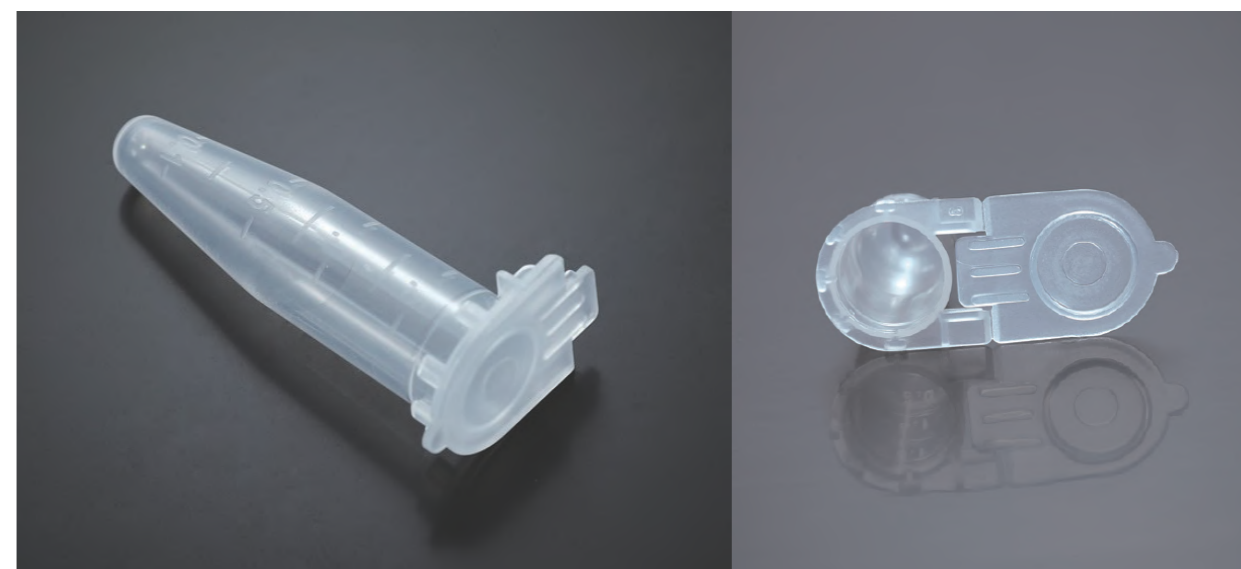

产品特性

- 易翻转卡扣式管盖设计,易操作,可单手打开或关闭
- 管壁光滑,管体刻度清晰,方便观察、读取
- 管颈附近设置磨砂区域,方便标识、记录
- 经过严格的泄露测试,密封严密
- 最大的RCF可达25000×g
- 可承受温度范围:-80°C~121°C
- 灭菌和非灭菌两种可选,辐照灭菌, SAL 10⁻⁶
- 无DNase/RNase,无热原

目录号	容量(mL)	灭菌	支/袋	支/箱
CFT002015	1.5	否	500	4000
CFT003015	1.5	是	500	4000

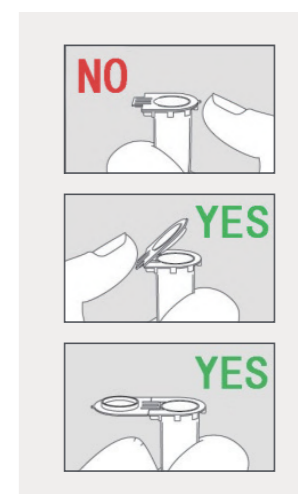

低吸附微量离心管

Lo-Protein™ 低蛋白吸附

Lo-DNA™ 低核酸吸附

在基因治疗、疫苗生产等过程中，常涉及蛋白质、DNA等物质的各类纯化流程，由于塑料器皿非特异性吸附会导致珍贵样品损失，因此这些纯化流程依赖高质量塑料制品处理、储存样品。样本体积越小，减少样本与所用容器之间的作用变得愈发重要。

洁特生物低吸附微量离心管针对蛋白质和DNA分析所需，对微量离心管进行优化，优选特殊的高纯度聚丙烯聚合物材料，无表面涂层（如硅化），严格按照ISO 9001、ISO 13485实施严苛的质量管控，产品质量稳定且能显著减少样品和塑料表面的吸附，最大程度减少样品损失，确保您的珍贵样品达到最大回收率，分析结果更准确。

- ◎ 材质：聚丙烯（PP），符合USP Class VI标准
- ◎ 容量：0.5mL 1.5mL 2.0mL
- ◎ 底类型：圆锥底

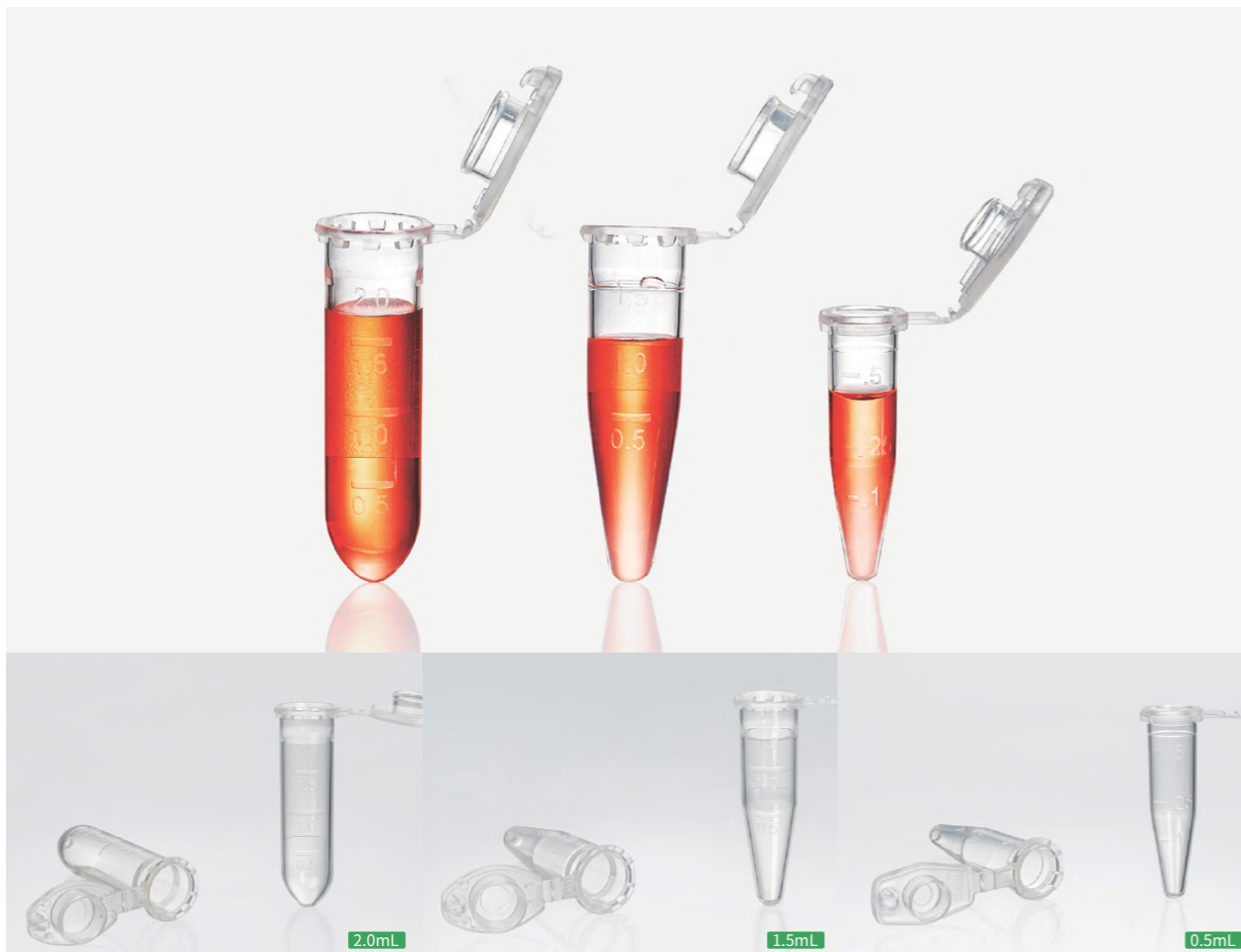

产品特性

1. 精选的特殊原材料

- ◎ 采用特殊高纯度聚丙烯(PP)聚合物制成，产品性能稳定
- ◎ PP材料管体透明度高，便于观察容量、刻度
- ◎ 管体可耐受温度范围：-80°C~121°C（开盖高温灭菌后不变形）

2. 优秀的低蛋白/低核酸吸附性

- ◎ 特殊材料制成，可有效减少蛋白/核酸与管体表面间的非特异性吸附
- ◎ 管壁无表面涂层（如硅化等），减少蛋白吸附的同时还能减少对样品的干扰
- ◎ 不同蛋白、核酸样品均可实现最大程度的回收（回收率>90%）

3. 匠心设计

- ◎ 管盖锁扣设计，避免意外开盖，减少样品蒸发，确保操作安全性
- ◎ 管体光滑透明，模刻刻度清晰，设有磨砂书写区域，方便实验记录
- ◎ 可重复密封的小袋包装（50个每包），降低污染风险

4. 经严格性能测试

- ◎ 产品经过密封性、翻盖耐折性、离心力、耐溶剂性能、溶出物、加速老化等18项检测，性能稳定
- ◎ 1.5mL、2mL最大离心力RCF 25000×g； 0.5mL最大离心力RCF 30000×g
- ◎ 辐照灭菌和非灭菌可选，辐照灭菌SAL 10⁻⁶
- ◎ 无DNase/RNase，无热原，无人类DNA，无PCR抑制剂



产品应用

- ◎ 蛋白质、肽段或抗体的制备与储存
- ◎ 病毒储存，可减缓病毒滴度降低
- ◎ 细胞悬液的储存
- ◎ 酶促反应实验
- ◎ DNA和RNA样品制备、存储

目录号	低吸附	容量 (mL)	最大离心力 (×g)	灭菌	个/袋	个/箱
CFT800005	蛋白质	0.5	30000	否	50	400
CFT060005	DNA	0.5	30000	否	50	1200
CFT800015	蛋白质	1.5	25000	否	50	400
CFT060015	DNA	1.5	25000	否	50	1000
CFT800020	蛋白质	2.0	25000	否	50	400
CFT060020	DNA	2.0	25000	否	50	1000
CFT801005	蛋白质	0.5	30000	是	50	400
CFT061005	DNA	0.5	30000	是	50	1200
CFT801015	蛋白质	1.5	25000	是	50	400
CFT061015	DNA	1.5	25000	是	50	1000
CFT801020	蛋白质	2.0	25000	是	50	400
CFT061020	DNA	2.0	25000	是	50	1000

- 特别提示：
1. 含苯、苯甲醇、氯仿溶剂的样品，不建议使用本产品进行长期样品储存。
 2. 已灭菌的低吸附微量离心管再次高温灭菌可能会导致材料发生黄变，不影响使用。
 3. 可去除包装开盖高温高压灭菌1次，不建议反复进行高压灭菌。

深孔板

深孔板是常用的实验室耗材，多用于DNA检测、高通量反应、存储和转移样品、抗体滴度检测等，近些年作为核酸检测的主要耗材之一被大家熟知。洁特生物的深孔板采用高分子材料聚丙烯(PP)制成，具有良好的化学兼容性，适用于盛放大多数极性有机溶液、酸性和碱性等实验室液体，且外形符合ANSI/SLAS标准，适用于各种自动化仪器，其中96圆孔板(1mL)适用于磁珠法全自动提取试剂盒。

- 孔数规格: 48孔 96孔 384孔
- 孔型规格: 圆孔 方孔
- 孔底规格: U型底 V型底
- 容量规格: 96孔: 0.36mL 0.4mL 1.0mL 1.6mL 2.0mL 2.2mL 48孔: 3.5mL 4.6mL 384孔: 0.12mL 0.24mL
- 材质: 聚丙烯(PP), 符合USP Class VI标准

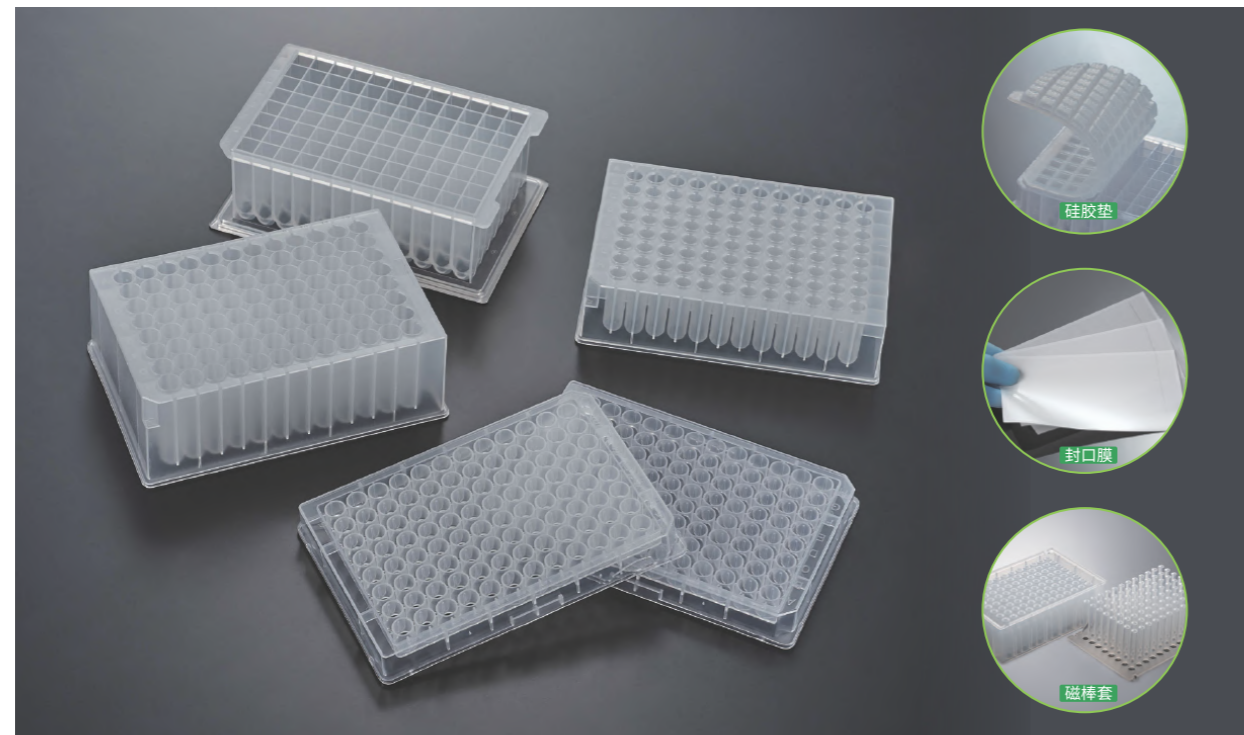

产品特性

- 化学性能稳定, 抗化学腐蚀能力优良, 耐高温高压
- 板底、侧壁厚度均匀, 板体平整光洁, 无漏液, 孔径大小一致
- 板体字母排序和切角标记清晰, 便于识别、操作
- 96孔深孔板可提供密封膜与硅胶垫两种进行深孔板的密封
- 最大可承受离心力RCF: 3,000×g, 不破损, 不变形
- 耐温范围: -80°C~121°C
- 辐照灭菌和非灭菌可选, 辐照灭菌, SAL 10⁻⁶
- 无DNase/RNase, 无热原

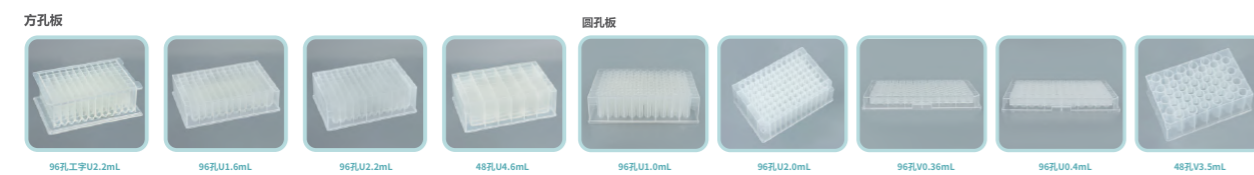

储存样品:

可以替代常规的1.5mL离心管储存样品, 储存时节省空间, 储存量大且能整洁摆放, 可耐受-80°C冰箱, 故又被叫做储存板。

处理样品:

可以结合排枪、高通量自动液体操作仪器和软件, 实现对生物样品的高通量操作, 比如: 沉淀蛋白、液体萃取、核酸提取等, 大大提高样品处理的效率。

进样操作:

适用于各种自动化设备, 可直接放在自动设备的样品仓中进样, 相比传统的进样, 不但可以成倍增加样品仓的样品摆放数量, 另外还实现了样品在96孔板上处理后直接进样, 省去了来回吸取样品、摆放样品等繁琐的工作。

96孔深孔板

目录号	容量(mL)	规格(孔)	孔型	孔底	加盖	灭菌	个/包(盒)	个/箱
VWP032096	0.36	96	圆孔	V型	否	否	10	100
VWP033096	0.36	96	圆孔	V型	否	是	10	100
VWP033196	0.36	96	圆孔	V型	是	是	10	100
UWP042096	0.40	96	圆孔	U型	否	否	10	100
UWP043096	0.40	96	圆孔	U型	否	是	10	100
RWP103296	1.00	96	圆孔	U型	否	是	5	50
RWP102596	1.00	96	圆孔	U型	是	否	5	50
RWP103596	1.00	96	圆孔	U型	是	是	5	50
RWP203296	2.00	96	圆孔	U型	否	是	5	50
RWP202596	2.00	96	圆孔	U型	是	否	5	50
RWP203596	2.00	96	圆孔	U型	是	是	5	50
DMP160096	1.60	96	方孔	U型	否	否	1	50
DMP161096	1.60	96	方孔	U型	否	是	1	50
DMP160196	1.60	96	方孔	U型	是	否	1	50
DMP161196	1.60	96	方孔	U型	是	是	1	50
DMP220096	2.20	96	方孔	U型	否	否	1	50
DMP221096	2.20	96	方孔	U型	否	是	1	50
DMP220196	2.20	96	方孔	U型	是	否	1	50
DMP221196	2.20	96	方孔	U型	是	是	1	50
DMP223296	2.20	96	方孔(工字)	U型	否	是	5	50
DMP220296	2.20	96	方孔	V型	否	是	1	50
DMP231096	2.20	96	方孔	V型	否	否	5	50

48孔深孔板

目录号	容量(mL)	规格(孔)	孔型	孔底	加盖	灭菌	个/包(盒)	个/箱
RWP353248	3.50	48	圆孔	V型	否	是	5	50
RWP352548	3.50	48	圆孔	V型	是	否	5	50
RWP353548	3.50	48	圆孔	V型	是	是	5	50
DMP462048	4.60	48	方孔	U型	否	否	24	96
DMP463248	4.60	48	方孔	U型	否	是	5	50

384孔深孔板

目录号	容量(mL)	规格(孔)	孔型	孔底	加盖	灭菌	个/包(盒)	个/箱
VWP121384	0.12	384	方孔	V型	否	是	20	100
VWP241384	0.24	384	方孔	V型	否	是	10	50

封口膜

目录号	描述	长×宽×高(mm)	灭菌	个/袋	个/箱
DMP010096	适配各类型深孔板	143×87×0.4	否	50	1000
DMP011096	适配各类型深孔板	143×87×0.4	是	100	1000

硅胶垫(适配96孔方孔板)

目录号	规格(孔)	灭菌	个/袋	个/箱
DMP020096	96	否	50	100
DMP021096	96	是	50	100

磁棒套(适配V型底2.2mL96孔圆孔板)

目录号	规格	底型	灭菌	个/袋	个/箱
MSK000096	96孔	V型	是	2	100

样品库管

样品库管是为样品的长期保存而特别设计的一次性耗材产品,具有极佳的化学稳定性和密封性,适用于血清、细胞和组织等样品的长期保存和低温冷藏。

- ◎ 单管容量:1.2mL ◎ 规格:单管 8排管 12排管
- ◎ 材质:管体聚丙烯(PP),管盖聚乙烯(PE),管架聚丙烯(PP),均符合USP Class VI标准

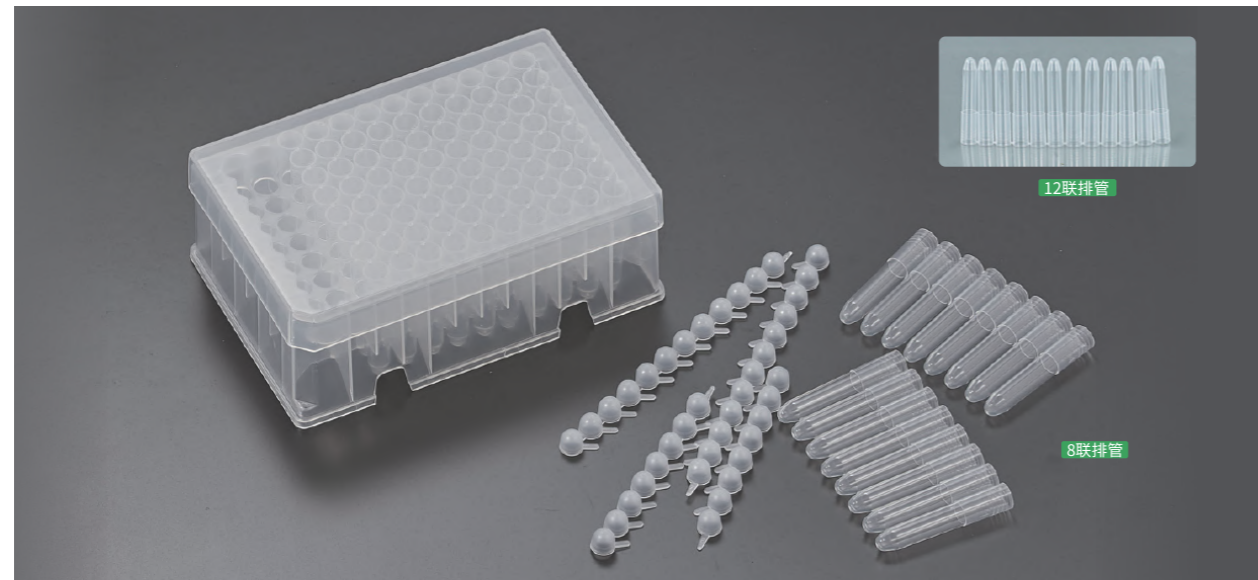

产品特性

- ◎ 管体由透明高分子材料聚丙烯制成,化学性能稳定
- ◎ 壁厚均匀,表面光滑、通透,便于观察与操作
- ◎ 有盖和无盖,单管、8联排管、12联排管等多规格可选,满足不同实验需求
- ◎ 清晰的字母排序和切角标记,便于样本收集和保存时的标识、观察及操作
- ◎ 耐温范围:-80 °C~121 °C
- ◎ 辐照灭菌和非灭菌可选,辐照灭菌, SAL 10⁻⁶
- ◎ 无DNase/RNase,无热原

目录号	容量(mL)	灭菌	描述	包装	支/袋(架)	支/箱
TUC000012	1.2	否	8联排管盖	袋装	125	1250
TUC000013	1.2	是	8联排管盖	袋装	125	1250
TUC000014	1.2	否	12联排管盖	袋装	80	800
TUC000015	1.2	是	12联排管盖	袋装	80	800
TUB000012	1.2	否	8联排管	袋装	125	1250
TUB001012	1.2	否	12联排管	袋装	80	800
TUB002012	1.2	否	单管	袋装	1000	10000
TUB003012	1.2	否	单管	架装	960	9600
TUB004012	1.2	是	单管	架装	960	9600
TUB005012	1.2	否	8联排管	架装	960	9600
TUB006012	1.2	是	8联排管	架装	960	9600
TUB007012	1.2	否	12联排管	架装	960	9600
TUB008012	1.2	是	12联排管	架装	960	9600

PCR板

PCR板是聚合酶链式反应(Polymerase Chain Reaction, PCR)实验中扩增反应体系的承载物,广泛用于遗传、生化、免疫、医药等领域。洁特生物PCR板优选符合USP Class VI标准聚丙烯(PP)原料制成,板面平整、牢固,不易变形,管体薄壁设计,具有良好的热传导性能,确保高效PCR反应。

- ◎ 规格: 96孔无裙边 96孔半裙边 96孔全裙边
- ◎ 容量: 0.2mL
- ◎ 颜色: 透明 白色
- ◎ 材质: 聚丙烯(PP),符合USP Class VI标准

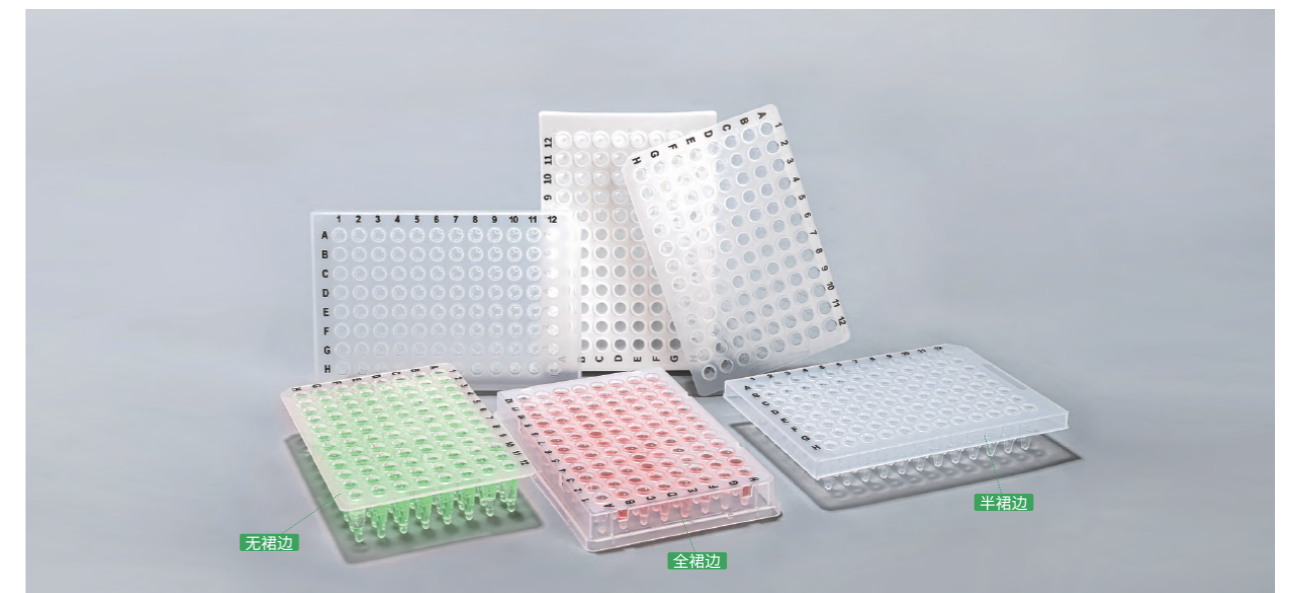

产品特性

- ◎ 管体薄壁设计、厚度均一,传热迅速且均匀,结果可靠,重复性强
- ◎ 板面平整牢固,抗翘曲,在自动化、高温高压(121°C, 20min)、高速离心(2000×g)等操作中耐用不变形
- ◎ 孔边缘凸出,可防止交叉污染,也便于封膜,可有效降低封膜后的样品蒸发
- ◎ 黑色字母标识,有助于手动加样时快速识别样本与追溯
- ◎ 透明板与白色板可选,白色PCR板可有效读取低信号荧光值,减少背景荧光干扰,更适用于qPCR实验
- ◎ 板型符合ANSI/SLAS国际标准,适配性高,兼容多种主流品牌PCR/qPCR仪
- ◎ 产品经过严格的密封性测试,确保样品安全
- ◎ 无人源DNA,无RNase/DNase,无热原,无PCR抑制剂,无ATP

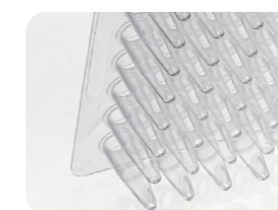

管体薄壁设计、厚度均一



孔边缘凸出,可防止交叉污染,也便于封膜



黑色字母标识



白色PCR板

目录号	容量 (mL)	规格 (孔)	裙边	颜色	灭菌	块/盒	块/箱
PCR400096	0.2	96	无裙边	透明	否	10	100
PCR410096	0.2	96	半裙边	透明	否	10	100
PCR420096	0.2	96	全裙边	透明	否	10	100
PCR401096	0.2	96	无裙边	透明	是	10	100
PCR411096	0.2	96	半裙边	透明	是	10	100
PCR421096	0.2	96	全裙边	透明	是	10	100
PCR500096	0.2	96	无裙边	白色	是	10	100
PCR510096	0.2	96	半裙边	白色	是	10	100
PCR520096	0.2	96	全裙边	白色	是	10	100

一次性PCR管

洁特生物一次性PCR管,容量为0.2mL,优选符合USP Class VI标准聚丙烯(PP)原料制成,作为PCR扩增反应体系的承载物时可适应反复高低温设定,对于低、中通量的PCR/qPCR实验,一次性PCR管是理想的选择。

- 规格:8联管 单管 颜色:透明 白色
- 材质:聚丙烯(PP),符合USP Class VI标准

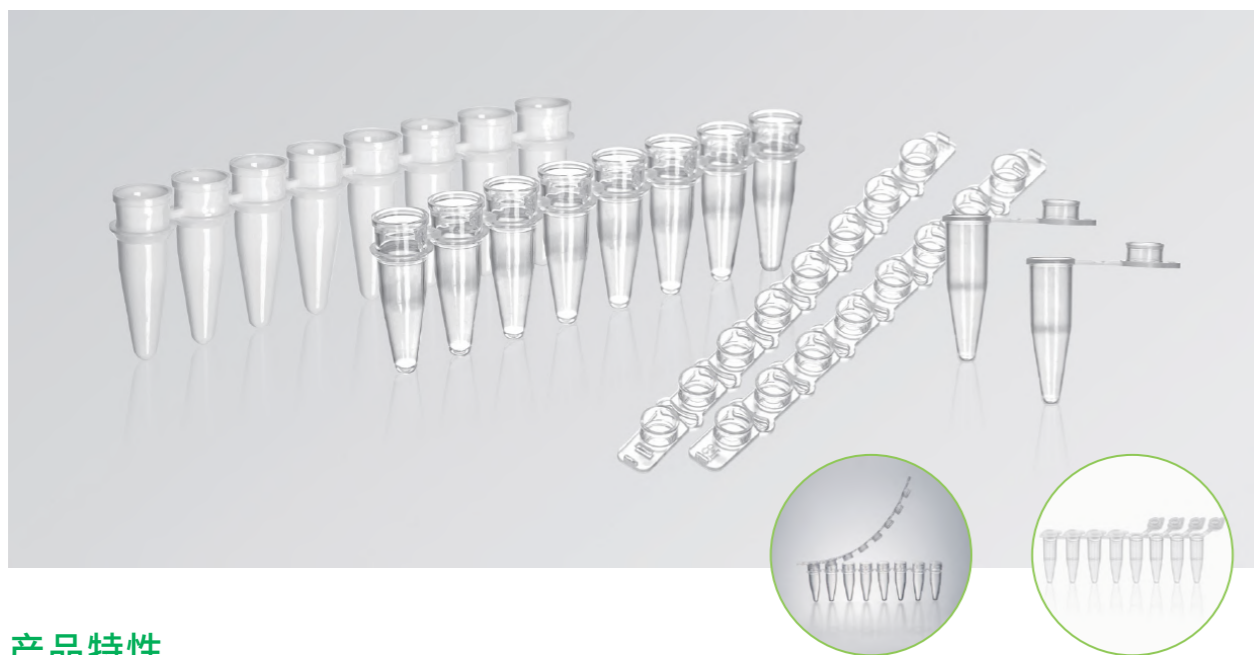

产品特性

- 管体薄壁设计、厚度均一,传热迅速且均匀,结果可靠,重复性强
- 支持高速离心(10000×g)、高温高压灭菌(121°C, 20min)等操作
- 管盖与管体匹配性良好,密封性高,有效减少液体蒸发
- 排盖首尾不同标识,方便识别方向
- 透明与白色管可选,白色PCR管可有效读取低信号荧光值,减少背景荧光干扰,更适用于qPCR实验
- 无人源DNA,无RNase/DNase,无热原,无PCR抑制剂,无ATP



管体薄壁设计、厚度均一



管盖与管体匹配性良好,密封性高



排盖首尾不同标识,方便识别方向



白色PCR管

目录号	描述	颜色	灭菌	个/袋	个/箱
PCR410200	0.2mL PCR 单管,带翻盖	透明	否	1000	10000
PCR420200	0.2mL PCR 8联排管,排盖	透明	否	125	1250
PCR411200	0.2mL PCR 单管,带翻盖	透明	是	1000	10000
PCR421200	0.2mL PCR 8联排管,排盖	透明	是	125	1250
PCR520200	0.2mL PCR 8联排管,排盖	白色	是	125	1250
PCR620200	0.2mL PCR8联排管,连单盖	透明	否	125	1250
PCR621200	0.2mL PCR8联排管,连单盖	透明	是	125	1250

PCR 封板膜

洁特生物PCR封板膜可用于96孔常规PCR实验、qPCR实验、样品存储等,我们提供普通PCR封板膜和qPCR封板膜两种类型可选。

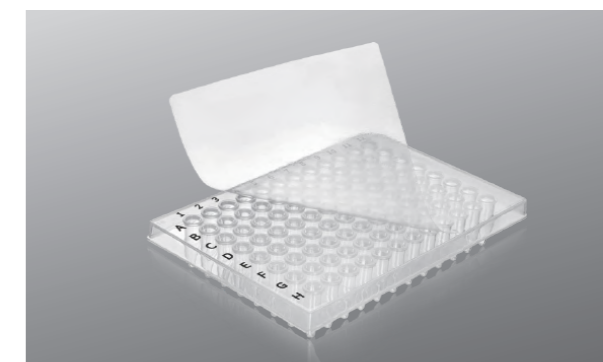

普通PCR封板膜:

材质:由上层符合USP Class VI标准的PP薄膜和下层的医用级粘合剂组成
 胶膜厚度:50μm
 耐受温度范围:-80°C~121°C

- 经济易用,适用于主流PCR板
- 密封性良好,低蒸发,防止孔间样品交叉污染

qPCR封板膜:

材质:由上层符合USP Class VI标准的高透明度的PP薄膜和医用级粘合剂组成
 胶膜厚度:50μm
 耐受温度范围:-80°C~121°C

- 采用创新型粘合剂,安全密封的同时不易粘附皮肤和手套
- 密封性良好,低蒸发,防止孔间样品交叉污染
- 无自发荧光,适用于荧光定量PCR

目录号	应用	规格(长mm * 宽mm)	灭菌	块/盒	块/箱
PCR400001	PCR	137.5×82	否	100	1000
PCR401001	PCR	137.5×82	是	100	1000
PCR400003	qPCR	140×80	否	100	1000
PCR401003	qPCR	140×80	是	100	1000

建议储存条件:在10°C~27°C,40% - 60%的相对湿度环境下储存

质粒纯化柱

质粒纯化柱主要用于提取和纯化质粒DNA，广泛应用于基因工程和分子生物学研究。洁特生物质粒纯化柱优选6层进口玻璃纤维膜为原料，性能稳定、结合力高、抗冲击能力强。可搭配试剂盒进行质粒的大量提取，快速制备高达1000 μg以上的质粒DNA。产物可用于酶切、转化、PCR扩增、测序和文库构建等应用。

- 滤膜层数：6层
- 材质：滤膜玻璃纤维，纯化柱体和离心管体聚丙烯(PP)，管盖高密度聚乙烯(HDPE)，管盖胶圈热塑性弹性体(TPE)，符合USP Class VI标准
- 纯化柱容量：20mL
- 离心管容量：50mL

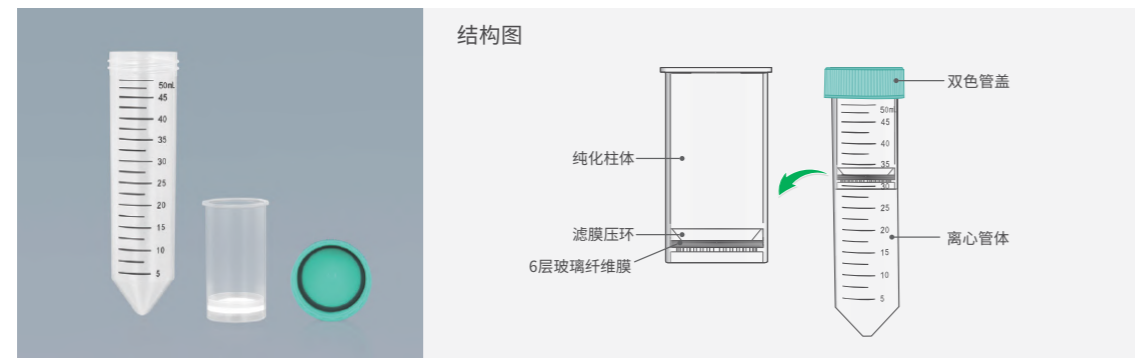

产品特性

- 纯化柱体采用一体成型工艺，结构牢固，底部网格配合压环可稳固滤膜，离心时不易破裂，最大RCF高达6000 × g
- 1μm大孔径滤膜，通透性强，无堵柱现象
- 单次样本处理量高达20mL，可快速制备1000 μg以上的质粒DNA
- 双色管盖设计，内附胶圈，密封性高，避免样品漏液
- 管体黑色刻度清晰，准确度±2%，便于实验人员精准操作
- 高纯度提取质粒DNA，OD260/OD280 为1.8~2.0，OD260/OD230大于2.0
- 可适配主流的试剂盒
- 无DNase/RNase，无热原

推荐结合条件：

高盐介导吸附：>2.5M异硫氰酸胍，>4M盐酸胍
醇类介导吸附：>33%乙醇或>25%异丙醇

实验结果：

样品	A260/280	A260/230	浓度 (ng/μL)	得量 (μg)
样品1	1.9	2.2	484.2	1447
样品2	1.9	2.1	516.7	1550

收集400mL菌液(宿主大肠杆菌，质粒pET-28)，用碱裂解法提取质粒，洗脱3000μL，测质粒纯度和浓度

使用流程：

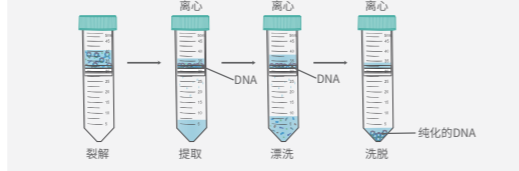

核酸纯化柱

核酸纯化柱主要用于组织、细菌、细胞、植物、血液等样本基因组DNA提取纯化，洁特生物核酸纯化柱，采用4层进口高品质玻璃纤维膜为原料制成，性能稳定、结合力高、抗冲击能力强。可快速制备高达4.5mg以上的基因组DNA，适用于酶切、转化、PCR、测序和文库构建等应用。

- 滤膜层数：4层
- 材质：滤膜玻璃纤维，纯化柱体和离心管体聚丙烯(PP)，管盖高密度聚乙烯(HDPE)，管盖胶圈热塑性弹性体(TPE)，符合USP Class VI标准
- 纯化柱容量：20mL
- 离心管容量：50mL

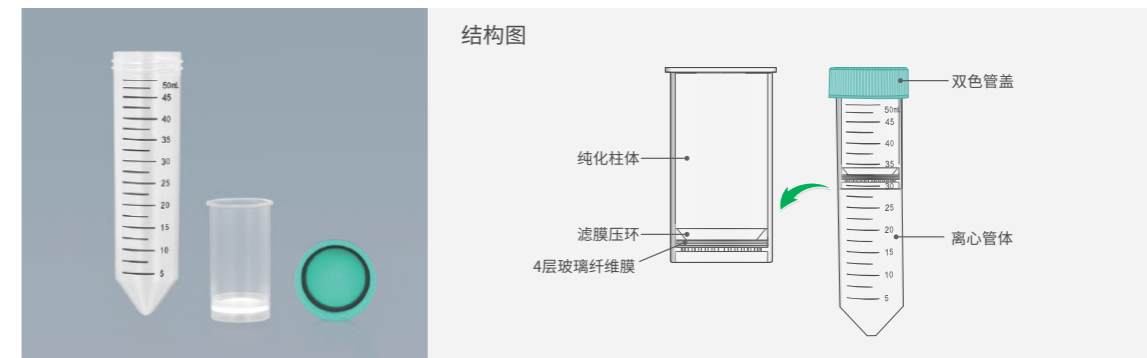

产品特性

- 纯化柱体采用一体成型工艺，结构牢固，底部网格配合压环可稳固滤膜，离心时不易破裂，最大RCF高达6000 × g
- 1μm大孔径滤膜，通透性强，无堵柱现象
- 样本处理量大，单次样本处理量可高达20mL，可快速制备4.5mg以上的基因组DNA
- 双色管盖设计，内附胶圈，密封性高，避免样品漏液
- 管体黑色刻度清晰，准确度±2%，便于实验人员精准操作
- 高纯度提取基因组DNA，OD260/OD280 为1.8~2.0，OD260/OD230大于2.0
- 可适配主流的试剂盒
- 无DNase/RNase，无热原

推荐结合条件：

高盐介导吸附：>2.5M异硫氰酸胍，>4M盐酸胍
醇类介导吸附：>33%乙醇和>25%异丙醇

实验结果：

测试项目	A260/280	A260/230	浓度ng/μL	得量 (mg)
结合力	2.0	2.3	2244.3	4.5
	2.0	2.3	2354.6	4.7

取5g猪肝，充分裂解后提取基因组DNA，洗脱体积2000μL，测基因组DNA浓度。

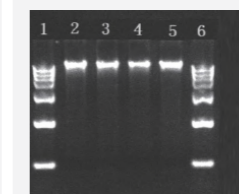

用NAP005050核酸纯化柱提取0.5g猪肝基因组DNA，洗脱体积1000μL，稀释20倍后取5μL进行电泳。

Lane 1: DNA marker Lane 2-3: 洁特
Lane 4-5: 竞品 Lane 6: DNA marker

经验证，洁特生物核酸纯化柱可搭配常见试剂盒进行基因组DNA提取，可获得较高纯度的大分子量DNA，结合力高达4.7mg以上，与行业领先品牌性能相当。

目录号	描述	离心管容量	纯化柱容量	滤膜层数	灭菌	套/袋	套/箱
NAP006050	质粒纯化柱	50 mL	20mL	6	否	50	200

保质期：产品在未开封状态下，储存于阴凉干燥处(15-30°C)，有效期3年

目录号	描述	离心管容量	纯化柱容量	滤膜层数	灭菌	套/袋	套/箱
NAP005050	核酸纯化柱	50 mL	20mL	4	否	50	200

建议洗脱体积：1-3mL 保质期：产品在未开封状态下，储存于阴凉干燥处(15-30°C)，有效期3年

储液槽

洁特生物储液槽采用透明高分子材料聚丙烯(PP)制成,具有良好的化学兼容性,支持自动化和手动操作。提供多种规格供选择,所有规格均符合ANSI/SLAS 1-2004微孔板尺寸中的要求,可与大多数自动化系统兼容。

- 规格:15mL 22mL 185mL 195mL
- 材质:聚丙烯(PP),符合USP Class VI标准



产品特性

- 多容量、多孔数规格可选,满足不同实验需求
- 菱形孔系列:底面有96或384孔储液槽,有助于最大限度减小死腔体积
- 多道储液槽适合8和12通道移液器
- 壁厚均匀,表面光滑、通透,便于观察与操作
- 产品尺寸符合ANSI/SLAS标准,适配性高,可与大多数自动化系统兼容
- 去静电等特殊工艺处理,无残留、无挂壁,最大限度减少液体残留
- 辐照灭菌、非灭菌两种可选,辐照灭菌, SAL 10⁻⁶
- 无DNase/RNase,无热原

目录号	单孔容量(mL)	总容量(mL)	有无盖	孔数	灭菌	块/盒	块/箱
RES082022	22	-	无	8	否	10	50
RES083022	22	-	无	8	是	10	50
RES122015	15	-	无	12	否	10	50
RES123015	15	-	无	12	是	10	50
RES962095	-	195	无	96	否	10	50
RES963095	-	195	无	96	是	10	50
RES842085	-	185	无	384	否	10	50
RES843085	-	185	无	384	是	10	50



CellSafe™ 系列

GMP级生命科学耗材



生物医药蓬勃发展,耗材洁净等级提升迫在眉睫

我国生物医药行业已进入高速发展阶段,包括抗体、疫苗、重组蛋白、细胞治疗、基因治疗等,生物医药的审批政策已逐渐与国际接轨,相关政策法规和指导原则近年也在加速配套,而与生物制品相关的耗材产品,质量要求也越来越严格,包括功能适用性研究、生物安全性研究以及生物相容性研究等,因此,生物实验室耗材洁净等级提升已迫在眉睫!

洁特生物GMP级生命科学耗材 更高洁净度,更高生物安全性!

洁特生物通过掌握多项国际领先的生物实验室耗材关键核心技术和先进的生产工艺,20多年来,一直致力于以创造性的解决方案为您提供更高质量的生物技术研发工具。CellSafe™系列GMP级生命科学耗材,在GMP标准车间严格按照GMP标准生产,在可满足细胞治疗、基因治疗、抗体及疫苗等生物制药企业或其他洁净实验室对生物实验耗材有更高洁净等级要求的标准化制造与规模化生产。

CellSafe™ 系列 GMP级生命科学耗材

洁特生物一直致力于为您提供更高质量的产品。CellSafe™ 系列 GMP级生命科学耗材严格按照GMP标准生产,高洁净度、高安全性、医用三层外包装,可满足细胞治疗、基因治疗、抗体、疫苗等生物制药企业或其他洁净实验室对生物实验耗材有更高洁净等级的需求。主要包括一次性移液管、一次性离心管、大容量锥形离心瓶、细胞培养瓶、细胞培养板、细胞培养皿、细胞工厂、三角培养摇瓶、一次性真空式过滤器等。



产品特性

- 优选符合USP Class VI标准的医用级原材料,成分明确、性能稳定,不含任何动物源成分
- 在10万级、局部万级洁净环境下生产,确保建立科学的、严谨的无菌生产环境
- 严格按照GMP标准规范、ISO 13485、ISO 15378实施严苛的生产与质量管控
- 全流程自动化生产,最大程度实现了人机分离,确保产品高洁净度、高稳定性
- 权威第三方检测机构验证,产品可提取物、生物相容性、生物安全性等均符合相关标准
- 每款产品都有独立且易撕的符合《国家药包材标准》的三层医用洁净外包装
- 每支产品均有批号标记,便于质量精准追溯
- 无菌水平达SAL 10⁻⁶,无DNase/RNase,无热原,无内毒素,无细胞毒性



CellSafe™ 一次性移液管

目录号	容量 (mL)	刻度 (mL)	色环	包装方式	灭菌	支/袋	支/箱
CSP010005	5	1/10	蓝色	三层包装	是	10	200
CSP013010	10(拉伸)	1/10	橙色	三层包装	是	10	200
CSP010010	10	1/10	橙色	三层包装	是	10	200
CSP010025	25	2/10	红色	三层包装	是	10	150
CSP010050	50	5/10	紫色	三层包装	是	10	100

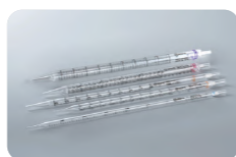

CellSafe™ 一次性离心管

目录号	容量 (mL)	管型	最大离心力 (×g)	包装方式	灭菌	支/袋	支/箱
CSP020015	15	圆锥形	12000	三层包装	是	25	500
CSP020050	50	圆锥形	12000	三层包装	是	25	500



CellSafe™ 大容量锥形离心瓶

目录号	容量 (mL)	管型	最大离心力 (×g)	包装方式	灭菌	个/袋	个/箱
CSP020250	250	圆锥形	7500	三层包装	是	6	48
CSP020500	500	圆锥形	6000	三层包装	是	6	36



CellSafe™ 细胞培养瓶

目录号	容量 (mL)	细胞培养表面积 (cm ²)	表面	包装方式	灭菌	个/袋	个/箱
CSP031250	250	75	TC处理	三层包装	是	1	40
CSP031600	600	182	TC处理	三层包装	是	1	40
CSP031225	850	225	TC处理	三层包装	是	1	24



CellSafe™ 细胞培养板

目录号	规格 (孔)	孔型	单孔建议工作容量 (mL)	表面	包装方式	灭菌	个/袋	个/箱
CSP040006	6	平底	1.9-2.9	TC处理	三层包装	是	10	100
CSP040096	96	平底	0.0075-0.2	TC处理	三层包装	是	10	100

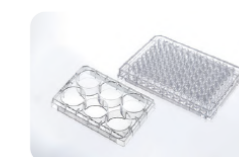

CellSafe™ 细胞培养皿

目录号	表面	直径 (mm)	高度 (mm)	建议工作容量 (mL)	包装方式	灭菌	个/袋	个/箱
CSP050150	TC处理	150	22	25-50	三层包装	是	1	120



CellSafe™ 细胞工厂

目录号	类型	表面积 (cm ²)	工作体积 (mL)	表面	包装方式	灭菌	个/袋	个/箱
CSP060005	5层	3216	650-1000	TC处理	三层包装	是	1	4
CSP060010	10层	6416	1300-2000	TC处理	三层包装	是	1	2

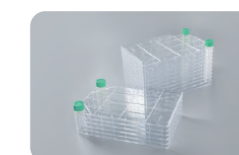

CellSafe™ 三角培养摇瓶

目录号	容量 (mL)	瓶身材质	盖类型	包装方式	灭菌	个/袋	个/箱
CSP070125	125	PC	滤膜盖	三层包装	是	1	24
CSP070250	250	PC	滤膜盖	三层包装	是	1	12
CSP070500	500	PC	滤膜盖	三层包装	是	1	12
CSP070000	1000	PC	滤膜盖	三层包装	是	1	12



CellSafe™ 一次性真空式过滤器

目录号	膜材料	孔径 (μm)	容量 (mL)	滤膜直径 (mm)	包装方式	灭菌	个/袋	个/箱
CSP080500	PES	0.22	500	Φ75	三层包装	是	1	12
CSP081500	PES	0.45	500	Φ75	三层包装	是	1	12
CSP080000	PES	0.22	1000	Φ91	三层包装	是	1	12
CSP081000	PES	0.45	1000	Φ91	三层包装	是	1	12



参考资料:

- 1、国家药典委员会《中国药典》(2020年版)
- 2、《化学药品注射剂生产所用的塑料组件系统相容性研究技术指南(试行)》202010
- 3、《免疫细胞治疗产品药学研究与评价技术指导原则(试行)》202205
- 4、《人源性干细胞产品药学研究与评价技术指导原则(征求意见稿)》202108
- 5、《体外基因修饰系统药学研究与评价技术指导原则(试行)》202205
- 6、《细胞治疗产品生产质量管理指南(试行)》202210
- 7、USP<665>, USP<87>, USP<88> Class VI

其他系列 Others

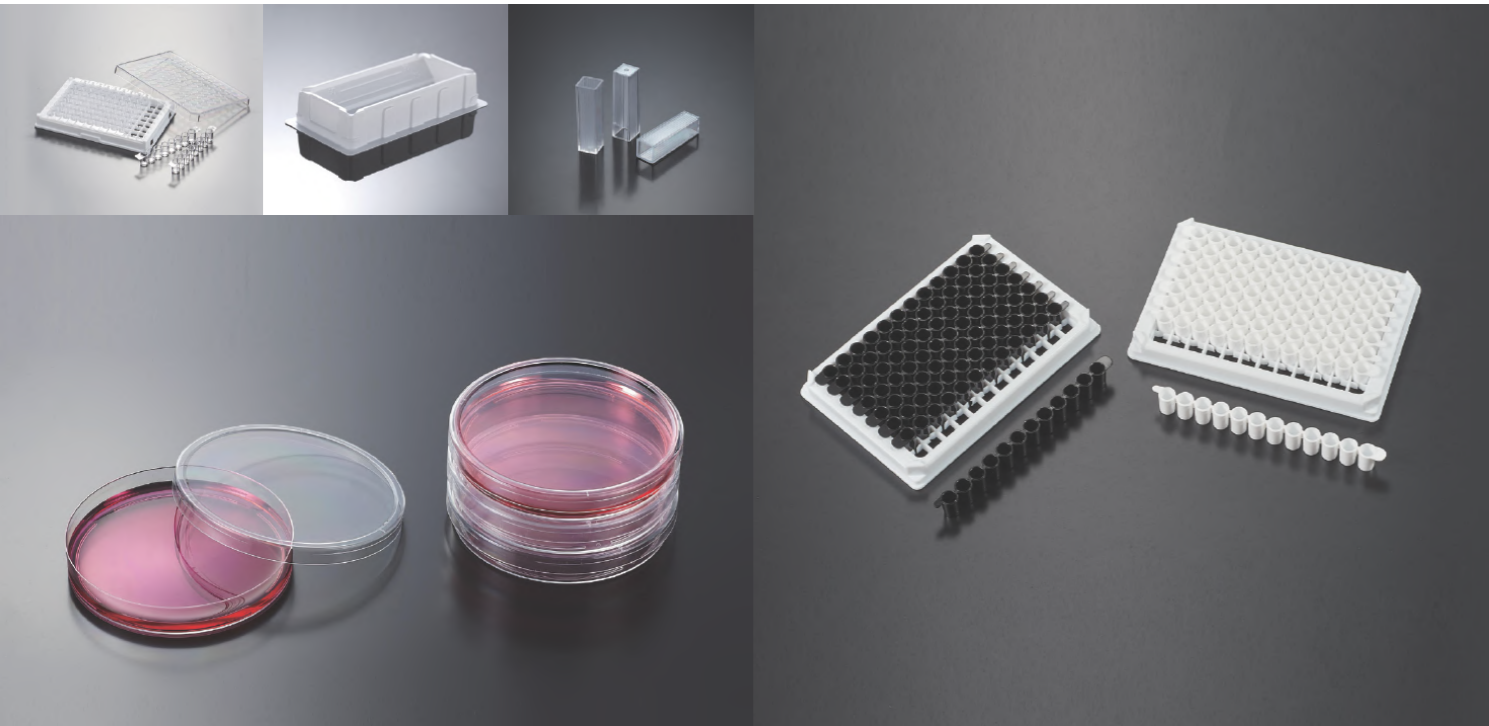

除细胞培养、液体处理和保存、过滤等生物实验室耗材外，洁特生物还能够为实验室提供更多便利的、常用的实验工具和耗材，包括比色皿、细菌培养皿、接种环、加样槽等。

酶标板

酶标板是ELISA (Enzyme Linked Immunosorbent Assay) 实验必不可少的实验工具。主要材质是聚苯乙烯 (PS)，通过疏水键、离子键等机制，将抗原、抗体和其他生物分子吸附到板底表面。

洁特生物的酶标板采用目前国际上先进的高分子材料表面处理技术和制造生产工艺，具有稳定的蛋白吸附能力，可作为ELISA试验中的安全、可靠和有效的载体，用于酶联免疫吸附试验，适用于免疫、转基因产物鉴定，以及医学临床诊断等场景。

- ◎ 规格:96孔不可拆板 96孔可拆板(配8孔条或12孔条)
- ◎ 结合力:高结合力 中结合力
- ◎ 材质:酶标板条聚苯乙烯(PS),酶标板框高抗冲击级聚苯乙烯(HIPS),均符合USP Class VI标准



产品特性

- ◎ 独特的表面处理工艺，蛋白质吸附能力更强
- ◎ 2种结合力规格可选:高结合力(300~400ng/cm²)、中结合力(200~300ng/cm²)
- ◎ 特别提供8孔、12孔孔条，与酶标板配合使用，更经济实惠
- ◎ 平底设计，提供可拆与不可拆两种规格，适应不同应用需求
- ◎ 孔径大小均一、厚度均匀，保证实验准确性和可重复性
- ◎ 板体透明，CV值<5%，测量更具灵敏性，可广泛用于比色测定
- ◎ 清晰的字母数字标号，便于不同孔内样本辨别
- ◎ 尺寸符合ANSI/SLAS国际标准，适配大多数品牌酶标仪
- ◎ 辐照灭菌和非灭菌可选，辐照灭菌，SAL 10⁻⁶
- ◎ 无DNase/RNase，无热原

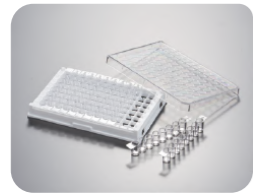

可拆板

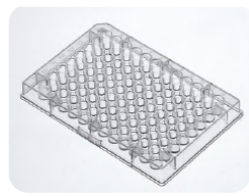

不可拆板

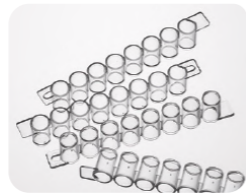

孔径大小均一



清晰的字母数字标号

高结合力酶标板

此种酶标板,表面处理后,其蛋白结合能力大大增强,可达到300~400ng IgG/cm²,主要结合的蛋白分子量>10kD.使用该酶标板可提高敏感性,并可相对减少包被蛋白的浓度和用量,不足之处为较易产生非特异性反应.抗原或抗体包被后,以非离子去污剂无法有效地封闭未结合蛋白的部位,需使用蛋白作为封闭剂。

中结合力酶标板

酶标板经表面疏水键被动与蛋白结合,适合作为分子量>20kD的大分子蛋白的固相载体,其蛋白结合能力为200-300ng IgG/cm².由于该类酶标板具有仅与大分子结合的特性,适用于作为未纯化抗体或抗原的固相载体,可降低潜在非特异性交叉反应,该类板可以惰性蛋白或非离子去污剂作为封闭液。

下表列出两类酶标板的作用原理、特性

酶标板种类	透光率变异 (CV)	结合作用	样品特性	推荐用封闭剂
高结合力板 300~400ng/cm ²	<5.00%	疏水键/离子键	带正电荷的>10KD的中/大分子蛋白	含0.3%Tween 20的PBS, 0.05%Tween 20和1%BSA联用
中结合力板 200~300ng/cm ²		疏水键	>20KD的大分子蛋白	去污剂Tween 20等与蛋白如 BSA、脱脂牛奶、血清联用

酶标板条

目录号	规格	特性	描述	灭菌	个/袋	个/箱
FEP100012	12孔条	高结合力	平底,可配96孔板框	是	40	1600
FEP100008	8孔条		平底,可配96孔板框	是	60	2400
FEP200012	12孔条	中结合力	平底,可配96孔板框	否	40	1600
FEP200008	8孔条		平底,可配96孔板框	否	60	2400

酶标板

目录号	规格	特性	描述	灭菌	个/袋	个/箱
FEP100096	96孔	高结合力	平底,不可拆卸	是	10	200
FEP111096			平底,不可拆卸,带盖	是	10	200
FEP601896			平底,可拆卸,配8孔条	是	10	200
FEP101296		平底,可拆卸,配12孔条	是	10	200	
FEP200096		中结合力	平底,不可拆卸	否	10	200
FEP201896			平底,可拆卸,配8孔条	否	10	200
FEP201296	平底,可拆卸,配12孔条		否	10	200	

血清稀释板

洁特生物血清稀释板采用透明高分子聚苯乙烯材料(PS)制成,表面未经处理,适合溶液分析、连续稀释、比色应用、蛋白和抗原抗体浓度测定以及一般储存应用,具有较高的透光率和较好的化学稳定性、易于观察。

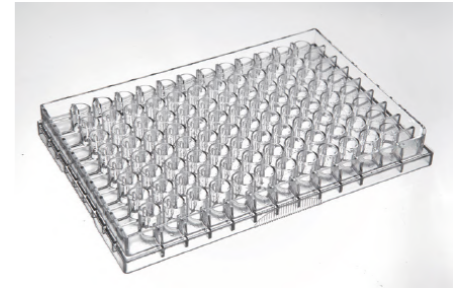

- 规格:96孔不可拆板 96孔可拆板(配8孔条或12孔条)
- 底型:平底
- 材质:不可拆板体聚苯乙烯(PS),板条聚苯乙烯(PS),板框高抗冲聚苯乙烯(HIPS),均符合USP Class VI标准

目录号	规格	颜色	孔型	灭菌	个/盒	个/箱
SLP000096	96孔不可拆	透明	平底	否	10	200
SLP010296	96孔可拆卸,配12孔条	透明	平底	否	10	200
SLP010896	96孔可拆卸,配8孔条	透明	平底	否	10	200

发光板

用PS材料制成的透明微孔板是比色测定的理想用品。然而,对荧光和化学发光试验而言,不透光微孔板则有更多优势。一般而言,进行荧光实验时,通常使用黑色发光板。不透光的黑色板减少了由自发荧光造成的背景值,减少孔间的干扰,并通过减少“光散射”而提高灵敏度。对于定量测定生物发光或化学发光试验而言,不透明的白色发光板具有优势。不透明的白色发光板可反射快速或持续化学发光反应发出的光,从而提高测定的灵敏度。

- 规格:96孔可拆板(配8孔条或12孔条)
- 颜色:白色 黑色
- 材质:发光板条聚苯乙烯(PS),发光板框高抗冲击级聚苯乙烯(HIPS),均符合USP Class VI标准

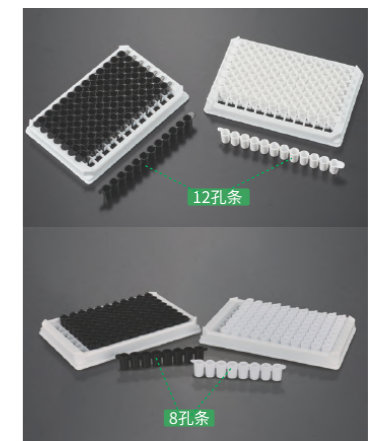

产品特性

- 白色、黑色两种颜色可选,满足不同实验需求
- 8孔条或12孔条,可按样品规格灵活选择
- 字母与数字坐标定位,方便实验操作与识别
- 兼容性好,适配绝大多数设备使用
- 易于操作,单孔操作与联排一样轻松,与常见仪器兼容
- 白色发光板,可反射化学发光反应发出的光,实现低串扰和极低背景
- 黑色板减少了由自发荧光造成的背景值,减少孔间的干扰
- 无DNase/RNase,无热原

目录号	特征描述	个/盒	个/箱
LTP010296	96孔,可拆,白色,配12孔条,非灭菌	10	200
LTP010896	96孔,可拆,白色,配8孔条,非灭菌	10	200
LTP021296	96孔,可拆,黑色,配12孔条,非灭菌	10	200
LTP021896	96孔,可拆,黑色,配8孔条,非灭菌	10	200

一次性细菌培养皿

细菌培养皿可添加固体培养基，用于细菌、真菌等微生物培养，是微生物学实验中最基础、使用最频繁的培养工具。洁特生物一次性细菌培养皿，采用优质聚苯乙烯(PS)原料制成，厚度均匀、透明度高、皿底平坦光滑。提供多种规格可选，可满足实验室培养和自动灌装生产等多种应用需求。

- 规格: 35mm 60mm 70mm 90mm 100mm 150mm
- 材质: 聚苯乙烯(PS), 符合USP Class VI标准

产品特性

- 培养皿厚度均匀、透明度高、皿底平坦光滑，便于观察菌落形态
- 皿盖边缘突起设计，有利于培养皿稳定叠放，节省空间
- 皿盖内设透气棱，保证无菌的同时利于气体交换
- 辐照灭菌(SAL 10⁻⁶)和无菌制造(10万级洁净车间)可选，无DNase/RNase, 无热原
- 提供多种规格可选，满足微生物实验及生产等需求
- Φ90mm不带齿环细菌培养皿，普通型适用于平板灌装生产线，推板更流畅



分格细菌培养皿

分格细菌培养皿是指在细菌培养皿的基础上增加分隔设计，可在隔间添加不同培养基或接种不同菌落，便于观察和比较微生物的生长特性。洁特生物提供多种分格细菌培养皿可选，在十万级洁净车间生产，采用一体注塑成型，结构牢固、独立性好，有效避免交叉污染，可满足科研人员对微生物分区培养和观察等需求。

- 规格: Φ90mm × 15.5mm
- 材质: 聚苯乙烯(PS), 符合USP Class VI标准
- 隔间: 2分格 3分格 4分格

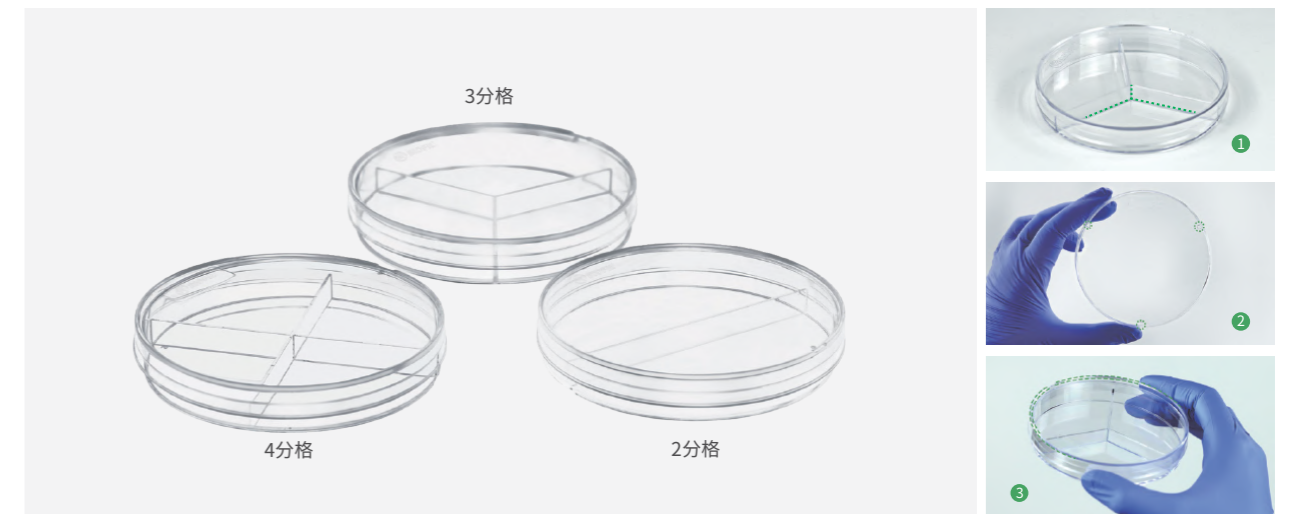

产品特性

- 选用优质聚苯乙烯(PS)材料，厚度均匀、透明度高，便于观察
- 多种隔间可选，一体注塑成型，结构牢固、独立性好，避免交叉污染
- 皿盖边缘突起设计，有利于培养皿稳定叠放
- 皿底平整，确保皿中培养基厚度一致
- 皿盖内设透气棱，确保无菌的同时利于气体交换
- 辐照灭菌, SAL 10⁻⁶, 无DNase/RNase, 无热原

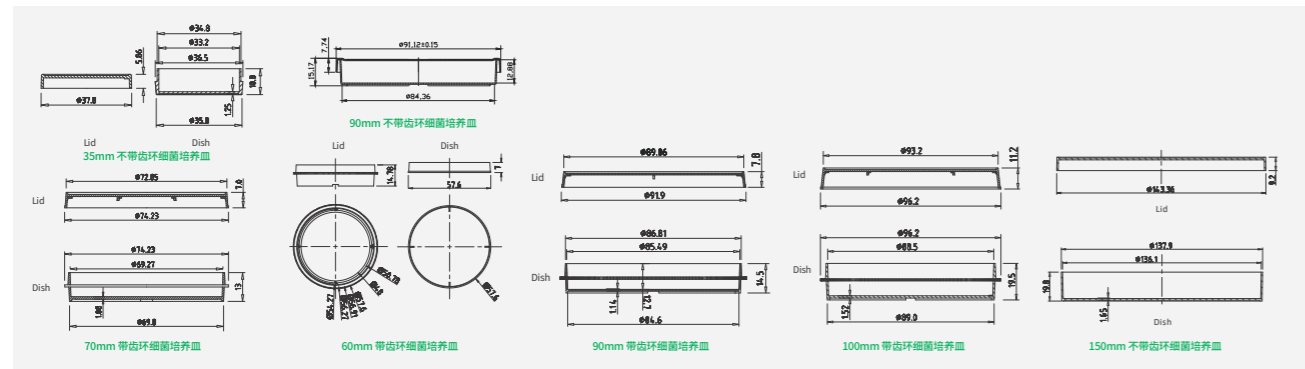

带齿环细菌培养皿

目录号	规格 (mm)	高度 (mm)	克重 (g)	无菌水平	个/包	个/箱
MCD000060	Φ60	17.3	8.8	SAL 10 ⁻⁶	10	600
MCD000070	Φ70	15.5	13.7	SAL 10 ⁻⁶	10	600
MCD000090	Φ90	16.9	20.9	SAL 10 ⁻⁶	10	500
MCD000100	Φ100	22.6	29.5	SAL 10 ⁻⁶	10	300

不带齿环细菌培养皿

目录号	规格 (mm)	高度 (mm)	克重 (g)	无菌水平	个/包	个/箱
MCD000035	Φ35	12.6	4.1	SAL 10 ⁻⁶	10	960
MCD100090	Φ90	15.2	13.0	无菌制造	20	500
MCD110090	Φ90	15.2	13.0	SAL 10 ⁻⁶	20	500
MCD111090	Φ90	15.2	13.0	SAL 10 ⁻⁶	10	500
MCD000150	Φ150	22.7	60.8	SAL 10 ⁻⁶	1	120
MCD100150	Φ150	22.7	60.8	SAL 10 ⁻⁶	5	100

*MCD110090, MCD111090: 更适用于平板灌装生产线, 推板更流畅

高度指盖和皿组合高度。

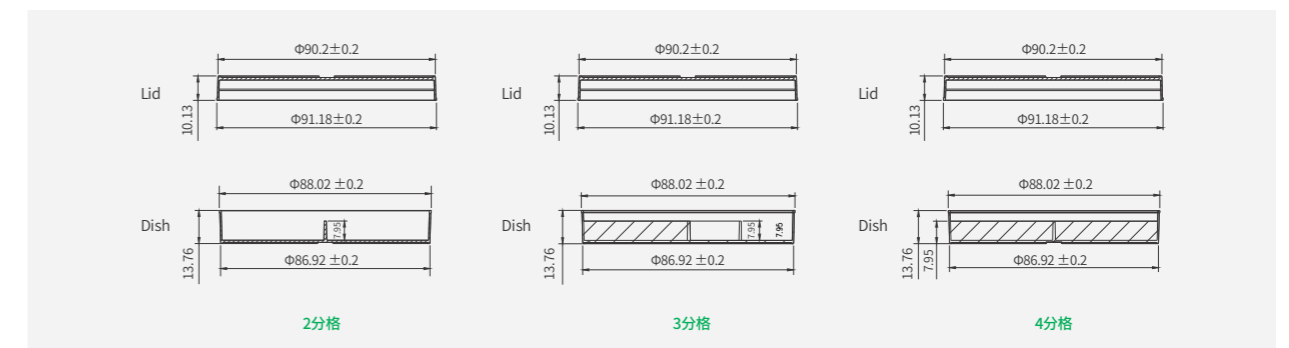

目录号	规格 (mm)	分格	高度 (mm)	克重 (g)	推荐工作容积 (mL)	无菌水平	个/包	个/箱
MCD001090	Φ90	2	15.5	17.8	6-8	SAL 10 ⁻⁶	20	500
MCD002090	Φ90	3	15.5	18.0	4-6	SAL 10 ⁻⁶	20	500
MCD003090	Φ90	4	15.5	19.3	3-4	SAL 10 ⁻⁶	20	500

推荐使用温度: -20°C~60°C

保质期: 产品在未开封状态下, 储存于阴凉干燥处(15-30°C), 有效期3年

高度指盖和皿组合高度。

接触皿

接触皿是一种用于微生物检测的特殊培养皿，主要用于检测物体表面微生物的数量和种类。洁特生物接触皿采用优质聚苯乙烯(PS)原料制成，厚度均匀、透明度高，皿底带计数分格(10×10mm)与数字标识，便于菌落计数与标记，十万级洁净车间生产，确保产品高洁净度，广泛应用于制药、食品等行业的洁净环境微生物检测。

- 规格:65mm×15mm (外径×高度)
- 材质:聚苯乙烯(PS),符合USP Class VI标准
- 培养面积:25cm²

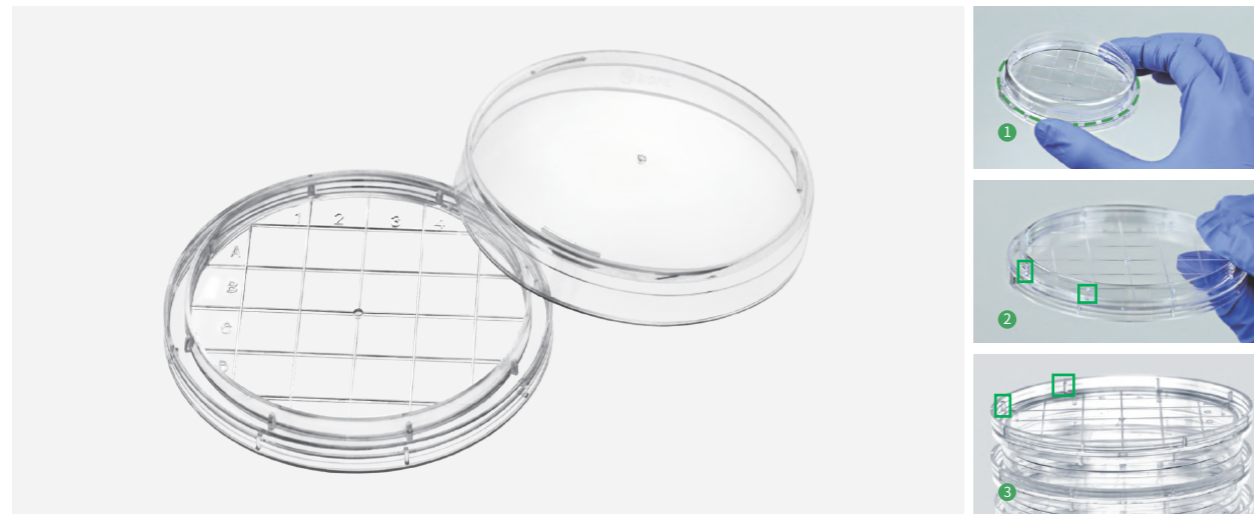

产品特性

- 采用优质聚苯乙烯(PS)原料制成，厚度均匀、透明度高、便于观察菌落形态
- 平面皿底设计，均一平整，培养基在培养皿中的厚度一致
皿底抬高与边缘持握设计^①，方便握取与操作，稳定叠放不易倒
- 皿底带计数分格(10×10mm)与数字标识，便于菌落计数与标记
- 皿内环卡扣设计^②，培养皿与皿盖紧密度高，防止误开，倒置不易脱落
- 皿外环多条加强筋与加固环设计^③，有效增加皿体强度，防止侧压变形
- 辐照灭菌,SAL 10⁻⁶,无DNase/RNase,无热原

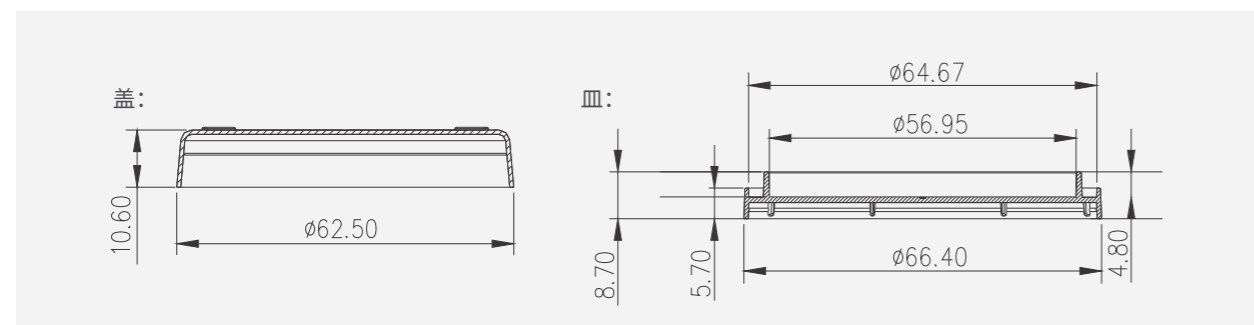

目录号	外径规格(mm)	内径规格(mm)	高度(mm)	克重(g)	推荐工作容积(mL)	无菌水平	个/包	个/箱
MCD001060	Φ65	Φ55	14.5	8.4	16-17	SAL 10 ⁻⁶	20	1080

推荐使用温度:-20°C~60°C 保质期:产品在未开封状态下,储存于阴凉干燥处(15-30°C),有效期3年

高度指盖和皿组合高度。

一次性接种环和接种针

一次性接种环和接种针是微生物试验中常用的一种实验室工具。洁特生物一次性接种环和接种针,采用高分子材料聚丙烯(PP)制成,表面经特殊处理后具有亲水性,广泛应用在微生物检测、细胞生物学、分子生物学等众多学科领域。

- 材质:聚丙烯(PP)/聚苯乙烯(PS),均符合USP Class VI标准

产品特性

- 表面经特殊处理后具有亲水性
- 多种颜色以区分不同规格的接种环与接种针^①
- 边缘光滑,避免损伤培养基表面
- 接种针杆纤细柔软,可弯曲,能用于狭窄或特殊形状容器
- PS材质接种环与接种针组合为双重功能^②
- 辐照灭菌和非灭菌可选,辐照灭菌,SAL 10⁻⁶
- 辐照灭菌款无需进行火焰灭菌
- 无DNase/RNase,无热原

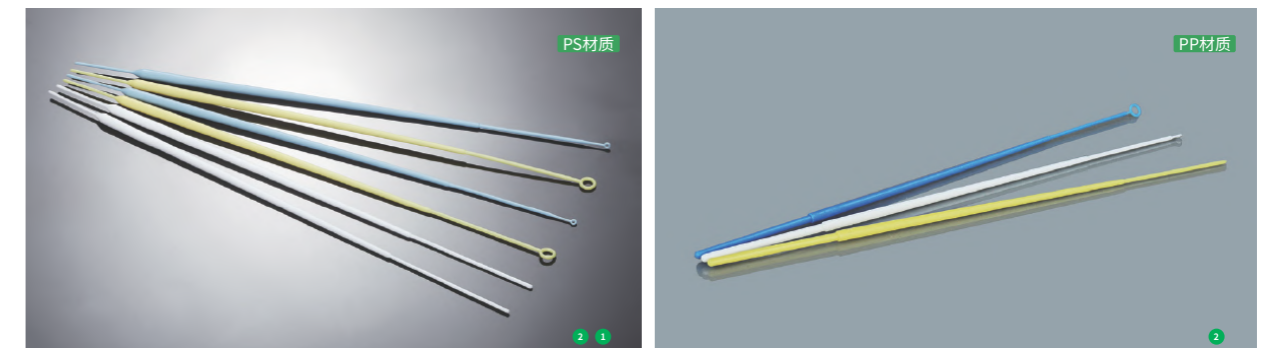

目录号	材质	描述	容量(μL)	长度(mm)	颜色	灭菌	支/袋	支/箱
DIL101001	PS	接种环 (一头接种环, 一头接种针)	1.0	228	蓝色	是	25	2000
DIL112001			1.0	228	蓝色	是	1	3000
DIL211001			1.0	228	蓝色	是	10	12000
DIL212001			1.0	228	蓝色	是	10	2000
DIL101010			10.0	228	黄色	是	25	2000
DIL112010			10.0	228	黄色	是	1	3000
DIL211010			10.0	228	黄色	是	10	12000
DIL212010			10.0	228	黄色	是	10	2000
DIL220001			-	228	白色	是	25	2000
DIL222001			-	228	白色	是	1	3000
DIL221001	-	228	白色	是	10	12000		
DIL223001	-	228	白色	是	10	2000		
DIL010001	PP	接种环	1.0	218	白色	否	20	2000
DIL011001			1.0	218	白色	是	20	2000
DIL111001			1.0	219	白色	是	1	3000
DIL010010			10.0	220	蓝色	否	20	2000
DIL011010			10.0	220	蓝色	是	20	2000
DIL111010			10.0	220	蓝色	是	1	3000
DIL020001			-	218	黄色	否	20	2000
DIL021001			-	218	黄色	是	20	2000
DIL121001			-	218	黄色	是	1	3000

一次性比色皿

一次性比色皿是实验室光谱分析常用的耗材。洁特生物一次性比色皿采用透明高分子材料聚苯乙烯 (PS) 制成，具有良好的化学兼容性，可用于大多数极性有机溶液、弱酸和弱碱溶液的光学测定。

- 材质: 聚苯乙烯 (PS), 符合 USP Class VI 标准

产品特性

- 标准型、半微量型两种可选 (光谱范围 400-800nm, 光程 10mm)
- 采用优质的光学塑料制成, 具有良好的化学兼容性
- 采用精密的光学加工工艺, 透光面的光学性能误差 $\leq 0.3\%$
- 嵌壁式窗口降低了使用期间出现划痕的风险
- 磨砂面设计, 提供理想的标签和操作区
- 半微量型比色皿带光路箭头指示, 确保投射方向一致性



目录号	类型	容量 (mL)	建议工作容量 (mL)	光程 (mm)	光窗 (个)	灭菌	个/盒	个/箱
CUV010015	半微量	1.50	1-1.5	10	2	否	100	1000
CUV010045	标准型	4.50	3-4	10	2	否	100	1000

尿检管

主要用于收集、储存待检尿液。

- 规格: 15ml
- 材质: 聚苯乙烯 (PS), 符合 USP Class VI 标准



产品特性

- 管体光滑透亮, 刻度清晰准确
- 最大的 RCF: 1500 × g
- 经过严格的泄漏测试
- 无 DNase/RNase、无热原

目录号	容量 (mL)	描述	RCF (×g)	灭菌	支/袋	支/箱
CFT418150	15	PS, 密封塞盖	1500	否	1000	1000
CFT419150	15	PS, 无盖	1500	否	100	1000
CFT420150	15	尿检管盖子	-	否	500	1000

一次性加样槽

加样槽主要用于移取试剂的盛装。在移液操作中, 需要重复移取同样的液体, 尤其是用多道移液器或移液仪器时, 通过将液体盛放在加样槽以方便移液。洁特生物加样槽有 PET 和 PS 两种材料可选, 具有桌面平稳可立性、残余少等特性, 方便用户排枪取液操作。

- 规格: 25mL 50mL 100mL
- 材质: 聚对苯二甲酸乙二醇酯 (PET) / 聚苯乙烯 (PS), 符合 USP Class VI 标准

产品特性

- 采用优质的原材料制成, 具有良好的化学稳定性
- 多种规格可选, 可与多道移液器配套使用
- 表面洁净、光滑
- 内面稍微倾斜, 残余少
- 辐照灭菌和非灭菌可选, 辐照灭菌, SAL 10^{-6}
- 无 DNase/RNase、无热原

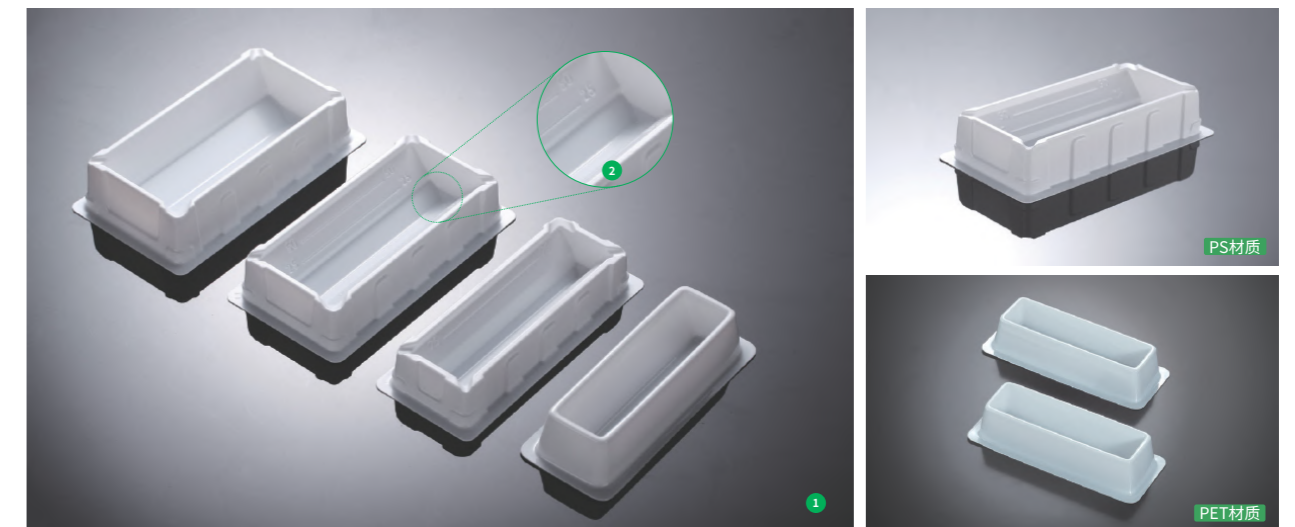

PET 材质加样槽

目录号	容量 (mL)	灭菌	颜色	个/袋	个/箱
LTT000050	50.0	否	白色	20	400
LTT001050	50.0	是		20	400
LTT010050	50.0	否		1	80
LTT011050	50.0	是		1	80

PS 材质加样槽

目录号	容量 (mL)	灭菌	颜色	个/袋	个/箱
LTT012025	25.0	是	白色	1	50
LTT052025	25.0	是		5	100
LTT002025	25.0	否		100	100
LTT012050	50.0	是		1	50
LTT052050	50.0	是		5	100
LTT002050	50.0	否		100	100
LTT012100	100.0	是		1	50
LTT052100	100.0	是		5	100
LTT002100	100.0	否		100	100

12道加样槽

12道加样槽主要用于移取试剂的盛装。在移液、连续稀释等操作中,需要重复移取液体,尤其是使用多道移液器时,通过将液体盛放在加样槽以方便移液。洁特生物12道加样槽具有桌面平稳可立性、残余少等特性,方便用户使用多道移液器快速、连续移取操作。

- 材质:聚丙烯(PP),符合USP Class VI标准



产品特性

- 采用优质的聚丙烯原料制成,透明可视、液体残留少,抗化学腐蚀能力强,适用于大多数极性有机溶液、酸性和碱性溶液的储存
- 整体为长方体结构,底部边缘加宽,具有桌面平稳可立性
- 12通道设计,每通道容积3mL,便于连续稀释或不同液体的同时移取操作
- 每个通道进行了数字编号,便于识别
- 斜壁、V型底设计,易于样品回收
- 配套有上盖,与加样槽紧密贴合,可有效减少孵育、储存过程中的蒸发和污染
- 适配大多数品牌多通道移液器
- 每个产品都有独立、易撕的PE包装袋
- 耐受温度范围:-80°C~121°C
- 辐照灭菌和非灭菌可选,辐照灭菌, SAL 10⁻⁶
- 无DNase/RNase,无热原

目录号	容量(mL)	长×宽×高(mm)	带盖	灭菌	颜色	个/袋	个/箱
LTT011012	3×12	127.6×57.7×26.4	是	是	透明	1	50
LTT001012	3×12	127.6×57.7×26.4	是	否	透明	1	50
LTT012012	3×12	127.6×57.7×26.4	是	是	透明	1	240
LTT002012	3×12	127.6×57.7×26.4	是	否	透明	1	240

一次性使用手套

一次性乳胶检查手套

一次性乳胶检查手套广泛用于生物学、医学等各类实验操作及检查操作,保护佩戴者手部健康的同时,可有效保护佩戴者手部健康,同时也可避免因接触造成手部污染。

- 规格:XS S M L
- 材质:乳胶



产品特性

- 一次性乳胶检查手套,无粉
- 卓越的涂层技术,涂层不易脱落,阻隔致敏因子,降低敏感性,增强穿戴的舒适性
- 天然乳胶,集高防护与灵活性于一身
- 拉伸强度高,不易破,降低手套损耗

目录号	产品描述	颜色	灭菌	码数	克重	只/盒	只/箱
GVL100101	乳胶,无粉,涂层技术,全麻工艺	白色	否	L	5.8	100	1000
GVM100102	乳胶,无粉,涂层技术,全麻工艺	白色	否	M	5.8	100	1000
GVS100103	乳胶,无粉,涂层技术,全麻工艺	白色	否	S	5.8	100	1000
GVS100104	乳胶,无粉,涂层技术,全麻工艺	白色	否	XS	5.8	100	1000
GVL110101	乳胶,无粉,涂层技术,全麻工艺	淡黄色	是	L	5.8	100	1000
GVM110102	乳胶,无粉,涂层技术,全麻工艺	淡黄色	是	M	5.8	100	1000
GVS110103	乳胶,无粉,涂层技术,全麻工艺	淡黄色	是	S	5.8	100	1000
GVS110104	乳胶,无粉,涂层技术,全麻工艺	淡黄色	是	XS	5.8	100	1000

一次性丁腈橡胶检查手套

一次性丁腈橡胶检查手套广泛用于生物学、医学等各类实验操作及检查操作。丁腈橡胶手套对手部皮肤的贴附强,操作更加灵活,手套不易引起过敏,是各类实验及精细检查操作的首选。

- 规格:XS S M L
- 材质:丁腈橡胶



产品特性

- 一次性丁腈橡胶检查手套,无粉、非灭菌
- 轻薄、抗过敏,不含可能引起过敏的乳胶蛋白
- 防护性强,耐酸、耐碱、耐油污、耐化学腐蚀
- 坚韧度高,抗拉伸性,抗穿刺性好
- 轻薄灵活,提升双手触感,经济实用

目录号	产品描述	颜色	码数	克重	只/盒	只/箱
GVL200101	丁腈,无粉,橡胶,指尖麻面	蓝色	L	3.5	100	1000
GVM200102	丁腈,无粉,橡胶,指尖麻面	蓝色	M	3.5	100	1000
GVS200103	丁腈,无粉,橡胶,指尖麻面	蓝色	S	3.5	100	1000
GVS200104	丁腈,无粉,橡胶,指尖麻面	蓝色	XS	3.5	100	1000



大规模细胞培养系列

Large-scale cell culture series



近几十年以来,随着生命科技不断创新和快速发展,人类生命医药科学对生物制品依赖性逐渐增强,传统的通过生物化学技术从动物组织提取生物制品的方法已无法满足市场的需求,目前通过从动物组织中提取细胞在体外大规模培养用以表达单克隆抗体、特定的蛋白、干扰素及病毒疫苗、细胞治疗制品等已成为普遍的技术。

洁特生物秉持创新精神,着力强化核心技术的研发,开发了一系列大规模细胞培养生物技术研发工具,如细胞工厂、多层细胞培养瓶、大容量三角培养摇瓶等,可以帮助您节省大规模细胞培养所需的时间、空间和人力,还可以最大程度地降低污染风险。产品全部都由符合USP Class VI标准的高品质原材料制成,在10万级的洁净车间中生产,并严格按照ISO 9001和ISO 13485国际质量管理体系标准执行,产品均经过细胞株测试以及严格的质量验证,性能稳定,无DNase/RNase、无热原、无细胞毒性,同时可以提供第三方生物安全性、相容性检测报告,以满足您对大规模细胞培养的高品质需求。

CellFac® 细胞工厂

细胞工厂是一种多层结构的细胞培养容器,其细胞生长表面积大,单次培养收获细胞数量多,被广泛用于大规模细胞培养以及各种生物制品的生产。

经多年工艺优化与反复验证,洁特生物CellFac® 细胞工厂焕新升级!工艺端实现更高的平整度、更高的密封性、更均一稳定的表面处理,确保每一个细胞工厂具备更稳定的结构和更优异的细胞生长表面;同时,我们协同终端用户探索了20+细胞系培养特性,构建了4类常见细胞工艺需求培养表面,并支持不同细胞工艺培养表面定制化服务,全方位满足客户多样化细胞培养场景工艺需求,且成品经第三方验证,具有极低的可提取物水平以及高生物安全性,可提供全套完整的验证文件。

- ◎ 结构:大口嵌入式 大口一体式 小口一体式
- ◎ 规格:1层 2层 4层 5层 10层 20层 40层
- ◎ 表面:N-TC处理 L-TC处理 TC处理 S-TC处理 CS处理
- ◎ 瓶盖:密封盖 滤膜盖
- ◎ 材质:瓶体聚苯乙烯(PS),瓶盖高密度聚乙烯(HDPE),滤膜聚四氟乙烯(PTFE),均符合USP Class VI标准

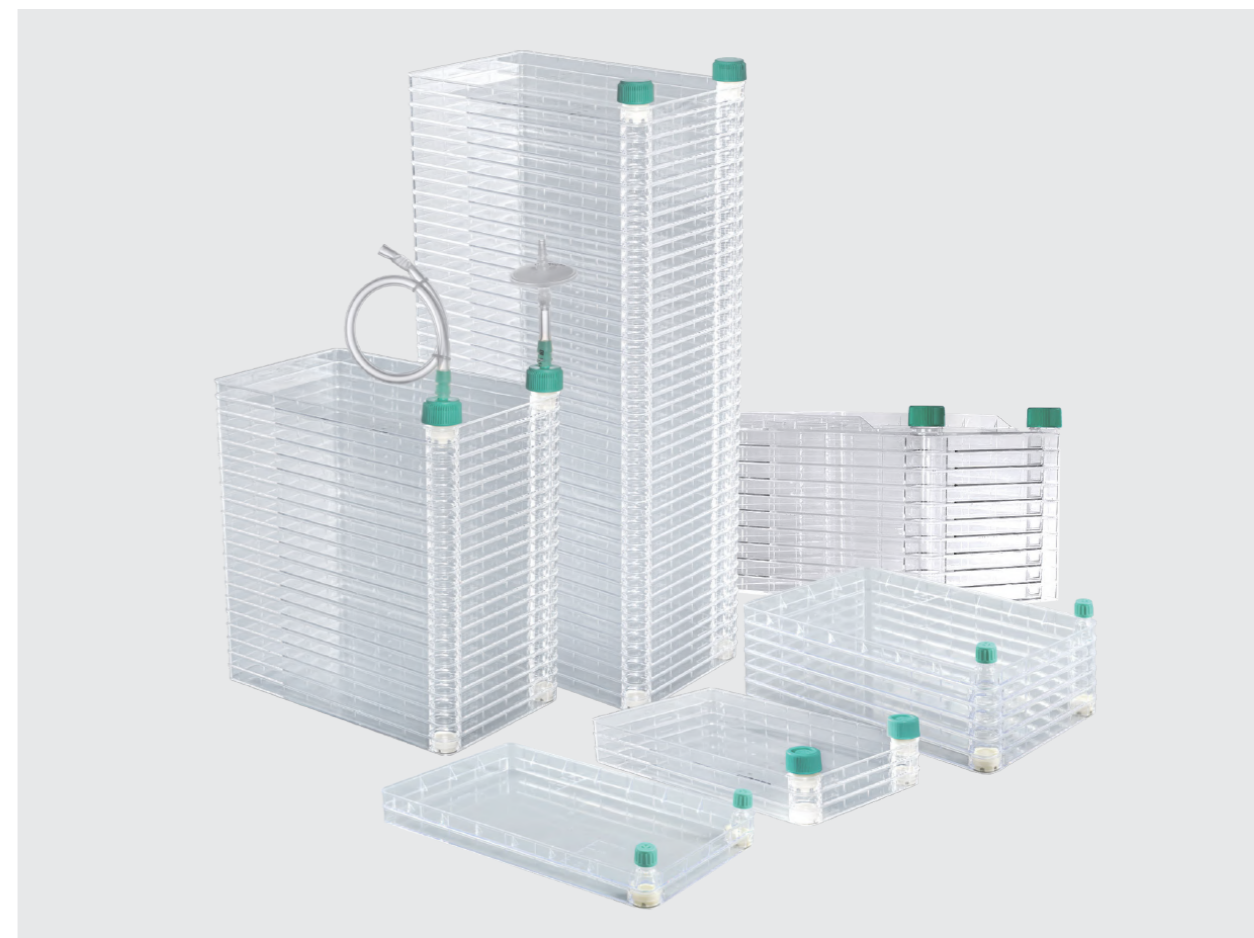

产品特性

- ◎ 医用级聚苯乙烯 (PS) 制成, 专用万级洁净车间生产
- ◎ 5种表面、3种结构、多种规格可选, 满足不同应用场景
- ◎ 更均一、稳定的表面处理工艺, 可为细胞大规模培养提供最佳的培养表面
- ◎ 实现在线100%全检, 确保每个细胞工厂具备高平整度、高密封性
- ◎ 先进的超声焊接工艺, 机械强度高, 同时极大减少溶出风险
- ◎ 培养器内部均为大通道, 液体平衡更快
- ◎ 可根据不同细胞生产工艺对培养表面、结构、管路等提供专属定制服务
- ◎ 独立无菌包装, 每个瓶底及包装袋均有产品批号, 便于质量追溯
- ◎ 具有极低的可提取物水平及高生物安全性, 可提供完整验证文件
- ◎ 辐照灭菌, SAL 10⁻⁶, 无DNase/RNase, 无热原, 无细胞毒性

◎ 5种表面, 精准匹配各种细胞

表面类型	处理强度	适用细胞
N-TC处理 	未处理	悬浮细胞 (NK/T细胞)
L-TC处理 	弱TC处理强度	贴壁能力强, 较难消化细胞 (MRC-5/Vero/DC细胞)
TC处理 	标准TC处理强度	普通贴壁细胞 (MSC/HEK293T细胞)
S-TC处理 	强TC处理强度	原代细胞或无血清培养
CS处理 	定制化表面	特殊细胞应用

◎ 3种结构, 适配各类工艺产线



◎ 规格丰富, 小试到量产全覆盖



◎ 配件丰富, 灵活连接各种管路

	MPC转换盖 目录号 产品描述 UCF428001 Male MPC, 荧光绿, 灭菌, 1个/包, 10个/箱 UCF428002 Female MPC, 荧光绿, 灭菌, 1个/包, 10个/箱		盖子 目录号 产品描述 UCF411002 荧光绿, 灭菌, 1个/包, 10个/箱 UCF412002 荧光绿, 灭菌, 1个/包, 10个/箱		大孔转换盖 目录号 产品描述 UCF413002 接内径3/8英寸 (9.5mm)的软管, 荧光绿, 灭菌, 1个/包, 10个/箱
	小孔转换盖 目录号 产品描述 UCF414002 大口转小口, 荧光绿, 灭菌, 1个/包, 10个/箱		软管夹 目录号 产品描述 UCF418001 可夹外径为12-18mm的软管		转接头 目录号 产品描述 UCF415001 可接#17软管与30mm过滤器连接
	软管 目录号 产品描述 UCF419001 内径3/8英寸 (9.5mm) 外径1/2英寸 (12.7mm)		软管 目录号 产品描述 UCF421001 #17软管		过滤器组合盖 目录号 产品描述 UCF416001 30mm, PTFE, 0.22 μm过滤器, #17软管, 小口转换盖, 1套/包, 1包/箱
	过滤器组合盖 目录号 产品描述 UCF417001 50mm, PTFE, 0.22 μm过滤器内径3/8英寸 (9.5mm)的软管, 大口转换盖, 1套/包, 1包/箱		针头过滤器 目录号 产品描述 PTF205030 30mm, PTFE聚四氟乙烯, 白色包边, 灭菌		针头过滤器 目录号 产品描述 PTF225050 PTFE, 0.22 μm, 50mm, 本色, 不灭菌, 两头梯形倒钩, 入口印膜的参数, 出口印批号, (单个包装1个/袋, 150个/箱)

◎ 多维定制, 为各类工艺产线提供专属解决方案

- ◇ 细胞培养表面 ◇ 细胞工厂结构 ◇ 密闭系统管路(软管/过滤器/接头/配件/...)

Jet CellFac® 细胞工厂操作流程

- 

1 拧开盖子, 将准备好的培养基缓慢倒入 CellFac®细胞工厂
- 

2 将CellFac®细胞工厂朝有进液口的一面缓慢侧放, 使液面平衡
- 

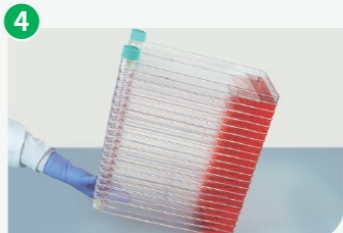
3 将CellFac®细胞工厂缓慢翻转90度, 带有进液口的一面在上, 静置后培养基会平均分配到每一层
- 

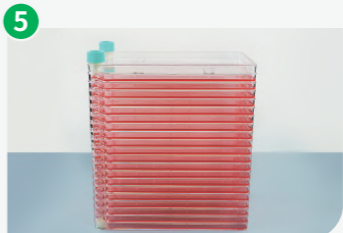
4 手握住进液口的一面, 缓慢将CellFac®细胞工厂倾斜放倒, 变为水平放置, 放入细胞培养箱中孵育培养
- 

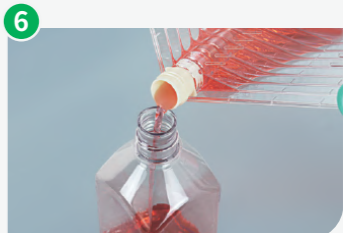
5 细胞培养过程中, 保持水平放置
- 

6 培养完成, 松开盖子, 将培养基小心地倒入收集瓶内, 收集细胞

细胞工厂(大口嵌入式)

目录号	层数	培养面积 (cm ²)	工作体积 (mL)	尺寸(mm)			表面	盖	灭菌	个/袋	个/箱
				长	宽	高(含盖)					
UCF050001	1	642	130-200	336	207	60	N-TC处理	0.22μmPTFE滤膜盖(每箱额外赠送2个密封盖)	是	1	8
UCF050002	2	1284	260-400	336	207	77			是	1	6
UCF050004	4	2568	520-800	336	207	111			是	1	4
UCF050005	5	3210	650-1000	336	207	128			是	1	4
UCF050010	10	6420	1300-2000	336	207	213			是	1	2
UCF050020	20	12840	2600-4000	336	207	384			是	1	2
UCF250040	40	25680	5200-8000	336	207	725			是	1	1
UCF053001	1	642	130-200	336	207	60			是	1	8
UCF053002	2	1284	260-400	336	207	77			是	1	6
UCF053004	4	2568	520-800	336	207	111			是	1	4
UCF053005	5	3210	650-1000	336	207	128	是	1	4		
UCF053010	10	6420	1300-2000	336	207	213	是	1	2		
UCF053020	20	12840	2600-4000	336	207	384	是	1	2		
UCF053040	40	25680	5200-8000	336	207	725	是	1	1		
UCF051001	1	642	130-200	336	207	60	L-TC处理	0.22μmPTFE滤膜盖(每箱额外赠送2个密封盖)	是	1	8
UCF051002	2	1284	260-400	336	207	77			是	1	6
UCF051004	4	2568	520-800	336	207	111			是	1	4
UCF051005	5	3210	650-1000	336	207	128			是	1	4
UCF051010	10	6420	1300-2000	336	207	213			是	1	2
UCF051020	20	12840	2600-4000	336	207	384			是	1	2
UCF251040	40	25680	5200-8000	336	207	725			是	1	1
UCF054001	1	642	130-200	336	207	60			是	1	8
UCF054002	2	1284	260-400	336	207	77			是	1	6
UCF054004	4	2568	520-800	336	207	111			是	1	4
UCF054005	5	3210	650-1000	336	207	128	是	1	4		
UCF054010	10	6420	1300-2000	336	207	213	是	1	2		
UCF054020	20	12840	2600-4000	336	207	384	是	1	2		
UCF054040	40	25680	5200-8000	336	207	725	是	1	1		
UCF051004	4	2568	520-800	336	207	111	TC处理	0.22μmPTFE滤膜盖(每箱额外赠送2个密封盖)	是	1	4
UCF051005	5	3210	650-1000	336	207	128			是	1	4
UCF051010	10	6420	1300-2000	336	207	213			是	1	2
UCF051020	20	12840	2600-4000	336	207	384			是	1	2
UCF251040	40	25680	5200-8000	336	207	725			是	1	1
UCF054001	1	642	130-200	336	207	60			是	1	8
UCF054002	2	1284	260-400	336	207	77			是	1	6
UCF054004	4	2568	520-800	336	207	111			是	1	4
UCF054005	5	3210	650-1000	336	207	128			是	1	4
UCF054010	10	6420	1300-2000	336	207	213			是	1	2
UCF054020	20	12840	2600-4000	336	207	384	是	1	2		
UCF054040	40	25680	5200-8000	336	207	725	是	1	1		
UCF054001	1	642	130-200	336	207	60	S-TC处理	0.22μmPTFE滤膜盖(每箱额外赠送2个密封盖)	是	1	8
UCF054002	2	1284	260-400	336	207	77			是	1	6
UCF054004	4	2568	520-800	336	207	111			是	1	4
UCF054005	5	3210	650-1000	336	207	128			是	1	4
UCF054010	10	6420	1300-2000	336	207	213			是	1	2
UCF054020	20	12840	2600-4000	336	207	384			是	1	2
UCF054040	40	25680	5200-8000	336	207	725			是	1	1

细胞工厂(大口一体式)

目录号	层数	培养面积 (cm ²)	工作体积 (mL)	尺寸(mm)			表面	盖	灭菌	个/袋	个/箱		
				长	宽	高(含盖)							
UCF010001	1	656	130-200	335	205	48	N-TC处理	0.22μmPTFE滤膜盖(每箱额外赠送2个0.22μmPTFE滤膜盖)	是	1	8		
UCF010002	2	1296	260-400	335	205	65			是	1	6		
UCF010004	4	2576	520-800	336	206	99			是	1	4		
UCF010005	5	3216	650-1000	335	205	116			是	1	4		
UCF010010	10	6416	1300-2000	335	205	200			是	1	2		
UCF010020	20	12816	2600-4000	335	205	370			是	1	2		
UCF010040	40	25616	5200-8000	335	205	540			是	1	1		
UCF013001	1	656	130-200	335	205	48			是	1	8		
UCF013002	2	1296	260-400	335	205	65			是	1	6		
UCF013004	4	2576	520-800	336	206	99			是	1	4		
UCF013005	5	3216	650-1000	335	205	116	是	1	4				
UCF013010	10	6416	1300-2000	335	205	200	是	1	2				
UCF013020	20	12816	2600-4000	335	205	370	是	1	2				
UCF013040	40	25616	5200-8000	335	205	540	是	1	1				
UCF011001	1	656	130-200	335	205	48	L-TC处理	0.22μmPTFE滤膜盖(每箱额外赠送2个密封盖)	是	1	8		
UCF011002	2	1296	260-400	335	205	65			是	1	6		
UCF011004	4	2576	520-800	336	206	99			是	1	4		
UCF011005	5	3216	650-1000	335	205	116			是	1	4		
UCF011010	10	6416	1300-2000	335	205	200			是	1	2		
UCF011020	20	12816	2600-4000	335	205	370			是	1	2		
UCF011040	40	25616	5200-8000	335	205	540			是	1	1		
UCF011001	1	656	130-200	335	205	48			TC处理	0.22μmPTFE滤膜盖(每箱额外赠送2个0.22μmPTFE滤膜盖)	是	1	8
UCF011002	2	1296	260-400	335	205	65					是	1	6
UCF011004	4	2576	520-800	336	206	99					是	1	4
UCF011005	5	3216	650-1000	335	205	116	是	1			4		
UCF011010	10	6416	1300-2000	335	205	200	是	1			2		
UCF011020	20	12816	2600-4000	335	205	370	是	1			2		
UCF011040	40	25616	5200-8000	335	205	540	是	1			1		

细胞工厂(大口一体式)

目录号	层数	培养面积 (cm ²)	工作体积 (mL)	尺寸(mm)			表面	盖	灭菌	个/袋	个/箱
				长	宽	高(含盖)					
UCF014001	1	656	130-200	335	205	48	S-TC处理	0.22μmPTFE滤膜盖(每箱额外赠送2个密封盖)	是	1	8
UCF014002	2	1296	260-400	335	205	65			是	1	6
UCF014004	4	2576	520-800	336	206	99			是	1	4
UCF014005	5	3216	650-1000	335	205	116			是	1	4
UCF014010	10	6416	1300-2000	335	205	200			是	1	2
UCF014020	20	12816	2600-4000	335	205	370			是	1	2
UCF014040	40	25616	5200-8000	335	205	540			是	1	1

细胞工厂(小口一体式)

目录号	层数	培养面积 (cm ²)	工作体积 (mL)	尺寸(mm)			表面	盖	灭菌	个/袋	个/箱		
				长	宽	高(含盖)							
UCF061001	1	642	130-200	336	207	59	N-TC处理	0.22μmPTFE滤膜盖(每箱额外赠送2个密封盖)	是	1	8		
UCF061002	2	1284	260-400	336	207	76			是	1	6		
UCF061004	4	2568	520-800	336	207	110			是	1	4		
UCF061005	5	3210	650-1000	336	207	127			是	1	4		
UCF061010	10	6420	1300-2000	336	207	212			是	1	2		
UCF061020	20	12840	2600-4000	336	207	383			是	1	2		
UCF061040	40	25680	5200-8000	336	207	724			是	1	1		
UCF063001	1	642	130-200	336	207	59			L-TC处理	0.22μmPTFE滤膜盖(每箱额外赠送2个密封盖)	是	1	8
UCF063002	2	1284	260-400	336	207	76					是	1	6
UCF063004	4	2568	520-800	336	207	110					是	1	4
UCF063005	5	3210	650-1000	336	207	127	是	1			4		
UCF063010	10	6420	1300-2000	336	207	212	是	1			2		
UCF063020	20	12840	2600-4000	336	207	383	是	1			2		
UCF063040	40	25680	5200-8000	336	207	724	是	1			1		
UCF060001	1	642	130-200	336	207	59	TC处理	0.22μmPTFE滤膜盖(每箱额外赠送2个密封盖)			是	1	8
UCF060002	2	1284	260-400	336	207	76					是	1	6
UCF060004	4	2568	520-800	336	207	110					是	1	4
UCF060005	5	3210	650-1000	336	207	127			是	1	4		
UCF060010	10	6420	1300-2000	336	207	212			是	1	2		
UCF060020	20	12840	2600-4000	336	207	383			是	1	2		
UCF060040	40	25680	5200-8000	336	207	724			是	1	1		
UCF064001	1	642	130-200	336	207	59			S-TC处理	0.22μmPTFE滤膜盖(每箱额外赠送2个密封盖)	是	1	8
UCF064002	2	1284	260-400	336	207	76					是	1	6
UCF064004	4	2568	520-800	336	207	110					是	1	4
UCF064005	5	3210	650-1000	336	207	127	是	1			4		
UCF064010	10	6420	1300-2000	336	207	212	是	1			2		
UCF064020	20	12840	2600-4000	336	207	383	是	1			2		
UCF064040	40	25680	5200-8000	336	207	724	是	1			1		

三角培养摇瓶

三角培养摇瓶适用于工业微生物菌种筛选、大规模发酵试验、种子培养等,是细胞悬浮培养和培养物收集的理想选择,同时也可用于培养基配制、混合及储存等,相对于培养瓶、皿、转瓶等,更加经济实惠。

- 规格:125mL 250mL 500mL 1000mL
- 类型:平底 带挡板
- 盖类型:密封盖 滤膜盖
- 材质:瓶体聚碳酸酯(PC) / 环己二醇(共聚聚酯)(PETG), 瓶盖高密度聚乙烯(HDPE), 滤膜聚四氟乙烯(PTFE), 均符合USP Class VI标准



产品特性

- 平底三角培养摇瓶,能稳定置于摇床,可有效控制泡沫量产生
- 挡板可以提高细胞与空气接触,增加气体交换效率,溶氧更充分
- 经过严格的密封性、跌落、平整度等系列测试,保证产品质量
- 瓶身均匀、透明,刻度清晰、准确,便于观察容量
- 0.22 μm PTFE疏水透气滤膜盖,利于气体交换的同时确保无菌
- PC材质摇瓶可在121°C, 15 psi下高压灭菌20分钟1次(不建议反复高压灭菌,透气盖不可高压灭菌)
- 加长瓶颈,便于拿取
- PETG材质摇瓶高温高压灭菌时会内陷损毁,可减少生物危害残留物体积
- 100%经过严格的在线气密性测试,确保无泄漏
- 单个独立包装,包装袋均有产品批号,便于质量追溯
- 成品经权威第三方测试,具有极低的可提取物水平及高生物安全性
- 辐照灭菌, SAL 10⁻⁶, 无DNase/RNase, 无热原, 无细胞毒性

平底三角培养摇瓶

目录号	规格 (mL)	瓶身材质	盖类型	灭菌	个/袋	个/箱
TAB101125	125	PETG	密封盖	是	1	24
TAB102125	125	PETG	滤膜盖	是	1	24
TAB101250	250	PETG	密封盖	是	1	12
TAB102250	250	PETG	滤膜盖	是	1	12
TAB101500	500	PETG	密封盖	是	1	12
TAB102500	500	PETG	滤膜盖	是	1	12
TAB101000	1000	PETG	密封盖	是	1	24
TAB102000	1000	PETG	滤膜盖	是	1	24
TAB001125	125	PC	密封盖	是	1	24
TAB002125	125	PC	滤膜盖	是	1	24
TAB001250	250	PC	密封盖	是	1	12
TAB002250	250	PC	滤膜盖	是	1	12
TAB001500	500	PC	密封盖	是	1	12
TAB002500	500	PC	滤膜盖	是	1	12
TAB001000	1000	PC	密封盖	是	1	24
TAB002000	1000	PC	滤膜盖	是	1	24

带挡板三角培养摇瓶

目录号	规格 (mL)	瓶身材质	盖类型	灭菌	个/袋	个/箱
TAB111125	125	PETG	密封盖	是	1	24
TAB112125	125	PETG	滤膜盖	是	1	24
TAB111250	250	PETG	密封盖	是	1	12
TAB112250	250	PETG	滤膜盖	是	1	12
TAB111500	500	PETG	密封盖	是	1	12
TAB112500	500	PETG	滤膜盖	是	1	12
TAB111000	1000	PETG	密封盖	是	1	24
TAB112000	1000	PETG	滤膜盖	是	1	24
TAB011125	125	PC	密封盖	是	1	24
TAB012125	125	PC	滤膜盖	是	1	24
TAB011250	250	PC	密封盖	是	1	12
TAB012250	250	PC	滤膜盖	是	1	12
TAB011500	500	PC	密封盖	是	1	12
TAB012500	500	PC	滤膜盖	是	1	12
TAB011000	1000	PC	密封盖	是	1	24
TAB012000	1000	PC	滤膜盖	是	1	24

大容量三角培养摇瓶

大容量三角摇瓶主要用于悬浮细胞、细菌等大规模扩增培养,也可用于培养基配制、储存及液体转移等。因其能大幅提高培养效率,已被广泛用于细胞生物学、微生物学等领域。

- 规格:2L 3L 5L 5L(带把手)
- 盖类型:密封盖 滤膜盖
- 材质:瓶体聚碳酸酯(PC), 瓶盖高密度聚乙烯(HDPE), 滤膜聚四氟乙烯(PTFE), 均符合USP Class VI标准

产品特性

- 瓶身采用聚碳酸酯(PC)材质制成,透明度高,抗冲击力强,耐高温121°C
- 注塑刻度,刻度线清晰、准确,便于观察容量
- 瓶颈处圆弧设计及磨砂工艺处理,轻松抓握;瓶口防挂液设计,易于倾倒
- 5L摇瓶独特引流瓶颈设计,防止倾倒时液体飞溅
- 5L摇瓶可选带把手款,便于拿取
- 瓶底四周平整,能稳定置于摇床,可有效控制泡沫量产生
- 0.22 μm PTFE疏水透气大滤膜盖,利于气体持续交换,同时确保无菌,防止泄漏
- 经过严格的密封性、跌落、平整度等系列测试,保证产品质量
- 独立包装,每个包装袋均有产品批号,便于质量追溯
- 成品经权威第三方测试,具有极低的可提取物水平及高生物安全性
- 辐照灭菌, SAL 10⁻⁶, 无DNase/RNase, 无热原, 无细胞毒性





滤膜盖 / 密封盖

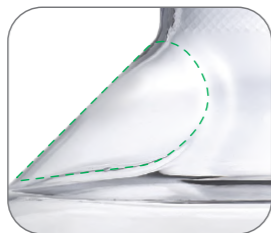

5L摇瓶独特引流瓶颈设计



5L摇瓶带把手



瓶颈处圆弧设计及磨砂工艺

⚠ 注意事项

- ◎ 推荐工作体积：3L摇瓶建议为额定体积的30%-40%，5L摇瓶建议为额定体积的50%-60%。
- ◎ 可在121°C, 15psi下高压灭菌20分钟1次，不建议反复进行高压灭菌，滤膜盖不可高压灭菌。

产品特性

- ◎ 培养基可以均匀分布到每一层，一致的培养环境以保障细胞的均匀生长
- ◎ 每层表面处理均一、稳定，有效保障规模化的细胞培养
- ◎ 可直接在瓶内进行细胞和试剂的混匀操作，层与层之间无泄漏或溅洒，可有效节省时间、降低污染风险
- ◎ 建议工作体积：每层25mL-50mL
- ◎ 适合10mL血清移液管直接在瓶内进行液体吸取/补充或收获细胞
- ◎ 每个多层瓶均印有批号，便于质量追溯
- ◎ 成品经权威第三方测试，具有极低的可提取物水平及高生物安全性
- ◎ 辐照灭菌，SAL10⁻⁶，无DNase/RNase，无热原，无细胞毒性



占地面积相同，提供更大的培养空间

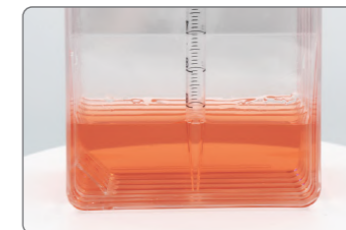

允许10mL移液管直接在瓶内进行液体吸取或收取细胞

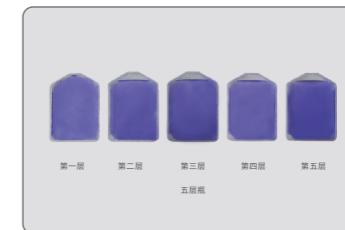

结晶紫染色，细胞在每一层均匀生长

目录号	规格	瓶身材质	盖类型	灭菌	个/袋	个/箱
TAB021002	2L	PC	密封盖	是	1	6
TAB022002	2L	PC	滤膜盖	是	1	6
TAB021003	3L	PC	密封盖	是	1	4
TAB022003	3L	PC	滤膜盖	是	1	4
TAB021005	5L	PC	密封盖	是	1	4
TAB022005	5L	PC	滤膜盖	是	1	4
TAB521005	5L(带把手)	PC	密封盖	是	1	4
TAB522005	5L(带把手)	PC	滤膜盖	是	1	4

目录号	层数	表面	培养面积 (cm ²)	盖类型	尺寸 (mm)				灭菌	个/袋	个/箱
					长	宽	高	瓶口内径			
TCF011525	3	TC处理	525	密封盖	196.7	127.2	55.6	26	是	2	12
TCF012525	3		525	滤膜盖	196.7	127.2	55.6	26	是	2	12
TCF011875	5		875	密封盖	196.7	127.2	80.2	26	是	1	8
TCF012875	5		875	滤膜盖	196.7	127.2	80.2	26	是	1	8

多层细胞培养瓶

多层细胞培养瓶有3层和5层两种规格，分别提供525 cm²或875 cm²的细胞生长表面积，相当于T175培养瓶表面积的3或5倍，更高容量的设计能帮助您更快、更方便、更轻松的培养细胞，使细胞培养工作更为高效。

- ◎ 规格：3层 5层
- ◎ 瓶盖：密封盖 滤膜盖
- ◎ 表面：TC处理
- ◎ 材质：瓶体聚苯乙烯 (PS)，瓶盖高密度聚乙烯 (HDPE)，滤膜聚四氟乙烯 (PTFE)，均符合USP Class VI标准



细胞培养转瓶

细胞培养转瓶是一种可同时满足试验和产业化生产中对细胞和组织大规模生产要求的高质量耗材，主要应用于实验室细胞研究和工业生产生物制品，包括重组蛋白、单克隆抗体、病毒疫苗、细胞的分泌等。

- ◎ 规格：1000mL 2000mL 3000mL 5000mL
- ◎ 盖类型：密封盖 滤膜盖
- ◎ 表面：未处理表面 TC处理表面
- ◎ 材质：瓶体聚苯乙烯 (PS)，瓶盖高密度聚乙烯 (HDPE)，滤膜聚偏二氟乙烯 (PVDF)，均符合USP Class VI标准



产品特性

- 盖子采用粗条纹设计,符合人体工程学,易于旋入和旋出
- 丝印的容量刻度线,便于更准确地操作
- 适合自动化,匹配常规的滚瓶仪器
- 相同体积下,褶皱表面可提供更大的培养表面积
- 一体成形,100%经过严格的在线气密性测试
- 每个包装袋均有产品批号,便于质量追溯
- 成品经权威第三方测试,具有极低的可提取物水平及高生物安全性
- 辐照灭菌, SAL 10⁻⁶
- 无DNase/RNase,无热原、无细胞毒性

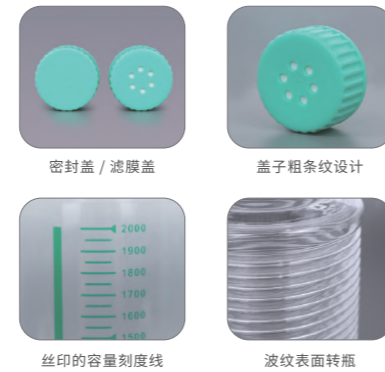

细胞培养袋

细胞培养袋是一种封闭式细胞培养系统,适用于人体淋巴细胞的大规模体外悬浮培养,如T细胞、NK细胞和CIK细胞等。

洁特生物细胞培养袋采用符合USP Class VI标准的医用级低密度聚乙烯透气膜材制成,利于气体持续交换的同时还能有效屏蔽细菌、病毒等外部污染,袋体透明度高,可在显微镜下直接观察细胞形态,培养过程中可随时添加培养基和细胞因子以及取样,产品在GMP级洁净车间生产,具有极低的可提取物水平和高生物安全性,可广泛应用于免疫细胞在体外密闭环境中的增殖培养。



细胞培养转瓶, 悬浮培养, 未处理

目录号	规格(mL)	工作容量(mL)	盖类型	高度(mm)	底部直径(mm)	瓶口直径(mm)	灭菌	个/袋	个/箱
TCB001001	1000	100-150	密封盖	175.5	116.5	44.9	是	1	24
TCB002001	1000	100-150	滤膜盖	175.5	116.5	44.9	是	1	24
TCB001002	2000	180-260	密封盖	273.5	116.5	44.9	是	1	12
TCB002002	2000	180-260	滤膜盖	273.5	116.5	44.9	是	1	12
TCB001102	2000	180-260	易旋密封盖	273.5	116.5	44.9	是	1	12
TCB002102	2000	180-260	易旋滤膜盖	273.5	116.5	44.9	是	1	12
TCB001003	3000	310-470	密封盖	480.0	110.0	44.9	是	1	12
TCB002003	3000	310-470	滤膜盖	480.0	110.0	44.9	是	1	12
TCB001005	5000	340-510	密封盖	500.0	121.5	44.9	是	1	12
TCB002005	5000	340-510	滤膜盖	500.0	121.5	44.9	是	1	12

细胞培养转瓶, 贴壁培养, TC处理

目录号	规格(mL)	表面积(cm ²)	工作容量(mL)	盖类型	高度(mm)	底部直径(mm)	瓶口直径(mm)	灭菌	个/袋	个/箱
TCB011001	1000	490	100-150	密封盖	175.5	116.5	44.9	是	1	24
TCB012001	1000	490	100-150	滤膜盖	175.5	116.5	44.9	是	1	24
TCB011002	2000	850	180-260	密封盖	273.5	116.5	44.9	是	1	12
TCB012002	2000	850	180-260	滤膜盖	273.5	116.5	44.9	是	1	12
TCB011102	2000	850	180-260	易旋密封盖	273.5	116.5	44.9	是	1	12
TCB012102	2000	850	180-260	易旋滤膜盖	273.5	116.5	44.9	是	1	12
TCB011003	3000	1550	310-470	密封盖	480.0	110.0	44.9	是	1	12
TCB012003	3000	1550	310-470	滤膜盖	480.0	110.0	44.9	是	1	12
TCB011005	5000	1700	340-510	密封盖	500.0	121.5	44.9	是	1	12
TCB012005	5000	1700	340-510	滤膜盖	500.0	121.5	44.9	是	1	12

细胞培养波纹转瓶, 悬浮培养, 未处理

目录号	规格(mL)	工作容量(mL)	盖类型	高度(mm)	底部直径(mm)	瓶口直径(mm)	灭菌	个/袋	个/箱
TCB021002	2000	300-400	密封盖	273.5	116.5	44.9	是	1	12
TCB022002	2000	300-400	滤膜盖	273.5	116.5	44.9	是	1	12
TCB021102	2000	300-400	易旋密封盖	273.5	116.5	44.9	是	1	12
TCB022102	2000	300-400	易旋滤膜盖	273.5	116.5	44.9	是	1	12
TCB021005	5000	340-510	密封盖	500.0	121.5	44.9	是	1	12
TCB022005	5000	340-510	滤膜盖	500.0	121.5	44.9	是	1	12

细胞培养波纹转瓶, 贴壁培养, TC处理

目录号	规格(mL)	表面积(cm ²)	工作容量(mL)	盖类型	高度(mm)	底部直径(mm)	瓶口直径(mm)	灭菌	个/袋	个/箱
TCB031102	2000	1900	300-400	易旋密封盖	273.5	116.5	44.9	是	1	12
TCB032102	2000	1900	300-400	易旋滤膜盖	273.5	116.5	44.9	是	1	12
TCB031002	2000	1900	300-400	密封盖	273.5	116.5	44.9	是	1	12
TCB032002	2000	1900	300-400	滤膜盖	273.5	116.5	44.9	是	1	12
TCB031005	5000	4250	850-1300	密封盖	500.0	121.5	44.9	是	1	12
TCB032005	5000	4250	850-1300	滤膜盖	500.0	121.5	44.9	是	1	12

- 规格: 500mL 2L 3L
- 材质: 袋体低密度聚乙烯(LDPE), 管路聚氯乙烯(PVC), 袋体接头聚烯弹性体(Polyolefin Elastomer), 鲁尔接头聚丙烯(PP), 肝素帽丙烯腈-丁二烯-苯乙烯三元共聚物(ABS), 止液夹聚甲醛(POM), 均符合USP Class VI标准

产品特性

- 袋体优选医用级LDPE透气膜材,对O₂、CO₂具有高通透性,利于细胞扩增培养
- 袋体具有极佳的光学清晰度,可在显微镜下直接观察细胞形态
- 培养过程中可随时通过密闭管路添加培养基和细胞因子以及取样,无需换袋
- 圆弧形无死角的袋体设计搭配燕尾型进出液管路,细胞收集无残留
- 100%完整性检测,确保产品具有良好的物理强度,密封极佳
- 独立袋装,每个包装袋均印有产品批号,便于质量追溯
- 辐照灭菌, SAL 10⁻⁶,无DNase/RNase,无细胞毒性

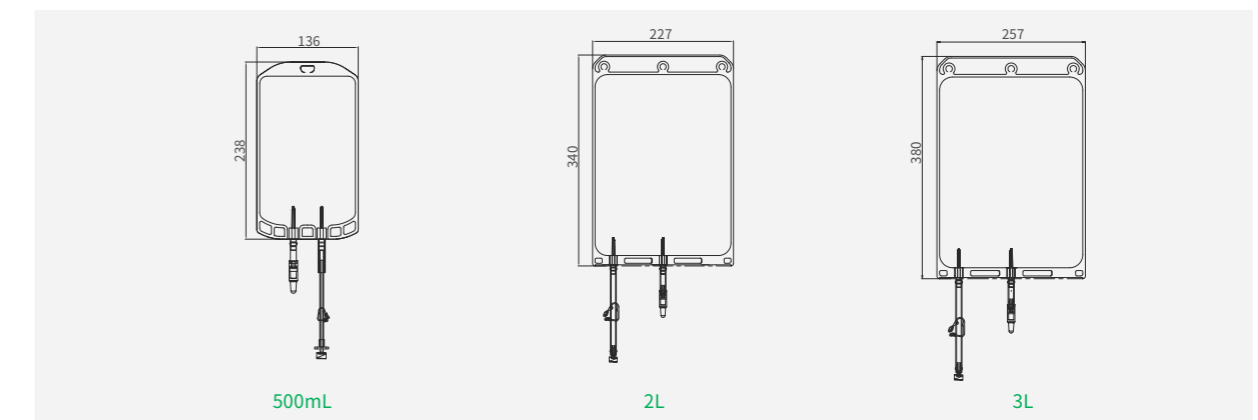

目录号	容量		培养面积	管路规格&尺寸		灭菌	包装方式	
	最大容量	工作容量		进出液管	取样管		个/袋	个/箱
CSP101500	500mL	250mL	256cm ²	PVC管 ID3.5mm,OD5.2mm长度26cm, 鲁尔母接头+堵头	PVC管ID4.8mm, OD7.05mm长度4.5cm, 鲁尔母接头+肝素帽+硅胶套	是	1	25
CSP100020	2L	1L	635cm ²	PVC管 ID4.8mm,OD7.05mm长度50cm, 鲁尔母接头+堵头	PVC管 ID4.8mm,OD7.05mm长度4.5cm, 鲁尔母接头+肝素帽+硅胶套	是	1	25
CSP100030	3L	1.5L	822cm ²	PVC管 ID4.8mm,OD7.05mm长度50cm, 鲁尔母接头+堵头	PVC管 ID4.8mm,OD7.05mm长度4.5cm, 鲁尔母接头+肝素帽+硅胶套	是	1	25



工艺料液储存和转移系列

Storage and Transfer of Bioprocessing Fluid



在实验室研究与生物制药工艺大规模生产过程中,常常需要对各种培养容器里的液体进行转移,如补液、取样、接种等,还需要对培养过程中的中间产物及终产物进行收集、纯化、灌装等,期间涉及大量工艺料液储存和转移的需求。传统的开放式移液操作对研究和生产人员来说存在操作麻烦、费时等弊端,且存在污染风险,而密闭式的不锈钢管路和容器则存在原位清洗难度大、工艺灵活度低等弊端。因此全程密闭的一次性液体储存和转移系统成为当下生物制药企业的首选。

洁特生物潜心研发,推出一系列工艺料液储存和转移产品,包括一次性使用2D储液袋、摇瓶密闭系统等,均选用符合USP Class VI标准原料制成,成品通过权威第三方生物安全性、可提取物研究、不溶性微粒等多项严格测试,可为生物制药企业提供安全、可靠的一次性使用工艺料液储存和转移产品。

一次性使用2D储液袋

储液袋是生物工艺过程中液体制备、储存与运输至关重要的耗材。洁特生物一次性使用2D储液袋精选优质原材,保证了储液袋极低的气体透过性,具有优秀的物理强度、化学兼容性及其生物相容性,使其可将各种生物制药工艺料液安全、高效地储存和转运。

洁特生物一次性使用2D储液袋严格按照ISO 13485、ISO 9001要求实施严苛的生产及质量检测管控,并遵循GMP相关要求,确保产品质量稳定可靠。可根据需求灵活制定尺寸及管路,适用于各种工艺。

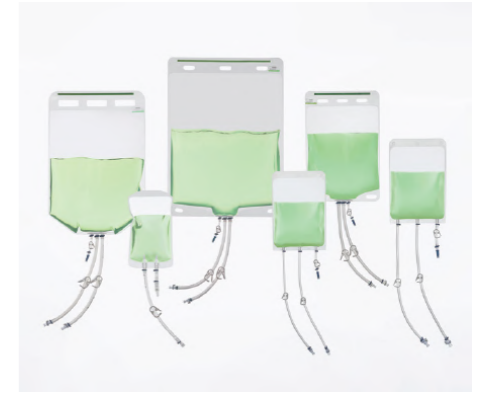

- 规格:500mL双通路 2L三通路 3L三通路 10L三通路 20L三通路 50L三通路
- 材质:袋体多层共挤膜,管路热塑管(TPE),管袋接口聚碳酸酯(PC),鲁尔接头聚丙烯(PP)/MPC接头聚碳酸酯(PC),均符合USP Class VI标准
- 膜材:进口膜材(透明款) 国产膜材(半透明款)

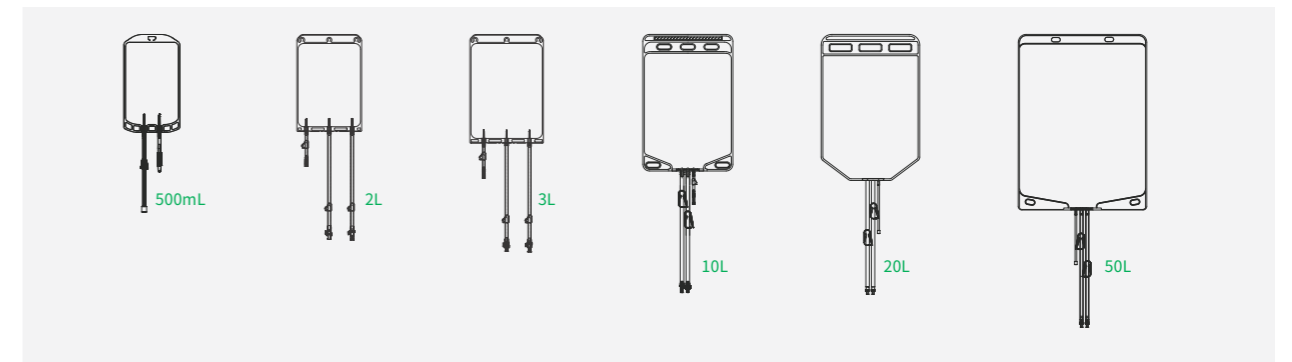

产品特性

- 具备良好的物理强度和广泛的化学兼容性,适用于生物制药工艺中各类料液
- 袋体具有高透明度,有利于辅助性工艺判断
- 可适配市面上各种主流转运工具
- 成品经权威第三方测试,具有极低的可提取物水平以及高生物安全性
- 可根据需求灵活制定尺寸及管路,适用于各种工艺
- 使用温度:-80°C~60°C
- 辐照灭菌, SAL 10⁻⁶, 无DNase/RNase, 无热原

目录号	容量	膜材	进/出液管	取样管	灭菌	个/袋	个/箱
CSP090500	500 mL	进口	26cmTPE热塑管ID1/4"×OD3/8", 鲁尔公接头+母鲁尔堵头	4.5cmTPE热塑管ID1/4"×OD3/8", 针刺取样口+硅胶套	是	5	25
CSP091500	500 mL	国产			是	5	25
CSP090102	2 L	进口			是	1	20
CSP091102	2 L	国产	50cmTPE热塑管 ID1/4"×OD3/8", MPC公接头+母堵头	10cmTPE热塑管ID1/4"×OD3/8", 母鲁尔单向取样口	是	1	20
CSP090003	3 L	进口			是	1	20
CSP091003	3 L	国产			是	1	20
CSP090001	10 L	进口			是	1	5
CSP091001	10 L	国产			是	1	5
CSP090002	20 L	进口	50cmTPE热塑管 ID3/8"×OD5/8", MPC公接头+母堵头	10cmTPE热塑管ID1/4"×OD3/8", 母鲁尔单向取样口	是	1	5
CSP091002	20 L	国产			是	1	5
CSP090005	50 L	进口			是	1	5
CSP091005	50 L	国产			是	1	5

如需其他尺寸及管路,请联系我们提供专属定制服务。

摇瓶密闭系统

在生物制品的工业生产中,降低液体转移、取样等过程潜在的污染风险至关重要,三角培养摇瓶搭配无菌转移盖及管路系统,即可避免开放式操作带来的污染问题。

洁特生物推出的三角培养摇瓶密闭转移系统,优选符合USP Class VI标准的原料,在GMP标准洁净车间制成,具有极低的可提取物水平及高生物安全性,可用于细胞治疗、抗体和疫苗等生物药研发生产过程中的液体转移,完成转移后可更换滤膜盖进行细胞培养,最大程度降低污染风险,轻松实现液体无菌、安全转移!



- 匹配摇瓶规格:125mL 250mL 500mL 1000mL 2L 3L 5L
- 管路接头类型:Male MPC接头 MLL接头
- 包装:三层医用外包装
- 材质:瓶体聚碳酸酯(PC)/环己二醇(共聚聚酯)(PETG),瓶盖高密度聚乙烯(HDPE),内管聚四氟乙烯(PTFE),外管热塑管(TPE),MLL接头聚丙烯(PP)/Male MPC接头聚碳酸酯(PC),过滤器外壳四氟乙烯(PP),过滤器滤膜四氟乙烯(PTFE),均符合USP Class VI标准

产品特性

- 密闭转移可有效降低液体转移过程中的污染风险
- 三层医用外包装满足GMP生产过程中对洁净度的更高需求
- 瓶盖采用注塑一体式连接,降低泄露、残留的风险
- 内侧管路可伸至瓶底,液体转移无残留
- 管路长度与内外径尺寸可根据需求进行定制
- 成品经权威第三方测试,具有极低的可提取物水平以及高生物安全性
- Male MPC接头、MLL接头可选,满足不同类型管道连接需求
- 5L三角培养摇瓶密闭转移系统提供三通口可选,可进行无菌取样
- 辐照灭菌, SAL 10⁻⁶
- 无DNase/RNase,无内毒素,无细胞毒性

定制服务: 密闭系统均提供定制服务



目录号	产品名称	管路规格			过滤器	灭菌	个/袋	个/箱
		管路类型	管路尺寸	管路接口				
TAB300125	125mL培养摇瓶密闭系统	两通	60cm, 1/8" ID, 1/4" OD	MLL	0.22μm, PTFE, φ30mm	是	1	4
TAB300250	250mL培养摇瓶密闭系统	两通	60cm, 1/8" ID, 1/4" OD	MLL	0.22μm, PTFE, φ30mm	是	1	4
TAB300500	500mL培养摇瓶密闭系统	两通	60cm, 1/8" ID, 1/4" OD	MLL	0.22μm, PTFE, φ50mm	是	1	4
TAB300000	1000mL培养摇瓶密闭系统	两通	60cm, 1/8" ID, 1/4" OD	MLL	0.22μm, PTFE, φ50mm	是	1	4
TAB301000	1000mL培养摇瓶密闭系统	两通	60cm, 1/4" ID, 3/8" OD	Male MPC	0.22μm, PTFE, φ50mm	是	1	4
TAB302000	1000mL培养摇瓶密闭系统	两通	60cm, 1/4" ID, 7/16" OD	热封	0.22μm, PTFE, φ50mm	是	1	4
TAB300002	2L培养摇瓶无菌转移盖	两通	120cm, 1/4" ID, 3/8" OD	Male MPC	0.22μm, PTFE, φ50mm	是	1	6
TAB310002	2L培养摇瓶无菌转移盖	两通	120cm, 1/8" ID, 1/4" OD	MLL	0.22μm, PTFE, φ50mm	是	1	6
TAB331002	2L培养摇瓶无菌转移盖	两通	50cm, 1/4" ID, 7/16" OD	热封	0.22μm, PTFE, φ50mm	是	1	6
TAB300003	3L培养摇瓶无菌转移盖	两通	120cm, 1/4" ID, 3/8" OD	Male MPC	0.22μm, PTFE, φ50mm	是	1	6
TAB310003	3L培养摇瓶无菌转移盖	两通	120cm, 1/8" ID, 1/4" OD	MLL	0.22μm, PTFE, φ50mm	是	1	6
TAB331003	3L培养摇瓶无菌转移盖	两通	50cm, 1/4" ID, 7/16" OD	热封	0.22μm, PTFE, φ50mm	是	1	6
TAB311003	3L培养摇瓶无菌转移盖	两通	50cm, 1/8" ID, 1/4" OD	热封	0.22μm, PTFE, φ50mm	是	1	6
TAB321003	3L培养摇瓶无菌转移盖	两通	120cm, 1/4" ID, 3/8" OD	热封 带无菌取样口	0.22μm, PTFE, φ50mm	是	1	6
TAB322003	3L培养摇瓶无菌转移盖	两通	120cm, 1/8" ID, 1/4" OD	热封 带无菌取样口	0.22μm, PTFE, φ50mm	是	1	6
TAB300005	5L培养摇瓶无菌转移盖	两通	100cm, 1/4" ID, 3/8" OD	Male MPC 带无菌取样口	0.22μm, PTFE, φ50mm	是	1	6
TAB320005	5L培养摇瓶无菌转移盖	两通	100cm, 1/4" ID, 3/8" OD	Male MPC	0.22μm, PTFE, φ50mm	是	1	6
TAB331005	5L培养摇瓶无菌转移盖	两通	50cm, 1/4" ID, 7/16" OD	热封	0.22μm, PTFE, φ50mm	是	1	6
TAB311005	5L培养摇瓶无菌转移盖	两通	50cm, 1/8" ID, 1/4" OD	热封	0.22μm, PTFE, φ50mm	是	1	6

MLL:公鲁尔接头带堵头; Male MPC:公MPC接头带堵头

培养基方瓶密闭系统

在生物制品的工业生产中,降低配液、补液、取样等过程潜在的污染风险至关重要,培养基方瓶搭配无菌转移盖及管路系统,即可避免开放式操作带来的污染问题。

洁特生物推出的培养基方瓶密闭转移系统,瓶体采用符合USP Class VI标准的原料制成,优选进口管路配件,在10万级洁净车间生产,成品具有极低的可提取物水平与高生物安全性,可用于细胞治疗、基因治疗、抗体和疫苗等生物药的研发生产,可实现全封闭式无菌液体转移,最大程度降低污染风险!

- 匹配方瓶规格:250mL 500mL 1000mL 2000mL 5000mL
- 管路接头类型:Male MPC接头 FLL接头 热封管口
- 管路类型:两通 三通
- 包装:双层医用外包装
- 材质:瓶身环己二醇(共聚聚酯)(PETG),瓶盖高密度聚乙烯(HDPE),内管聚四氟乙烯(PTFE)/硅胶,外管热塑性弹性体(TPE),FLL接头聚丙烯(PP)/Male MPC接头聚碳酸酯(PC),过滤器外壳聚丙烯(PP),过滤器滤膜四氟乙烯(PTFE),均符合USP Class VI标准

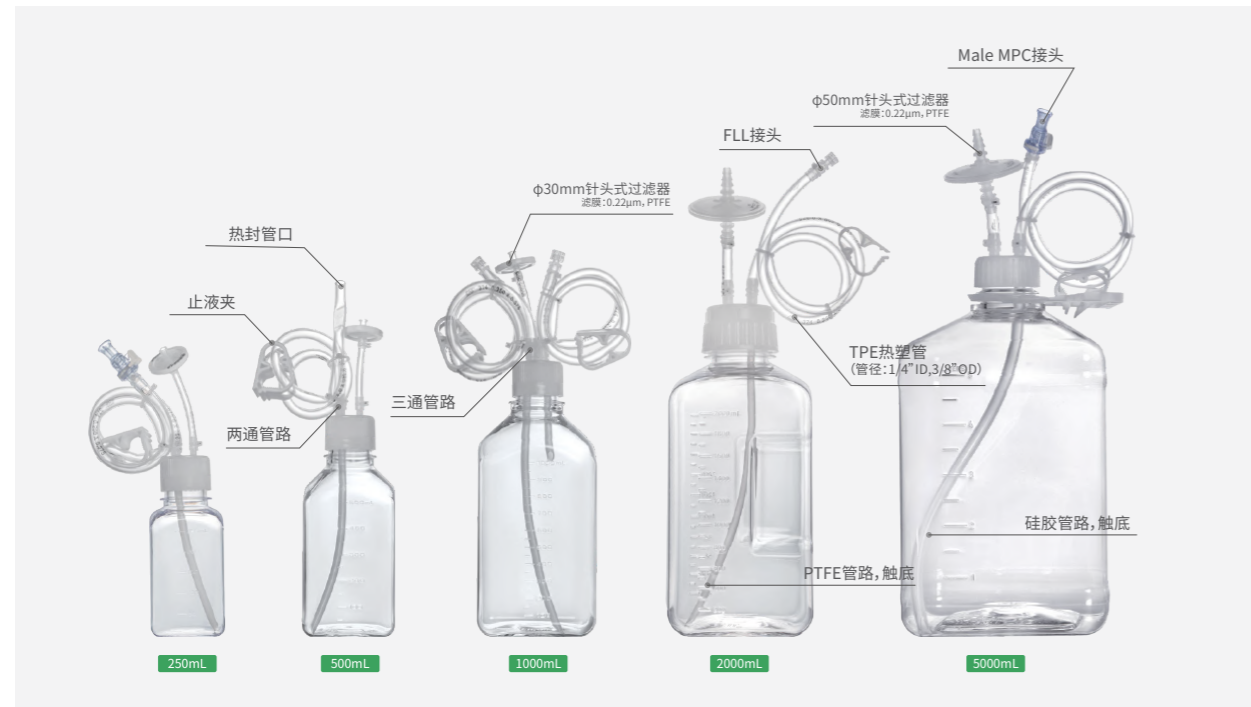

产品特性

- 瓶体采用符合USP Class VI标准的原料制成,优选进口管路配件,成品具有极低的可提取物水平与高生物安全性
- 瓶盖采用注塑一体式连接,进/出液管配有止液夹,可降低泄露、残留的风险
- 内侧管路可伸至瓶底,液体转移无残留
- 0.22μmPTFE除菌空气过滤器,液体转移时可平衡瓶内外压差,同时保证瓶内无菌
- 多种管路类型和接头可选,满足不同类型管道连接需求
- 使用温度范围:-80~60°C
- 辐照灭菌, SAL 10⁻⁶,无DNase/RNase,无内毒素,无细胞毒性

定制服务: 密闭系统均提供定制服务

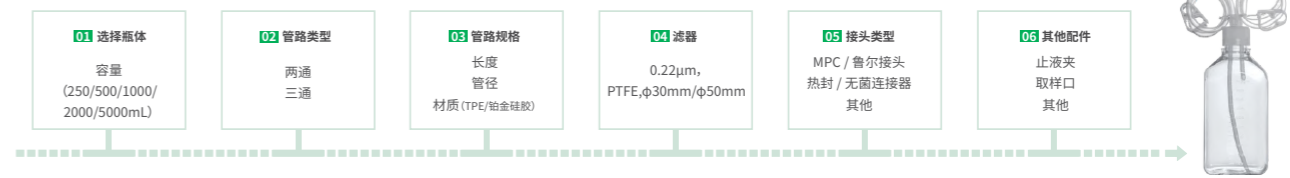

目录号	产品名称	管路规格		管路接口	滤器	灭菌	个/袋	个/箱
		管路类型	管路尺寸					
CSB010250	250mL方瓶密闭系统	两通	60cm, 1/4" ID, 3/8" OD	FLL	0.22μm, PTFE, φ30mm	是	1	10
CSB011250	250mL方瓶密闭系统	两通	60cm, 1/4" ID, 3/8" OD	热封	0.22μm, PTFE, φ30mm	是	1	10
CSB012250	250mL方瓶密闭系统	两通	60cm, 1/4" ID, 3/8" OD	Male MPC	0.22μm, PTFE, φ30mm	是	1	10
CSB211250	250mL方瓶密闭系统	两通	60cm, 1/8" ID, 1/4" OD	热封	0.22μm, PTFE, φ30mm	是	1	10
CSB311250	250mL方瓶密闭系统	两通	60cm, 1/4" ID, 7/16" OD	热封	0.22μm, PTFE, φ30mm	是	1	10
CSB020250	250mL方瓶无菌转移盖	两通	60cm, 1/4" ID, 3/8" OD	FLL	0.22μm, PTFE, φ30mm	是	1	10
CSB021250	250mL方瓶无菌转移盖	两通	60cm, 1/4" ID, 3/8" OD	热封	0.22μm, PTFE, φ30mm	是	1	10
CSB022250	250mL方瓶无菌转移盖	两通	60cm, 1/4" ID, 3/8" OD	Male MPC	0.22μm, PTFE, φ30mm	是	1	10
CSB110250	250mL方瓶密闭系统	三通	60cm, 1/4" ID, 3/8" OD	FLL	0.22μm, PTFE, φ30mm	是	1	10
CSB111250	250mL方瓶密闭系统	三通	60cm, 1/4" ID, 3/8" OD	热封	0.22μm, PTFE, φ30mm	是	1	10
CSB120250	250mL方瓶无菌转移盖	三通	60cm, 1/4" ID, 3/8" OD	FLL	0.22μm, PTFE, φ30mm	是	1	10
CSB121250	250mL方瓶无菌转移盖	三通	60cm, 1/4" ID, 3/8" OD	热封	0.22μm, PTFE, φ30mm	是	1	10
CSB010500	500mL方瓶密闭系统	两通	60cm, 1/4" ID, 3/8" OD	FLL	0.22μm, PTFE, φ30mm	是	1	10
CSB011500	500mL方瓶密闭系统	两通	60cm, 1/4" ID, 3/8" OD	热封	0.22μm, PTFE, φ30mm	是	1	10
CSB012500	500mL方瓶密闭系统	两通	60cm, 1/4" ID, 3/8" OD	Male MPC	0.22μm, PTFE, φ30mm	是	1	10
CSB211500	500mL方瓶密闭系统	两通	60cm, 1/8" ID, 1/4" OD	热封	0.22μm, PTFE, φ30mm	是	1	10
CSB013500	500mL方瓶密闭系统	两通	60cm, 1/4" ID, 7/16" OD	热封	0.22μm, PTFE, φ30mm	是	1	10
CSB020500	500mL方瓶无菌转移盖	两通	60cm, 1/4" ID, 3/8" OD	FLL	0.22μm, PTFE, φ30mm	是	1	10
CSB021500	500mL方瓶无菌转移盖	两通	60cm, 1/4" ID, 3/8" OD	热封	0.22μm, PTFE, φ30mm	是	1	10
CSB022500	500mL方瓶无菌转移盖	两通	60cm, 1/4" ID, 3/8" OD	Male MPC	0.22μm, PTFE, φ30mm	是	1	10
CSB110500	500mL方瓶密闭系统	三通	60cm, 1/4" ID, 3/8" OD	FLL	0.22μm, PTFE, φ30mm	是	1	10
CSB111500	500mL方瓶密闭系统	三通	60cm, 1/4" ID, 3/8" OD	热封	0.22μm, PTFE, φ30mm	是	1	10
CSB120500	500mL方瓶无菌转移盖	三通	60cm, 1/4" ID, 3/8" OD	FLL	0.22μm, PTFE, φ30mm	是	1	10
CSB121500	500mL方瓶无菌转移盖	三通	60cm, 1/4" ID, 3/8" OD	热封	0.22μm, PTFE, φ30mm	是	1	10
CSB010001	1000mL方瓶密闭系统	两通	60cm, 1/4" ID, 3/8" OD	FLL	0.22μm, PTFE, φ30mm	是	1	10
CSB011001	1000mL方瓶密闭系统	两通	60cm, 1/4" ID, 3/8" OD	热封	0.22μm, PTFE, φ30mm	是	1	10
CSB012001	1000mL方瓶密闭系统	两通	60cm, 1/4" ID, 3/8" OD	Male MPC	0.22μm, PTFE, φ30mm	是	1	10
CSB211001	1000mL方瓶密闭系统	两通	60cm, 1/8" ID, 1/4" OD	热封	0.22μm, PTFE, φ30mm	是	1	10
CSB311001	1000mL方瓶密闭系统	两通	60cm, 1/8" ID, 1/4" OD	FLL	0.22μm, PTFE, φ30mm	是	1	10
CSB511001	1000mL方瓶密闭系统	两通	60cm, 1/4" ID, 7/16" OD	热封	0.22μm, PTFE, φ30mm	是	1	10
CSB020001	1000mL方瓶无菌转移盖	两通	60cm, 1/4" ID, 3/8" OD	FLL	0.22μm, PTFE, φ30mm	是	1	10
CSB021001	1000mL方瓶无菌转移盖	两通	60cm, 1/4" ID, 3/8" OD	热封	0.22μm, PTFE, φ30mm	是	1	10
CSB022001	1000mL方瓶无菌转移盖	两通	60cm, 1/4" ID, 3/8" OD	Male MPC	0.22μm, PTFE, φ30mm	是	1	10
CSB110001	1000mL方瓶密闭系统	三通	60cm, 1/4" ID, 3/8" OD	FLL	0.22μm, PTFE, φ30mm	是	1	10
CSB111001	1000mL方瓶密闭系统	三通	60cm, 1/4" ID, 3/8" OD	热封	0.22μm, PTFE, φ30mm	是	1	10
CSB120001	1000mL方瓶无菌转移盖	三通	60cm, 1/4" ID, 3/8" OD	FLL	0.22μm, PTFE, φ30mm	是	1	10
CSB121001	1000mL方瓶无菌转移盖	三通	60cm, 1/4" ID, 3/8" OD	热封	0.22μm, PTFE, φ30mm	是	1	10
CSB010002	2000mL方瓶密闭系统	两通	60cm, 1/4" ID, 3/8" OD	FLL	0.22μm, PTFE, φ50mm	是	1	6
CSB011002	2000mL方瓶密闭系统	两通	60cm, 1/4" ID, 3/8" OD	热封	0.22μm, PTFE, φ50mm	是	1	6
CSB012002	2000mL方瓶密闭系统	两通	60cm, 1/4" ID, 3/8" OD	Male MPC	0.22μm, PTFE, φ50mm	是	1	6
CSB014002	2000mL方瓶密闭系统	两通	60cm, 1/8" ID, 1/4" OD	热封	0.22μm, PTFE, φ50mm	是	1	6
CSB020002	2000mL方瓶无菌转移盖	两通	60cm, 1/4" ID, 3/8" OD	FLL	0.22μm, PTFE, φ50mm	是	1	6

目录号	产品名称	管路规格			过滤器	灭菌	个/袋	个/箱
		管路类型	管路尺寸	管路接口				
CSB021002	2000mL方瓶密闭转移盖	两通	60cm, 1/4" ID, 3/8" OD	热封	0.22μm, PTFE, φ50mm	是	1	6
CSB022002	2000mL方瓶密闭转移盖	两通	60cm, 1/4" ID, 3/8" OD	Male MPC	0.22μm, PTFE, φ50mm	是	1	6
CSB013002	2000mL方瓶密闭系统	两通	60cm, 1/4" ID, 7/16" OD	热封	0.22μm, PTFE, φ50mm	是	1	6
CSB011005	5L方瓶密闭系统	两通	60cm, 1/4" ID, 3/8" OD	热封	0.22μm, PTFE, φ30mm	是	1	4
CSB012005	5L方瓶密闭系统	两通	60cm, 1/4" ID, 3/8" OD	Male MPC	0.22μm, PTFE, φ50mm	是	1	4
CSB013005	5L方瓶密闭系统	两通	60cm, 1/4" ID, 3/8" OD	热封	0.22μm, PTFE, φ50mm	是	1	4
CSB014005	5L方瓶密闭系统	两通	60cm, 1/4" ID, 3/8" OD	热封	0.22μm, PTFE, φ50mm	是	1	4
CSB021005	5L方瓶无菌转移盖	两通	60cm, 1/4" ID, 3/8" OD	热封	0.22μm, PTFE, φ50mm	是	1	6
CSB023005	5L方瓶无菌转移盖	两通	60cm, 1/4" ID, 3/8" OD	热封	0.22μm, PTFE, φ50mm	是	1	6

离心瓶/离心管密闭系统

在生物制品的工业生产中,降低配液、补液、取样等过程潜在的污染风险至关重要。搭配无菌转移盖及管路系统,可实现全程无菌移液的液体密闭转移系统成为当下生物制药企业的首选。

洁特生物离心瓶/离心管密闭系统,优选符合USP Class VI标准的原料在GMP标准洁净车间制成,具有极低的可提取物水平以及高生物安全性,可用于全封闭式取样及无菌移液。产品采用双层医用外包装,每套系统均配备一个独立包装的密封盖,可用其替换转移盖,便于后续的离心、检测等操作。

- 匹配离心瓶/管规格:50mL 250mL 500mL
- 管路接头类型:MLL接头
- 管路类型:两通
- 包装:双层医用外包装
- 材质:瓶盖高密度聚乙烯(HDPE),内管聚四氟乙烯(PTFE),外管热塑管(TPE),MLL接头聚丙烯(PP),过滤器外壳聚丙烯(PP),过滤器滤膜四氟乙烯(PTFE),均符合USP Class VI标准

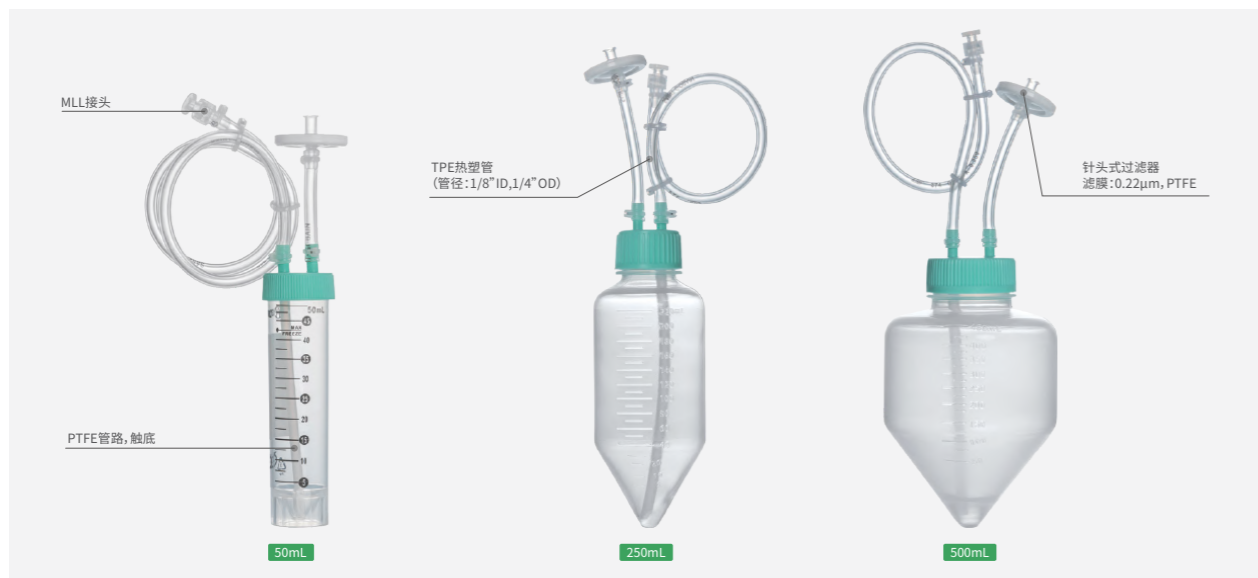

产品特性

- 优选符合USP Class VI标准的原料制成,成品具有极低的可提取物水平以及高生物安全性
- 瓶盖采用注塑一体式连接,可降低泄露、残留的风险
- 内侧管路可伸至瓶底,液体转移无残留
- 0.22μm PTFE除菌空气过滤器,液体转移时可平衡瓶内外压差,同时保证瓶内无菌
- 每套系统均配有一个独立包装的密封盖,换盖后用于后续的离心、检测等操作
- 采用双层医用外包装,适用于GMP环境生产
- 管路可根据需求进行定制,适配各种应用场景
- 使用温度范围:-80~60°C
- 辐照灭菌, SAL 10⁻⁶,无DNase/RNase,无内毒素,无细胞毒性

定制服务: 密闭系统均提供定制服务

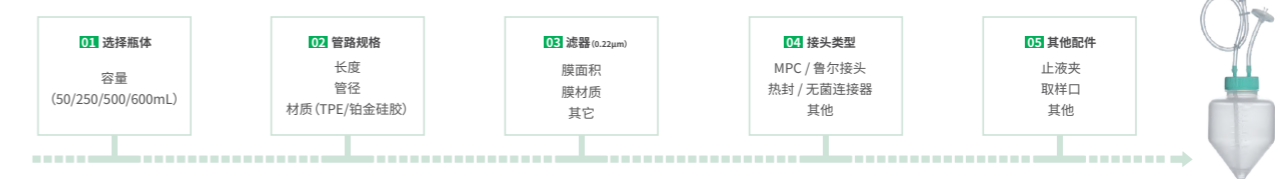

目录号	产品名称	管路规格			过滤器	灭菌	包装方式		
		管路类型	管路尺寸	管路接口			替换盖	个/袋	个/箱
CST010050	50mL离心管(可立底)密闭系统	两通	50cm, 1/8" ID, 1/4" OD	MLL	0.22μm, PTFE, φ30mm	是	每袋赠送1个密封替换盖	1	4
CST010250	250mL离心瓶密闭系统	两通	50cm, 1/8" ID, 1/4" OD	MLL	0.22μm, PTFE, φ30mm	是		1	4
CST010500	500mL离心瓶密闭系统	两通	50cm, 1/8" ID, 1/4" OD	MLL	0.22μm, PTFE, φ30mm	是		1	4



工艺过滤系列

Bioprocess Filtration



近年,我国药品监管部门在生物制药领域发布多项政策法规和指导原则对生产相关设备、耗材、包装和密封容器系统做出了要求和规范,以保证生物药在临床使用的安全性和有效性。《细胞治疗产品生产质量管理指南(试行)》中明确指出“直接接触细胞产品的无菌耗材应当尽可能使用一次性耗材”。而预过滤、除菌过滤、病毒过滤、超滤等工艺过滤产品又是生物制药工艺中控制生物负荷的重要组成部分。

针对工艺过滤产品,洁特生物从膜原料到成品,经多年潜心研究,已成功开发了系列高性能膜材料及膜过滤衍生产品,包括PES膜、NC膜、囊式过滤器、超滤膜包等。这类产品均选用符合优质USP Class VI标准的医用级原料制成,经多项严格测试证明,成品具有极低的可提取物水平和高生物安全性,可满足生物工艺上游、下游工艺料液的过滤、纯化、浓缩等需求。

PureFlow™囊式除菌过滤器

囊式除菌过滤器主要应用于细胞培养基、缓冲液、中间体溶液、原液、半成品等生物制药上、下游工艺液体的除菌过滤,是生物制药工艺中液体除菌过滤和生物负荷控制的重要耗材。

洁特生物PureFlow™囊式除菌过滤器为即用型过滤器,优选进口双层亲水性非对称PES膜制成(0.45μm+0.22μm),可避免滤器早堵、有效截留细菌,达到除菌效果。滤器流速快、载量高,具有极低的可提取物水平、广泛的化学相容性和高生物安全性,可用于生物工艺生产中降低生物负荷,提升工艺效率。

- ◎ 规格:D型、2英寸、5英寸、10英寸
- ◎ 材质:过滤膜聚醚砜(PES),过滤膜支撑层聚丙烯(PP),过滤器外壳聚丙烯(PP),滤芯外壳聚丙烯(PP),O型圈硅胶,均符合USP Class VI标准

产品特性

- ◎ 优选低蛋白吸附的亲水性PES膜,流速快、通量大
- ◎ 双层非对称PES膜,具有卓越的纳污能力,可提供高载量
- ◎ 具有可靠的细菌和微粒截留能力
- ◎ 多种接头可选,可提供从研发到工艺规模的线性放大
- ◎ 具有高生物安全性及广泛的化学相容性(PH1-14)
- ◎ 具有极低的可提取物水平、无纤维脱落,避免工艺料液污染
- ◎ 滤芯100%通过完整性测试



1"卫生法兰-3/8"单级软管倒钩

1"卫生法兰-1"卫生法兰

3/8"单级软管倒钩-3/8"单级软管倒钩

接头组合方式(可根据客户提供定制化服务)

技术参数

PureFlow™ 囊式除菌过滤器				
技术规格	D型	2英寸 (2")	5英寸 (5")	10英寸 (10")
有效过滤面积 (m ²)	0.03	0.1	0.2	0.4
接头	 多级软管倒钩接头	 3/8"单级软管倒钩	 1"卫生法兰	
膜孔径	0.45μm + 0.22μm			
产品尺寸				
高度 (mm)	122±2	152±2	207±3	340±3
外径 (mm)	64±0.5	78±1	78±1	78±1
最大压差				
最大耐受压差 (正向)	4.0 bar (25°C) 2.0 bar (50°C)	5.5 bar(25°C) / 3.0 bar(50°C) / 1.0 bar(80°C)		
最大耐受压差 (反向)	2.0 bar (25°C)			
耐压测试	Leakage-Free at 4.0 bar		Leakage-Free at 5.5 bar	
最高工作温度	80°C			
验证测试				
最大扩散流 (ml/min)@ 2.5 bar	3.0	6.0	11.0	20.0
纯水通量 (L/min)@0.3bar (25°C)	1.8	6.2	12.5	25.0
起泡点 (25°C纯水)	0.2μm ≥ 3.7bar			
细菌截留能力	根据ASTM 838-05 测试方法, 通过10 ⁷ CFU/cm ² 缺陷型假单胞菌(ATCC 19146)截留测试			
生物安全性	符合USP <87> & USP <88>			
内毒素测试	符合USP <85>, 内毒素含量 < 0.25EU/mL			
无纤维释放	符合FDA 21 CFR 210.3 (b) (6) 中的“无纤维释放”标准			
不溶性微粒	符合USP <788> 颗粒物要求			
TOC/电导率	符合USP <645> 电导率、USP <643> 挥发性残基总有机碳要求			
可氧化物	满足 USP-NF2024 可氧化物测试要求			
推荐灭菌参数				
无菌	电子束辐照后, SAL达到10 ⁻⁶			
灭菌方式&热稳定性	产品经过25-40Kgy电子束辐照预灭菌 可耐受126°C × 60min 高压蒸汽灭菌3次以上			
保质期	产品在未开封状态下, 储存于阴凉干燥处 (15-30°C), 有效期3年			

目录号	尺寸	有效过滤面积(m ²)	膜材质	膜孔径	接口类型(进-出)	灭菌	个/盒	个/箱
LFD124303	D型	0.03	PES	0.2μm+0.45μm	1/4"多级软管倒钩-1/4"多级软管倒钩	是	5	20
LFL124002	2"	0.10	PES	0.2μm+0.45μm	1"卫生法兰-3/8"单级软管倒钩	是	1	4
LFL124102	2"	0.10	PES	0.2μm+0.45μm	1"卫生法兰-1"卫生法兰	是	1	4
LFL124202	2"	0.10	PES	0.2μm+0.45μm	3/8"单级软管倒钩-3/8"单级软管倒钩	是	1	4
LFL124005	5"	0.20	PES	0.2μm+0.45μm	1"卫生法兰-3/8"单级软管倒钩	是	1	4
LFL124105	5"	0.20	PES	0.2μm+0.45μm	1"卫生法兰-1"卫生法兰	是	1	4
LFL124205	5"	0.20	PES	0.2μm+0.45μm	3/8"单级软管倒钩-3/8"单级软管倒钩	是	1	4
LFL124010	10"	0.40	PES	0.2μm+0.45μm	1"卫生法兰-3/8"单级软管倒钩	是	1	4
LFL124110	10"	0.40	PES	0.2μm+0.45μm	1"卫生法兰-1"卫生法兰	是	1	4
LFL124210	10"	0.40	PES	0.2μm+0.45μm	3/8"单级软管倒钩-3/8"单级软管倒钩	是	1	4



高性能膜材料

High-Performance Membrane Materials

生物医用膜是生物医药领域核心的原材料之一。洁特生物多年来持续加大对国产生物医用膜技术的研发投入, 已成功开发了系列不同材质的高性能膜材料, 包括PES膜、NC膜、PVDF膜等, 可广泛应用于生物制药领域。

PES超滤膜

聚醚砜 (Polyethersulfone, 简称PES) 超滤膜是一种高性能滤材, 由聚醚砜聚合物制成, 是一种具有精密微孔结构的过滤介质, 通过物理加压的方式可实现产物的提取、分离、浓缩等。洁特生物超滤膜片, 优选低蛋白吸附的亲水性聚醚砜(PES)材料制成, 采用非对称复合纳米结构设计, 具有抗污能力强、堵塞风险小等特点, 流速快、通量大, 可应用于生物制药领域中血液制品、疫苗、单抗等样本的处理。

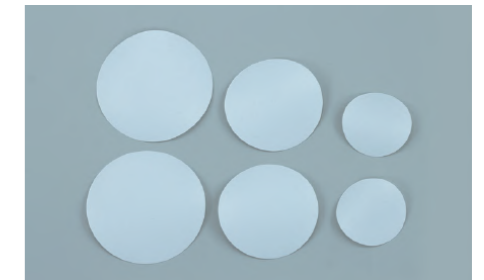

- 直径: 44.5mm 63.5mm 76mm
- 截留分子量: 3KDa、5KDa、10KDa、30KDa、50KDa、100KDa、300KDa
- 材质: 膜聚醚砜(PES)

直径/包装数量	MWCO	3kDa	5kDa	10kDa	30kDa	50kDa	100kDa	300kDa
44.5mm/20pk	UFM003044	UFM005044	UFM010044	UFM030044	UFM050044	UFM100044	UFM300044	
63.5mm/10pk	UFM003063	UFM005063	UFM010063	UFM030063	UFM050063	UFM100063	UFM300063	
76mm/10pk	UFM003076	UFM005076	UFM010076	UFM030076	UFM050076	UFM100076	UFM300076	



IVF 系列 辅助生殖专用耗材(医疗器械)



体外受精(In Vitro Fertilization)是指将精子和卵子取出体外,在体外人工控制的环境中完成受精过程。体外培养的早期胚胎可以植入人体内,孕育成新生命。

IVF技术方面会涉及到很多细节,整个过程需要投入的时间、精力、财力非常高,IVF过程中使用的耗材选择是非常重要的环节,有严格的产品质量要求,而其中,辅助生殖用培养器皿已被国家食品药品监督管理局明确划归II类医疗器械管理。

洁特生物IVF系列产品,旨在为复杂的IVF和其他辅助生殖应用提供安全可靠的产品,通过权威第三方生物相容性、体外鼠胚实验和人精子存活试验等严格测试,可确保人类生殖细胞以及胚胎在体外环境下制备、储存、操作、培养以及转移等复杂的过程中保持活力。产品全部严格按照ISO13485要求实施严苛的生产及质量检测管控,并遵循GMP相关要求,确保产品质量稳定可靠。

辅助生殖专用培养皿(医疗器械)

注册证编号:粤械注准20232181838

体外受精是指将精子和卵子取出体外,在体外人工控制的环境中完成受精过程。洁特生物辅助生殖用培养皿,旨在为复杂的IVF和其他辅助生殖应用提供安全可靠的产品,通过权威第三方生物相容性、体外鼠胚实验和人精子存活试验等严格测试,可确保人类生殖细胞以及胚胎在体外环境下制备、储存、操作、培养以及转移等复杂的过程中保持活力。

- 规格:中心孔 平底35mm 平底60mm 平底90mm 四孔板
- 材质:聚苯乙烯(PS),符合USP Class VI标准



产品特性

- 优选医用级聚苯乙烯为原材料,高透表面有助于卵子和胚胎的观察
- 平整、轻薄的底部设计,有效加快热传递,维持温度和pH的恒定
- 皿盖的设计便于无菌操作和长时间保持胚胎培养内环境稳定
- 皿侧齿环设计,方便握取与操作,可有效降低污染风险
- 表面未经TC处理,可为培养基液滴提供最佳的一致性
- 经权威第三方严格测试,无胚胎毒性、无热原、无细胞毒性、无基因毒性、非致突变性
- 严格按照ISO13485、GMP标准实施严苛的生产与质量管控,确保产品品质
- 辐照灭菌, SAL 10⁻⁶

1 IVF专用中心孔培养皿

- 尺寸:50.4×13.8mm(皿); 21×14mm(孔)
- 用途:可用于冷冻胚胎的解冻,恢复胚胎的生物活性;胚胎体外培养

2 IVF专用35mm培养皿

- 尺寸:33×10.5mm(皿); 36×6mm(盖)
- 用途:胚胎的微滴培养

3 IVF专用60mm培养皿

- 尺寸:52.5×15mm(皿); 55.5×6mm(盖)
- 用途:可用于捡卵、洗卵、消化卵子外的颗粒细胞,胚胎冷冻/解冻

4 IVF专用90mm培养皿

- 尺寸:85×14.5mm(皿); 89×8mm(盖)
- 用途:可用于捡卵、洗卵、消化卵子外的颗粒细胞

5 IVF专用四孔培养板

- 尺寸:16×12mm(孔)
- 用途:胚胎冷冻/解冻,胚胎体外培养

目录号	型号	描述	表面	灭菌	个/袋(盒)	个/箱
IVF050060	中心孔	IVF专用中心孔培养皿	未处理	是	10	600
IVF050035	平底35	IVF专用35mm培养皿	未处理	是	10	960
IVF051060	平底60	IVF专用60mm培养皿	未处理	是	10	600
IVF050090	平底90	IVF专用90mm培养皿	未处理	是	10	500
IVF041004	四孔板	IVF专用四孔培养板	未处理	是	1	100



ProGro™生物试剂系列
ProGro™ Biological Reagents



除实验室耗材产品外,洁特生物也致力于为客户提供系列值得信赖的高品质生物试剂产品。洁特生物 ProGro™生物试剂系列产品包括血清、无血清培养基、基础培养基及各类辅助试剂。所有产品均经过多年的工艺配方摸索及改进,在GMP标准洁净车间无菌生产与灌装,每批产品均通过高标准的质量测试,性能稳定,能为细胞生长和蛋白/病毒的生产提供优越的环境。



产品名称	货号	描述
一、血清		
	ProGro™ 胎牛血清 (进口)	FBS210025 FBS210500
	ProGro™ 胎牛血清 (国产)	FBS111025 FBS110100 FBS111500
	ProGro™ 新生牛血清	FBS130100 FBS131500
二、无血清培养基		
干细胞培养		
	ProGro™ MSC KIT (PSP-free) 间充质干细胞无血清培养试剂盒 (无酚红)	MSC090080
	ProGro™ MSC KIT 间充质干细胞无血清培养试剂盒 (含酚红)	MSC091080
免疫细胞培养		
	ProGro™ NK KIT NK细胞诱导扩增培养试剂盒	NKC090080
	ProGro™ NK SFM NK细胞无血清培养基	NKC000060
	ProGro™ CIK KIT CIK细胞培养试剂盒	CIK090080
	ProGro™ CIK GF-KIT CIK细胞因子试剂盒	CIK091080
	ProGro™ CIK SFM CIK细胞无血清培养基	CIK000060
工程细胞培养		
	ProGro™ Hybri SFM 杂交瘤无血清培养基	HYB000060
	ProGro™ 293 SFM 293细胞无血清培养基	HEK000060
	ProGro™ CHO SFM CHO 无血清培养基	CHO000060
	ProGro™ CHO-CD3 SFM CHO 无血清培养基 (高密度)	CHO001060
昆虫细胞培养		
	ProGro™ Insect SFM SF9无血清培养基	INS000060
	ProGro™ TC-100昆虫培养基	TC-100500
三、基础培养基		
	ProGro™ Clone SFM 单细胞无血清培养基	MON000040
	ProGro™ DMEM低糖培养基	DME102500
	ProGro™ DMEM高糖培养基	DME101500

添加到细胞培养液中,用于促进和维持脊椎动物、哺乳动物、昆虫及其他物种细胞的生长;

用于无血清条件下扩增人脐带间充质干细胞;

用于无血清条件下NK细胞高效诱导扩增;

用于CIK细胞体外高效扩增培养;

适用于杂交瘤、骨髓瘤生长和单克隆抗体生产;

适用于293各细胞系规模化的高密度扩增及后续转染表达;

适用于多种类型CHO细胞规模化无血清悬浮培养及后续转染表达;

适用于SF9和SF21细胞的生长和维持;

适用于大部分鳞翅目昆虫细胞系;

适用于杂交瘤、CHO及293细胞的克隆及筛选;

适用于淋巴细胞、骨髓细胞、白血病细胞等多种类型的哺乳动物细胞系;低糖适用于依赖性贴壁细胞培养;高糖适合高密度悬浮细胞培养;



产品名称	货号	描述
	ProGro™ DMEM/F12培养基	DME103500
	ProGro™ PRM1640培养基	RPM101640
	ProGro™ Advanced SFM (PSP-free) 优化无血清培养基 (无酚红)	ADV000050
	ProGro™ Advanced SFM 优化无血清培养基 (含酚红)	ADV001050
	ProGro™ MEM培养基	MEM100500
	ProGro™ IMDM培养基	IMD100500
	ProGro™ McCoy'S5a培养基	MCS100500
四、辅助试剂		
	ProGro™ Tyrisin 1×重组胰蛋白酶1×	TRY080030 TRY081050
	ProGro™ Tyrisin 10×重组胰蛋白酶10×	TRY090080 TRY091080
	ProGro™ 胰蛋白酶-EDTA消化液	PCT000500 PCT000100
	ProGro™ 胰蛋白酶 (不含EDTA及钙镁, 含酚红)	PCT100500
	ProGro™ 293TR 293转染试剂	HEK020000
	ProGro™ 293RA 293蛋白表达增强剂	HEK030020
	ProGro™ 293TB 293转染缓冲液	HEK040030
	ProGro™ SP Feed 植物蛋白陈营养补料	HEK050030
	ProGro™ ITSplus 重组胰岛素及转铁蛋白	HYB070010
	ProGro™ Hybri GF 杂交瘤重组蛋白生长因子	HYB010010
	ProGro™ PBS缓冲液	PBS040050
	ProGro™ 双抗 (青链霉素混合液)	DAB000100 DAB000500

适用于血清含量较低条件下哺乳动物细胞培养;

适用于淋巴细胞、骨髓细胞、白血病细胞等多种类型的哺乳动物细胞系;

适用于哺乳动物细胞无血清或低血清的培养;

最低必需培养基,适合多种细胞单层生长;

适合于高密度细胞培养;

为肉瘤细胞的培养所设计,可支持多种原代移植物的生长;

通过基因工程技术生产的非动物源性丝氨酸蛋白酶,具有极高的生物安全性,用于贴壁细胞消化、原代细胞获取、组织块解离、重组蛋白及疫苗制品生产等;

用于组织和单层细胞的解离;

可搭配ProGro™转染缓冲液配制DNA质粒-转染试剂复合物;

细胞转染后适量添加能显著提高蛋白表达量;

用于为质粒-转染试剂复合物的形成提供稳定的环境;

适用于CHO细胞和293细胞的瞬时表达的营养添加剂;

杂交瘤细胞抗体生产所需的添加因子;

用于提高杂交瘤亚克隆成功率,促进细胞生长;

用于保持组织细胞需要的PH范围;

体外培养中预防微生物污染最常用的抗生素;

实验室仪器系列

Laboratory Instruments



洁特生物实验室仪器, 主要包括实验室纯水系统 (Puro、Geno、Alto、Pico)、二氧化碳培养箱、小型桌面仪器 (微量离心机、混匀仪、磁力搅拌器、多功能摇床等)、生物安全柜等。

小型实验室仪器

离心机系列



掌上离心机M1006



个性化微量离心机M1008



医用离心机D1006



高速微量离心机D1018



高速微量离心机D1012



医用离心机M1003S



高速微量离心机M1012P



高速微量(冷冻型)离心机D1016R



台式高速微量离心机D1016



数码3D摇床SK 3D-5

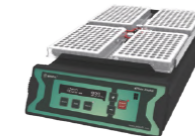

连板摇床SK Quattro

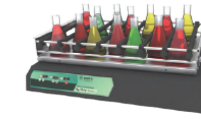

多功能平台摇床SK 15



多功能平台摇床SK 10/SK 20



微孔板摇床SK 18M



圆盘旋转混匀仪DR 16



数显多功能混匀仪VM25 D



数显涡旋混匀仪VM42 D

混合器系列

混合器系列



数显涡旋混匀仪VM 28

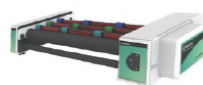

管式混匀仪TR 4D

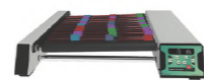

管式混匀仪TR 6D/TR 10D



迷你混匀仪VM 45MVM 45

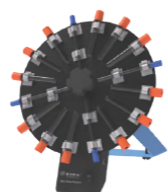

圆盘旋转混匀仪DR 24



数显滚瓶仪TR3D/TR5D

微量移液器系列



大容量电动移液器



瓶口分液器



可充电式助理移液器



PipetCise[®] 半消毒移液器



PipetCise[®] Pro 全消毒移液器

搅拌器系列



多点加热磁力搅拌器MS HP5M/
MS HP 10M/MS HP15M



多点磁力搅拌器MS 5M/MS 10M/
MS 15M



超薄磁力搅拌器MS Uno

搅拌器系列



多点磁力搅拌器MS 4M



磁力搅拌器MS 2SL/MS 50L/
MS -200L



加热磁力搅拌器
MS HP550D



加热磁力搅拌器
MS HP320D

纯水系统



实验室纯水系统
Pico



实验室超纯水系统
Alto (I级水)



实验室纯水系统
Puro (III级水)



实验室纯水/超纯水
一体化系统 Duo



实验室纯水系统
Geno (II级水)

二氧化碳培养箱

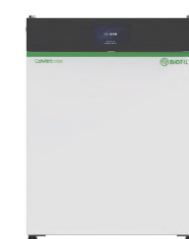

Culviro™ 170IR CO₂培养箱

生物安全柜



FASTER

